



Kollektion

2023-2024

JULI 2023 - JUNI 2024



PCB CREATION

Manufacture d'émotions

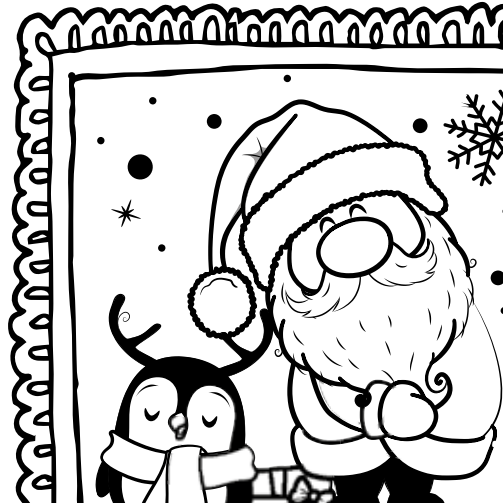
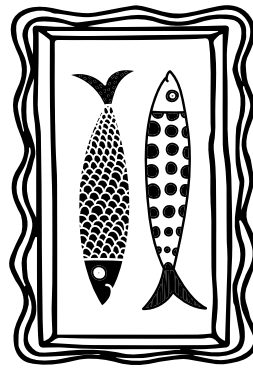

ABKÜRZUNGEN

DS: Dunkle Schokolade

WS: Weiße Schokolade

VS: Vollmilchschokolade

CBC: Weiße Schokolade karamellisiert

PAG: Fettglasur dunkel oder weiß

BLISTERS: Tiefgezogene Formen zu füllen mit Schokolade

DAS SAVOIR-FAIRE

Entdecken Sie das Savoir-Faire von PCB Création, eine Kollektion von technischen Anleitungen, Gebrauchshinweisen, Schritt-für-Schritt-Anleitungen und Tipps.



Scannen Sie den QR-Code und erhalten Sie Zugriff auf unsere Datenblätter nach Produktfamilien, zu Tipps und Tricks von Küchenchefs und Videos mit Gebrauchsanleitungen. Lassen Sie sich durch Ihren speziellen Online-Bereich führen!

PIKTOGRAMME

NEW 000000

Das ist eine Neuheit

 Kein Farbstoff

Referenzen ohne Farbstoffe (früher „Pure Emotion“) sind mit diesem Piktogramm gekennzeichnet.

 Mögliche Migration auf weiße Schokolade (WS) Referenzen, bei denen das Risiko einer Migration auf WS besteht, sind mit diesem Piktogramm gekennzeichnet.

 Feuchtigkeitempfindlich Referenzen, die empfindlich auf Feuchtigkeit reagieren (Farben, die möglicherweise auf dem Untergrund abperlen oder weniger intensiv wirken) sind mit diesem Piktogramm gekennzeichnet.

● Azo

Azo-Referenzen werden nach der Bezeichnung durch ein Aufzählungszeichen gekennzeichnet.

●●●●● Verwendbare Schokolade

Unsere Empfehlungen für die Auswahl von Schokolade für optimale Ergebnisse.



EINE TECHNISCHE FRAGE ? EIN PROBLEM MIT DER VERWENDUNG UNSERES PRODUKTES? SIE BRAUCHEN RAT ODER DIE MEINUNG EINES FACHMANN?

Wir stellen Ihnen die gesamte Erfahrung unseres Chef-Pâtissier und seine profunden Kenntnisse unserer Produkte und der damit verbundenen Techniken zur Verfügung.

Exportabteilung:
33 (0)3 88 587336

Buchhaltung:
33 (0)3 88 587 338

Edito

"Ohne Fantasie kann es keine Kreativität geben."

Albert Jacquard

Es ist uns eine große Freude, Ihnen unsere Kollektion 2023 - 2024 vorzustellen, die von den vier Gastköchen der Saison verfeinert wurde: **Julien Alvarez, Tom Coll, Etienne Leroy und Marie Simon.**

Um die Kreationen der Chefs in Szene zu setzen, haben wir auch in dieser Saison unsere Bleistiftspitzen dem Lauf unserer Fantasie folgen lassen. Frei. Um sich auszudrücken. Zu entfliehen. Zu lächeln. Sich etwas vorstellen. Zu entdecken. Zu erschaffen. Über sich selbst staunen. Teilen.

Denn das ist auch das Ziel dieser Kollektion: Ihnen die Möglichkeit zu geben, in die Welt unserer Manufaktur der Emotionen und der Menschen, die sie bilden, einzutauchen. Die Welt eines leidenschaftlichen Teams, das sein ganzes Know-how und seine Kreativität einsetzt, um Ihnen einzigartige, innovative und immer verantwortungsvollere Produkte anzubieten. Blättern Sie durch diesen Katalog, entdecken Sie unsere verschiedenen Welten (wieder): Dekore - fertig oder zum erstellen -, die Schokoladenmotive, die Formen für Süßspeisen, Zutaten, die Färbung... und lassen Sie sich inspirieren.

Wir hoffen, dass Ihnen diese neue Kollektion gefällt und dass es Ihnen Spaß macht, sich mit unseren Produkten köstliche Kreationen auszudenken und zu gestalten. Zögern Sie nicht, uns Ihre Kommentare und Kreationen mitzuteilen: Wir freuen uns darauf, sie mit uns allen zu teilen.

Viel Spaß beim Gestalten!

Sie sind die Chefs!

Bitte teilen Sie Fotos von Ihren Kreationen mit unseren Produkten auf instagram @pcbcreation.



Pâtisserie au petit prince @patisserie.aupetitprince (070424 - Formen "Teddy Bear") - **Pâtisserie Mayan** @patisserie.mayan (074240 Weihnachtskuchenform "Arrondie") - **Enigma Fine Chocolates** @enigma_chocs (036156 - Formen "Papa Noël rock") - **La Maison du Quernon** @lamaisondiquernon (060208 - Formen "Hiboux") - **Fika by Marine** @fikabymarine (074086 - Formen "Œuf tissé") - **La Maison de la Pâtisserie** @patisseriecoms (070165 - SchnurrBärente CBC und 070163 - Augen WS) - **Astella Pâtisserie** @astellapatisserie (074074 - Aufreißbare Formen "Œuf 4 personnes" und 074045 - Rechtecke WS) - **Yann Adingra** @adingrayann (074255 - Bliester "Horloge Tic Tac") - **Éclair de Génie** @leclairdegenieofficiel (070424 - Formen "Teddy Bear" und 065288 - Kugeln WS)

INHALTSVERZEICHNIS

Die grossen neuheiten

- DIE "MERINGUÉS" S. 18
- EXTRA DÜNN STRUKTURIERT DEKORE S. 151
- SILIKONFORM S. 331
- AUFREISSBARE FORMEN S. 335
- INGREDIUM "CLEAN LABEL" S. 371

Zu machen

- STRUKTURFOLIEN S. 181
- TRANSFERFOLIEN S. 185
- ZUSCHNITTE 4 X 4 CM S. 199
- SCHABLONE & SILIKONFORM S. 201

Zum garnieren & süßspeisen

- HALBE SCHALEN ZUM GARNIEREN S. 319
- POMPONS UND POMPONETTES S. 323
- ZUM FÜLLEN S. 324
- TORTENBÖDEN SÜSSE S. 327
- AUFREISSBARE FORMEN S. 335
- NACHSPEISEFORMEN S. 338
- WEIHNACHTSKUCHENFORM S. 354
- STRUKTURFOLIEN FÜR WEIHNACHTSKUCHEN S. 360
- TRANSFERFOLIEN FÜR NACHSPEISEFORMEN S. 363

Das einfärben

- DAS FÄRBEN VERSTEHEN S. 381
- PULVERS 100% FRUCHT/PFLANZLIH S. 387
- FETTLÖSLICHE FARBSTOFFE S. 389
- FARBPULVER S. 395
- VELOURS SPRAYS S. 401
- DIE LACKE S. 403
- FORMBARES DEKORE S. 405

Die dekore

- DIE "MERINGUÉS" S. 19
- OPALINES S. 25
- DIE "RELIEFS" S. 27
- HALLOWEEN S. 35
- WEIHNACHTEN 3D S. 37
- WEIHNACHTEN S. 45
- OSTER S. 95
- ZUBEHÖR FÜR FIGUREN S. 119
- NATUR S. 123
- DIE KLASSIKER S. 137
- "LIBERTY" DEKORE S. 145
- LIEBE / VALENTINSTAG S. 155
- GEBURTSTAGS S. 165
- MARSHMALLOW S. 168
- DEKORE ZUM BESTREUEN S. 170

Die themen

- THEMEN "T'CHOUPI" S. 205
- THEMEN HALLOWEEN S. 207
- THEMEN SCHOKOLADEN S. 209
- BLISTER & BEDRUCKTE FORMEN S. 215
- TRANSFERFOLIEN & FORMEN S. 257
- FORMEN NEUTRAL S. 281
- ADVENTSKALENDER S. 313
- FORMEN FÜR TAFELN S. 316

Zutaten

- INGREDIUM S. 368
- CLEAN LABEL S. 369
- PULVER & STÜCKE S. 376
- EINSCHLÜSSE S. 379

Service & Techniken

- WERKZEUGE UND HILFEN S. 407
- ZUSAMMENFASSUNG S. 410

Produkte ganz nach ihren wünschen PCB Création

NR. 1
FRANKREICHS



ACH, WAS SAGE ICH?!
DER WELT!

1138
PRODUKTARTEN IN
EBENSO VIELEN FORMEN
ANPASSBAR



KEINE PANIK, WIR ZEIGEN
IHNEN HIER NICHT ALLES...
(ABER MAL IM ERNST, HABEN SIE DEN
UMFANG UNSERES KATALOGS BEMERKT?)

**ENTDECKEN
SIE DAS JAMBELI**

ENTDECKEN SIE UNSERE
NEUE KUVERTURE MIT
REINEM URSPRUNG
STAMMEND AUS EINER
PLANTAGE IN ECUADOR

"WHAT ELSE?"

30 JAHRE

ERFAHRUNG
DAS ALTER IST IM KOPF

WIR PRODUZIEREN
AUSSCHLIESSLICH IN UNSERER
MANUFAKTUR IM ELSASS

ELSÄSSISCH ISCH BOMBISCH.
ABER WIR HÄTTEN AUCH NICHTS DAGEGEN,
AUS DEN MALEDIVEN ZU ARBEITEN UND
FÜR SCHOKOLADE NICHT SO GUT IST



10. SEPTEMBER 1995

DAS ERSTE GANZ NACH
KUNDENWUNSCH GEFERTIGTE
PRODUKT VERLÄSST UNSERE
MANUFAKTUR

ALLES ERSTE BLEIBT EWIG IM GEDÄCHTNIS.

200 000
KUNDEN AUS
DER GANZEN
WELT

WIR WÜRDEN SIE ÜBRIGENS GERNE MAL
BESUCHEN... EINLADUNGEN BITTE AN:
STUDIO@PCB-CREATION.FR

UNSERE KUNDEN

Pierre Hermé,
Christophe Adam,
Vincent Guerlais,
Christophe Michalak,
Maison Ladurée,
Cédric Grolet,
Maison LeNôtre,
Lilan Bonnefoi,
Marc Ducobu,
Quentin Bailly,
Alain Chartier,
Maison Feuillette...
und viele andere!



**WARUM
PERSONALISIEREN?**



EINZIGARTIGKEIT

"I DID IT MY WAY..."

WIEDERERKEN-
NUNGSWERT

DURCH NAMEN & LOGO



"HELLO. IS IT ME YOU'RE LOOKING FOR?"

EMOTIONEN WECKEN
DURCH INDIVIDUELLE
GEBÄCKAUSWAHL

WIR SIND DIE CHAMPIONS!



François Perret X PCB Création

1 ERSTELLEN VON
EINER SCHABLONE
MARMORIERTES
CAKE-MUSTER



WIEDERAUFNAHME
DES MUSTERS
MARMORIERT



2 SCHÖPFUNG
DER FORMEN



FORMEN "TRANCHE
DE CAKE"
PERSONALISIERT
THERMOFORMIERT

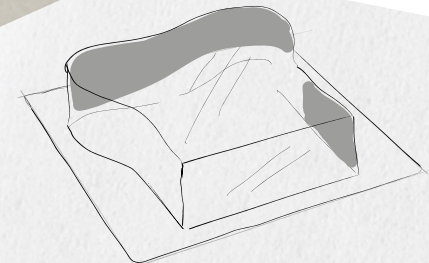

François Perret X PCB Création

ERSTELLEN VON
THERMOFORMIERT
FORMEN FÜR
SCHOKOFIGUREN

WER VON DER
MADELEINE ODER
DAS HUHN KAM
ZUERST?

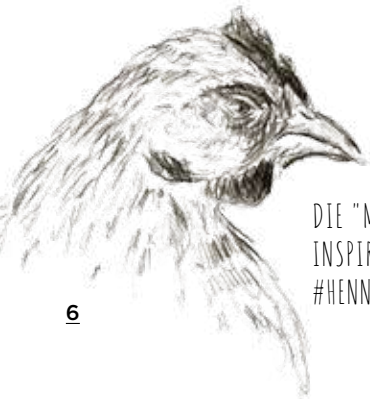

DIE "MAD-POULE"
INSPIRATION
#HENNE



EINE HENNE NICHT
WIE ALLE ANDEREN!



DIE MADELEINE IN IN ALL
SEINEN ZUSTÄNDEN



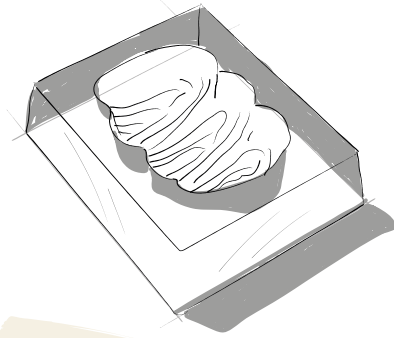

ERSTELLEN NACHSPEISE-FORMEN "SPRITZ"

THERMOFORMIERT FORM

ERSTELLEN VON NACHSPEISE-FORMEN

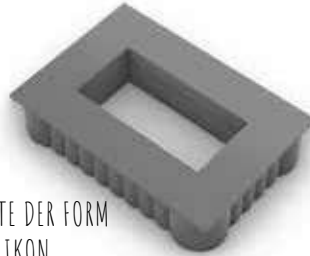

DIE UNTERSEITE DER FORM AUS SILIKON

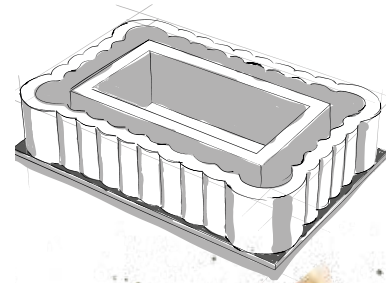

DIE FORM DEM BUTTERKEKS, NUR EIN BISSCHEN TIEFER

+



DIE THERMOFORMIERTE OBERSEITE VON DER FORM



BUTTERKEKSE

+ R



François Perret X PCB Création

ERSTELLEN VON
SILIKONFORM FÜR
WEIHNACHTSKUCHENFORM

INSPIRATION
WEIHNACHTSKEKSE



WEIHNACHTSKUCHENFORM
MIT GESCHMACK DER
KINDHEIT



SILIKONFORM

SILIKONFORM FÜR
NACHSPEISE EINZELFORMEN

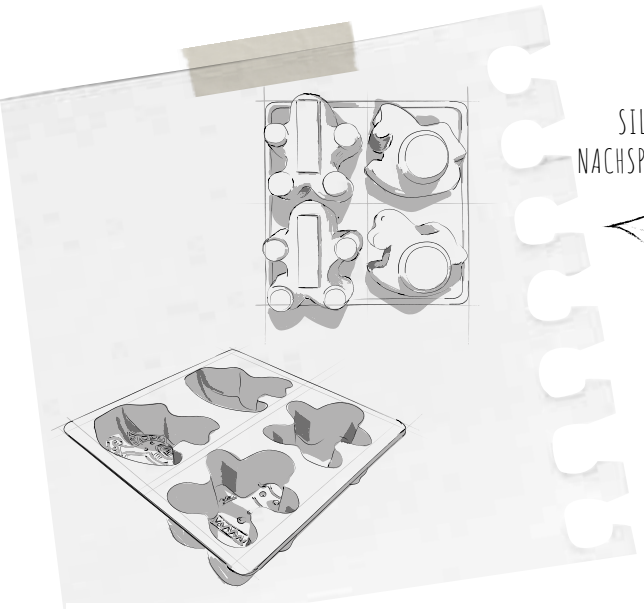

EINE FORM
ZWEI DESIGNS!



ALSO,
MÄNNELE ODER MANNALA?



So läuft die bestellung ab



1

TEILEN SIE UNS IHRE
WÜNSCHE UND
VORSTELLUNGEN MIT



2

WÄHLEN SIE EINEN
TRÄGER



3

WÄHLEN SIE
EIN DESIGN



4

SIE ERHALTEN
INNERHALB
von 3 bis 5 Tagen eine
Vorschlag per E-Mail

AUSWAHL VON TRÄGER UND

Welchen träger möchten sie für ihr wunschprodukt?

EIGENE VORSCHLÄGE? EINFACH FRAGEN, VIELLEICHT KLAPPT ES JA.

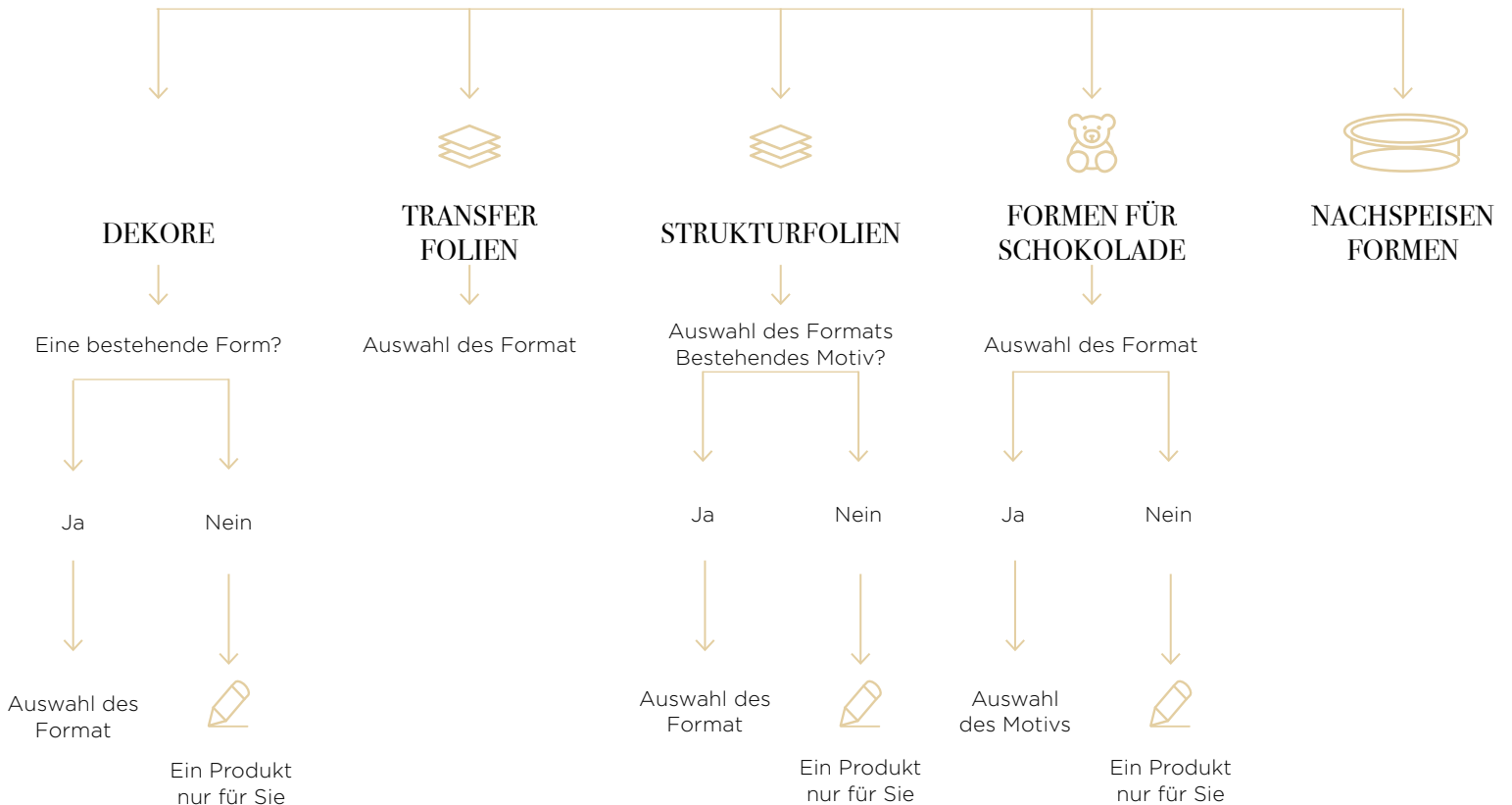



5

BESTÄTIGEN SIE
DEN AUFTRAG



6

SIE ERHALTEN
EINEN PROTOTYP
(nur auf Anfrage)



7

HERSTELLUNG

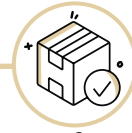

8

AUSLIEFERUNG

AUSWAHL DES DESIGNS

Welches Design möchten sie?

ICH MÖCHTE MEIN LOGO
ALS MOTIV

Haben Sie ein Logo?

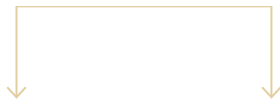

Ja



Schicken Sie es
an unser Team

Nein



Ein Produkt
nur für Sie

ICH HABE EINE KONKRETE IDEE
ODER EIN BESTIMMTES MOTIV

Haben Sie ein Foto?

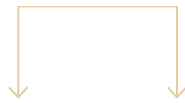

Ja



Schicken Sie
es an unser
Team

Nein



Ein Produkt
nur für Sie

ICH MÖCHTE EIN PRODUKT AUS
DEM SORTIMENT VON PCB
PERSONALISIEREN



Schicken Sie uns
Ihre Wünsche!

UNSERE FARBAUSWAHL

Wir haben GANZ VIELE Farben zur Auswahl. Unsere riesige Auswahl an Farben ohne E171, Naturfarben, Farben ohne Azofarbstoffe, Farben mit Glitzer; wir haben sogar Farben ganz ohne Farbstoffe, aber auch Farben, die sich in die ganze Welt exportieren lassen, da sie an jeden Markt angepasst werden können. Wir stellen ein hübsches Dokument für Sie zusammen, in dem alles drinsteht. (nur auf Anfrage)





WÄHLEN SIE IHR PRODUKT



PERSONALISIERUNG DER GEMISCHTEN DEKORATIONEN AUS SCHOKOLADE



DIE KLISCHEEKOSTEN ENTFALLEN

AUFLEGER GEMISCHTE FORMEN - NUR EINFARBIG BEDRUCKT IN GOLD MÖGLICH						
FORM	ABMESSUNGEN	BEDRUCKTE BLISTER (pro 100 Blätter)		SCHOKOLADENAUFLEGER AUFLEGER MASCHINELLE HERSTELLUNG - Mindestbestellung je 5 Kartons		
		Motiv pro Blatt	Motiv pro Karton	Aufleger pro Blatt	Aufleger pro Blatt	Anzahl der Plättchen pro Bestellung
	Kreise ø 20 mm Quadrate 18 mm Oval 25 X 15 mm	48 16 pro Form	4800 1600 pro Form	48 16 pro Form	960 320 pro Form	4800 1600 pro Form
	Kreise ø 30 mm Quadrate 27 mm Oval 37 X 24 mm	27 9 pro Form	2700 900 pro Form	27 9 pro Form	540 180 pro Form	2700 900 pro Form

















PERSONALISIERUNG VON DEN DEKORE











Es sind zahlreiche andere Größen und Formen vorhanden, sprechen Sie unsere Teams an.

FORM	ABMESSUNGEN	TRANSFERFOLIEN		SCHOKOLADENAUFLEGER			
		FÜR SCHABLONE pro 125 Blätter	BLISTERS pro 100 Blätter	AUFLEGER MANUELLE HERS- TELLUNG - Minimum 3 Kartons		AUFLEGER MASCHINELLE HERS- TELLUNG - Minimum 10 Kartons	
		Motiv pro Blatt	Druckstellen pro Blatt	Aufleger pro Blatt	Aufleger pro Blatt	Aufleger pro Blatt	Aufleger pro Blatt
	20 X 20 mm	24	176	24	480	176	880
	30 X 30 mm	24	88	24	480	88	440
	40 X 40 mm	12	48	12	240	48	240
	70 X 70 mm	4	24	4	80	24	120
	ø 20 mm	44	76	44	880	76	880
	ø 25 mm	24	108	24	480	108	540
	ø 30 mm	24	88	24	480	88	440
	ø 40 mm	12	48	12	240	48	240

**PERSONALISIERUNG
VON DEN DEKORE**

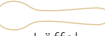
FORM		TRANSFERFOLIEN		SCHOKOLADENAUFLEGER			
		FÜR SCHABLONE pro 125 Blätter	BLISTERS pro 100 Blätter	AUFLEGER MANUELLE HERSTEL- LUNG - Minimum 3 Kartons		AUFLEGER MASCHINELLE HERS- TELLUNG - Minimum 10 Kartons	
		Motiv pro Blatt	Druckstellen pro Blatt	Aufleger pro Blatt	Aufleger pro Karton	Aufleger pro Blatt	Aufleger pro Karton
	30 X 10 mm	40	152	40	480	152	760
	40 X 29 mm	12	66	12	240	66	330
	45 X 15 mm	30	90	30	600	90	450
	50 X 7 mm	28	95	28	560	95	475
	55 X 15 mm	30	78	30	600	78	390
	60 X 40 mm	10	32	10	200	32	160
	70 X 15 mm	15	70	15	300	70	350
	70 X 20 mm	20	55	20	400	55	275
	25 X 16 mm	20	135	20	400	135	675
	34 X 17 mm	28	120	28	560	120	600
	39 X 23 mm	28	78	28	560	78	390
	42 X 30 mm	21	66	21	420	66	330
 ECLAIR	132 X 32 mm	6	-	6	120	-	-
 MINI-ECLAIR	15 X 68 mm	20	-	20	400	-	-
 HERZ	30 X 27 mm	24	99	24	480	99	495
 HERZ	48 X 44 mm	12	40	12	240	40	200
 WIMPEL	79 X 33 mm	12	33	12	240	33	165
 KEKS	50 X 40 mm	-	45	-	-	45	225
 ETIKETT	38 X 75 mm	-	30	-	-	30	150
 ENDSTÜCKE	80 X 50 mm	8	21	8	160	21	105 (min.10 Kartons)
 ENDSTÜCKE	80 X 60 mm	4	18	4	80	18	90 (min.10 Kartons)
 ENDSTÜCKE	68 X 82 mm	4	15	4	80	15	75 (min.10 Kartons)
 ENDSTÜCKE	75 X 75 mm	-	15	-	-	15	75 (min.10 Kartons)
 ENDSTÜCKE	85 X 75 mm	4	-	4	80	-	-
 ENDSTÜCKE	90 X 85 mm	4	-	4	80	-	-

PERSONALISIERUNG VON DEN DEKORE

FORM	ABMESSUNGEN	TRANSFERFOLIEN		SCHOKOLADENAUFLEGER			
		FÜR SCHABLONE pro 125 Blätter	BLISTERS pro 100 Blätter	AUFLEGER MANUELLE HERSTELLUNG - Minimum 3 Kartons		AUFLEGER MANUELLE HERSTELLUNG - Minimum 10 Kartons	
		Motiv pro Blatt	Aufleger pro Blätter	Mulden pro Blatt	Mulden pro Karton	Mulden pro Blatt	Mulden pro Karton
 Endstücke	90 X 90 mm	3	12	3	60	12	60 (min.10 Kartons)
 Schild Eier	64,5 X 47,5 mm	8	28	8	160	28	140 (min.10 Kartons)
 5 Sterne	30 X 30 mm	-	108	-	-	108	540 (min.10 Kartons)
 4 Sterne	45 X 45 mm	-	48	-	-	48	240 (min.10 Kartons)
 3 Sterne	61 X 61 mm	-	30	-	-	30	150 (min.10 Kartons)
 Stick	138 X 5 mm	-	72	-	-	72	144 (min.20 Kartons)
 Löffel	108 X 26 mm	-	24	-	-	24	120 (min.20 Kartons)
 Mini - Löffel	80 X 20 mm	-	45	-	-	45	225 (min.20 Kartons)
 Wachssiegel	ø 35 mm	-	63	-	-	63	315 (min.20 Kartons)
 Halbe Kugel	ø 26 mm	-	63	-	-	63	630 (min.20 Kartons)
 Halbe Eier	34 X 23 mm	-	63	-	-	63	630 (min.20 Kartons)



PERSONALISIERUNG STRUKTURFOLIEN

STÄNDER	ABMESSUNGEN	Stück pro Karton	Mindestkarton Anzahl pro Bestellung
PET	4 X 4 cm	1620	4
	36 X 13 cm	250	1
	40 X 25 cm	125	1
	40 X 60 cm	50	1

Wir haben die Möglichkeit, alle Größen von gewünschten spezifischen Schnitten herzustellen, kontaktieren Sie bitte unser Team!



PERSONALISIERUNG TRANSFERFOLIEN

STÄNDER	ABMESSUNGEN	Stück pro Karton	Mindestkarton Anzahl pro Bestellung
POLYETHYLEN	4 X 4 cm	3000	1
	36 X 13 cm	125	1
	40 X 25 cm	125	1
	40 X 60 cm	125	1
PET	40 X 60 cm	125	1
BACKPAPIER	40 X 60 cm	125	1
MACROLON TRANSFERFOLIEN	26,5 X 12,5 cm	125	1

Einfach zu verwendende Produkte für eine maximale Wirkung, wir bieten Ihnen auch die Personalisierung unserer Schokoladen-Kits an. Zahlreiche andere Kits lassen sich personalisieren, bitte setzen Sie sich mit unserem Team in Verbindung!







PERSONALISIERUNG DER KITS

FORM	ABMESSUNGEN	BLISTER UND TRANSFERFOLIEN		SCHOKOLADENFORMEN		
		Anzahl der Formen pro Blister	Anzahl der Formen pro Karton	Anzahl der Formen pro Blister oder Blatt	Anzahl der Formen pro Karton	Mindestanzahl an Kartons pro Bestellung
LUTSCHER	ø 54 mm	5 Stück	2250 Stück	5 Stück	60 Stück	38 Kartons
PUZZLES	190 X 130 mm	1 Stück	450 Stück	-	-	-
HALBEN LIPPENSTIFTE	52 X 12,5 mm	36 Stück	7200 Stück	36 Stück	288 Stück	13 Kartons
KREDITKARTEN	85 X 55 mm	5 Stück	625 Stück	5 Stück	100 Stück	3 Kartons
KARTEN	210 X 105 mm	1 Stück	375 Stück	-	-	-
QUADRATISCHEN KARTEN	119,5 X 119,5 mm	1 Stück	750 Stück	-	-	-
CD	ø 115 mm	1 Stück	375 Stück	-	-	-

Wir bieten Ihnen eine Reihe von Dekorationen (Schokoladen- und Marshmallowriegel), die Sie auf den Schaum Ihres Kaffees und Ihrer Heißgetränke oder auf die Gläser Ihrer Kaltgetränke legen können.



PERSONALISIERUNG FÜR GETRÄNKE

FORM	ABMESSUNGEN	MARSHMALLOWAUFLEGER		EXTRA DÜNN SCHOKOLADENAUFLEGER		
		Motiv pro Karton	Mindestanzahl an Kartons pro Bestellung	Aufleger pro Blatt	Aufleger pro Karton	Anzahl der Aufleger pro Bestellung
	ø 30 mm	288	3	24	480	1440
	ø 40 mm	144	3	12	240	720
	25 X 25 mm	-	-	56	336	3360
	40 X 40 mm	-	-	27	162	1620

Welchen Produkten verleihen Sie Ihre individuelle Note?

Teilen Sie Ihre Kreationen auf Instagram mit dem Hashtag #pcbsurmesure und mit etwas Glück schaffen Sie es in den nächsten Katalog!



Oben: Frédéric Cassel (Personalisierte Silikonform)



Oben: **Hugo Sipp & Benjamin Siwek** - @hugosipp (Personalisiert transfer und schokoplättchen) - **Le Jardin Sucré** @lejardinsucre_paris (Personalisiert formen) - **Tom Coll** @colltom (Personalisierte Silikonform) - **Dalloyau Paris** @dalloyauparis (Personalisierte schokofiguren) - **Christophe Adam** für L'éclair de génie @leclairdegenieofficiel (Personalisiert schokofiguren) - **Quentin Bailly** @quentinbaillyofficiel (Personalisierte schokofiguren)

KONTAKTIEREN SIE UNS!

Erhalten Sie Ihre kostenlose Vordruck und Angebot



PCB Création
1 rue de Hollande
CS 60067

67232 BENFELD CEDEX FRANCE



Europa: (33) 03 88 587 333
Export: (33) 03 88 587 336



pcb.creation@
pcb-creation.fr



www.pcb-creation.com





★ **074259**
120 "Meringués" Rechtecke "Joyeuses Fêtes" 4 x 2,9 cm

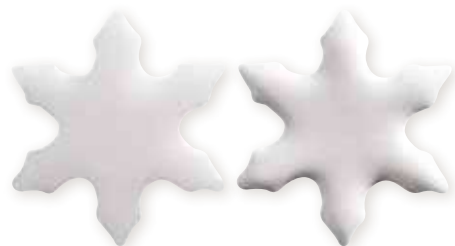

🍃 **070413**
270 "Meringués" Dekore "Petits cristaux" 2,8 x 3,2 cm

Die "Meringués"

Verzieren Sie Ihr Gebäck mit unseren Dekorationen aus Weißem Baiser in vielen verschiedenen Formen. Reine, zarte Sterne, Schneeflocken, Blätter und Blumen werden Ihre Desserts und Gebäcke verschönern. Machen Sie es wie die Konditoren und Konditorinnen, die wir eingeladen haben. Konditoren und formen Sie selbst kleine Kunstwerke aus Baisermasse, um Gebäck zu dekorieren.



Bei Kontakt mit hoher Luftfeuchtigkeit Feuchtigkeit können die "Meringués" weich werden. Zögern Sie nicht, uns zu kontaktieren bei Fragen.



🍃 **074267**
360 "Meringués" Dekore mit Relief "Petits flocons" 3 Designs 2,3 x 2,4 cm



🍃 **074266**
150 "Meringués" kristallisiert "Flocon" 4,8 x 4,2 cm



NEW **087058**
120 "Meringués" Dekore "Ourson" 2,5 x 3,4 cm



★ **074256**
320 "Meringués" Dekore "Phoques" 4 Designs



🍃 **070407**
140 "Meringués" Dekore mit Relief "Grands cristaux" 4,35 x 5 cm



★ **074263**
500 "Meringués" Dekore "Petites boules de Noël" 4 Designs 1,7 x 2,4 cm



🍃 **070408**
270 "Meringués" Dekore mit Relief "Petits cristaux" 2,8 x 3,2 cm

DEKORE



Denken Sie daran, Ihre Dekorationen «Meringués» nach Maß bedruckt, neutral oder strukturiert, sie passen sich an alle Ihre Wünsche an!

NEW 087057

105 "Meringués" Dekore "Chouettes" 3 Designs



070416

150 "Meringués" Dekore mit Relief "Feuilles de houx" 2 Designs



070414

180 "Meringués" Dekore mit Relief "Feuilles" 4 Designs



074264

140 "Meringués" Dekore kristallisiert "Feuilles de houx" 3 Designs



074265

140 "Meringués" Dekore kristallisiert "Feuilles de chêne" 3 Designs



070411
150 "Meringués" Dekore "Flocon" 4,8 x 4,2 cm

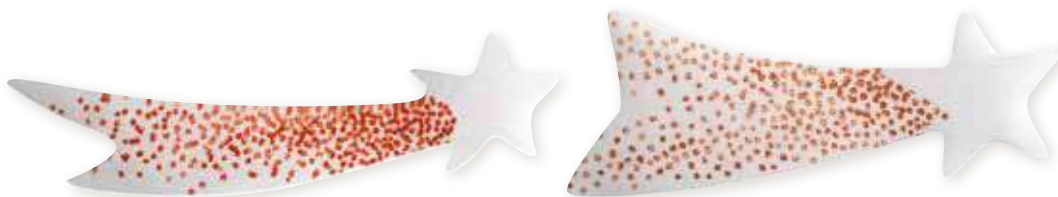

070418
160 "Meringués" Dekore "Étoile filante" 2 Designs

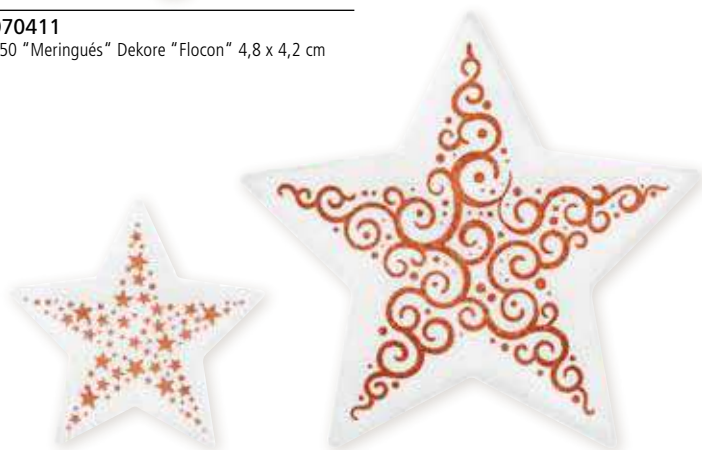

074258
120 "Meringués" Dekore "Étoiles" 4 Designs



070410
120 "Meringués" Dekore "Étoiles" 4 Designs



070409
120 "Meringués" Dekore kristallisiert "Étoiles" 4 Designs



DEKORE



★ **074262**
200 "Meringués" Dekore "Ailes de papillons" 2 Designs
3,2 x 4,5 cm

🍃 **074127**
120 "Meringués" Dekore mit Relief "Grandes Fleurs" ø 4,5 cm 3 Designs



074133
270 "Meringués" Dekore "Love" 3 cm 6 Designs

🍃 **074126**
240 "Meringués" Dekore mit Relief "Petites Fleurs" ø 3 cm 3 Designs



🍃 **074130**
❄️ 150 "Meringués" Dekore kristallisiert "Œufs" 3 Designs

★ **074260**
270 "Meringués" Dekore "Moineaux" 2 Designs



★ **074257**
180 "Meringués" Dekore "Oiseaux" 3 Designs

🍃 **074131**
❄️ 270 "Meringués" Dekore kristallisiert "Cœurs" 3 cm

074128
120 "Meringués" Dekore "Fleurs de cerisier" ø 3 cm 6 Designs



Opalines

Die Magie der Leichtigkeit in Verbindung mit Transparenz und Glanz von Isomalt werden Ihre Kunden faszinieren und Isomalt wird auch einen echten Hauch von Licht zu Ihren Kreationen bringen. Wir stellen das für Sie her!



★ 065315
❄️ 32 Opalines neutral ± ø 5 cm



★ 065316
❄️ 32 Opalines bronze ± ø 5 cm



❄️ 070403
32 Opalines "Feuilles de chêne vert"
3,9 x 7,8 cm



★ 065317
❄️ 32 Opalines Rubin ± ø 5 cm



❄️ 070402
64 Opalines "Feuilles de citron vert" 2,3 x 3,75 cm



❄️ 070404
32 Opalines "Feuilles de chêne orange"
3,9 x 7,8 cm



★ 070400
❄️ 32 Opalines "Étoiles bronze" 2 Designs 5,7 x 5,4 cm - 4,3 x 4,1 cm



★ 070405
❄️ 32 Opalines "Feuilles d'érable bronze" 6 x 5,6 cm



"Reliefs" Dekore



074269
132 Tannenbäume DS mit Relief 4 Designs



045734
126 Dekore DS mit Relief "Blanc" 8 Designs



NEW 087131
72 Rechtecke DS mit Relief "Joyeuses Fêtes"
5 x 2,8 cm



074211
72 Endstücke DS mit Relief "Traîneau" 8,5 x 7,5 cm



074212
72 Endstücke DS mit Relief "Étoiles" 8,5 x 7,5 cm



074213
72 Endstücke DS mit Relief "Étoile enneigée" 8,5 x 7,5 cm



065048
72 Endstücke DS mit Relief "Paysage enneigé" 8,5 x 7,5 cm

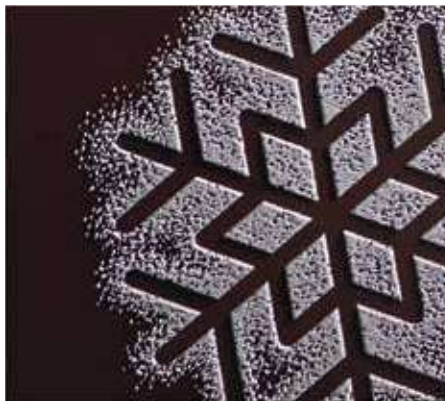

065050
72 Endstücke DS mit Relief "Flocon" 8,5 x 7,5 cm



060349
72 Endstücke DS mit Relief "Boule de Noël" 8,5 x 7,5 cm

DEKORE



NEW 087098
72 Endstücke WS mit Relief "Stère" 8,5 x 7,5 cm



060347
72 Endstücke Erdbeere mit Relief "Enneigé" 3 Designs 8,5 x 7,5 cm



NEW 087099
72 Endstücke DS mit Relief "Spirale" 8,5 x 7,5 cm



074210
72 Endstücke CBC mit Relief "Enneigé" 3 Designs 8,5 x 7,5 cm



NEW 087100
72 Endstücke DS mit Relief "Joyeuses Fêtes" 8,5 x 7,5 cm



065094
72 Endstücke DS mit Relief "Enneigé" 3 Designs 8,5 x 7,5 cm



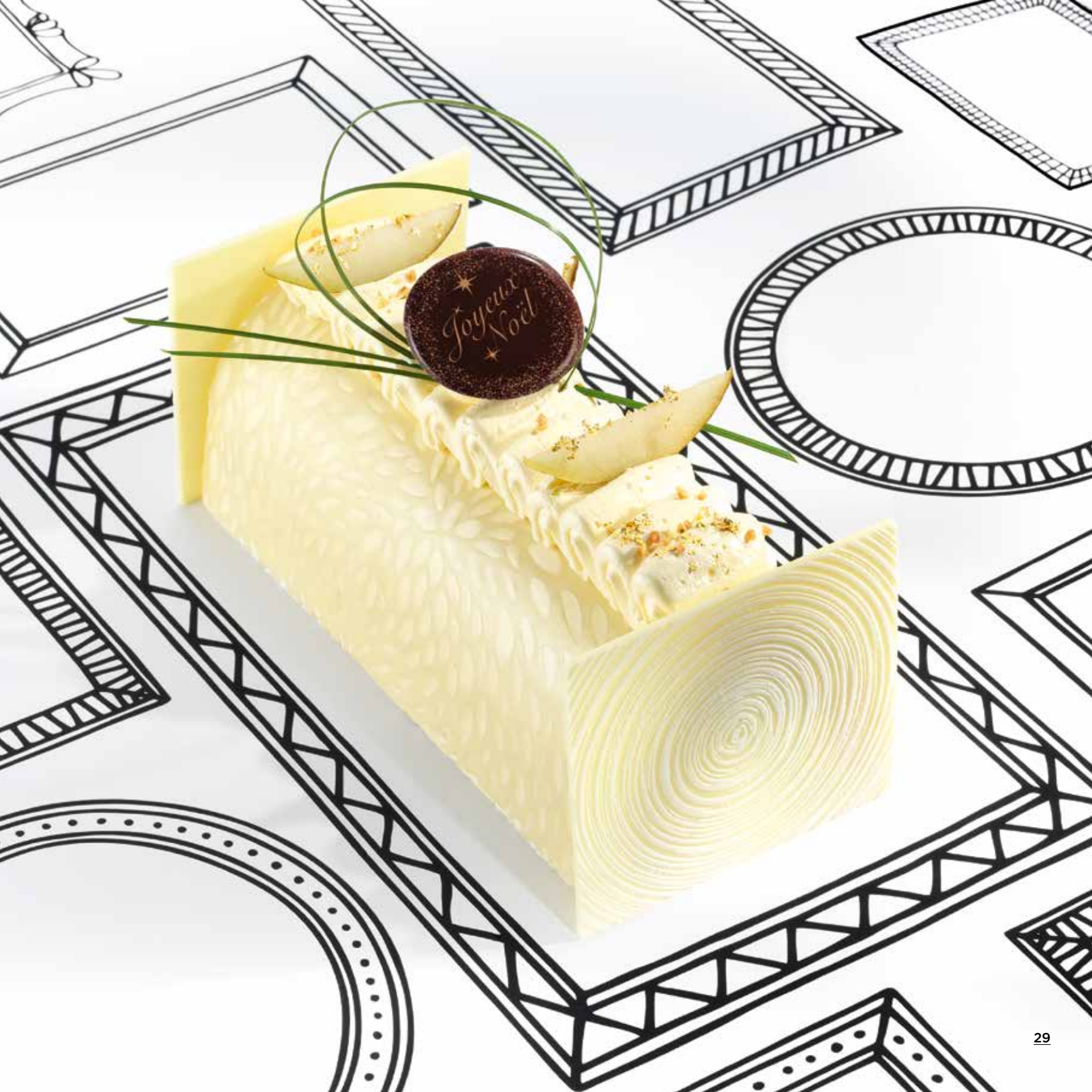

DEKORE



045649
180 Weihnachtsdekore CBC mit Relief "Noir" 5 Designs
2,5 x 2,8 cm

060362
105 Flocken DS, CBC und WS mit Relief 3 Designs 3,8 x 4,3 cm



045650
180 Flocken CBC und VS mit Relief "Noir"
2 Designs 2,5 x 2,8 cm

065051
48 Rechtecke DS mit Relief "Joyeux Noël"
5,1 x 4,5 cm

070284
70 Quadrate CBC mit Relief "Joyeuses
Fêtes" 4 cm



065031
72 Flocken WS mit Relief "Blanc"
4 x 4,5 cm

060361
330 Stechpalmenblätter DS mit Relief
2 Designs



074208
45 Rechtecke DS mit Relief "Traineau" 7 x 2 cm



060358
110 Dreiecke Tannenbäume DS mit Relief 2 Designs
2,5 x 3,5 cm

060357
72 Sterne DS mit Relief 4 Designs



074209
70 Kreise DS mit Relief "Horloge" ø 4 cm

DEKORE



061340
480 Dekore DS mit Relief grün 3 Designs



061341
480 Dekore WS mit Relief orange 3 Designs



045738
96 Dreiecke DS mit Relief weiß "Traces" 8,8 x 5,8 cm



045733
528 Blumen DS mit Relief weiß 8 Designs ø 2,5 cm



070346
70 Schädel DS mit Relief "Calavera" 3 x 4 cm



060942
176 Kreise DS mit Relief "Cabosse" ø 2,5 cm

060943
176 Kreise VS mit Relief "Café" ø 2,5 cm

060944
176 Kreise CBC mit Relief "Miel" ø 2,5 cm



050280
45 Rechtecke DS mit Relief "Joyeux anniversaire" 7 x 1,5 cm



DEKORE



061393
126 Eier CBC mit Relief weiß 7 Designs



074136
64 Fische DS mit Relief weiß "Arête" 5 x 2,3 cm



040045
180 Kleine Hasen CBC und VS mit Relief VS Designs 2 x 2,7 cm



060938
64 Eier DS mit Relief "Joyeuses Pâques"
3,7 x 5 cm



NEW 087101
100 Herzen WS mit Relief "Je t'aime" 5,85 x 5,4 cm



060937
30 Maiglöckchen DS mit Relief
4,5 x 10 cm



060940
64 Eier DS mit Relief 12 Designs 3,7 x 5 cm



074268
72 Schmetterlingsflügel DS mit Relief 2 Designs 3,2 x 4,5 cm





Finden Sie unsere Auswahl "Halloween":
Schokofiguren S. 207
und Nachspeiseformen S. 340 und S. 348.

"Halloween" dekore



070346
70 Schädel DS mit Relief
"Calavera" 3 x 4 cm



070343
130 Fledermäuse DS 5 x 2,4 cm



070344
150 Messer und Häcksler WS 2 Designs



NEW 087102
88 Kürbisse 3D WS "Jack" 3 x 2,9 cm



070355
80 Grabsteine DS 3 Designs



070347
208 Geister WS "Frère et sœurs" 3 Designs



NEW 087041
135 Kürbisse WS "Effrayantes" 4 Designs 3 x 2,7 cm



NEW 087036
208 Schädel PAG "Calavera" 7 Designs 2,5 x 3 cm



074229
126 Hüte DS "Sorcière"
3,7 x 3,6 cm



070354
104 Knochen WS 6 x 2,4 cm

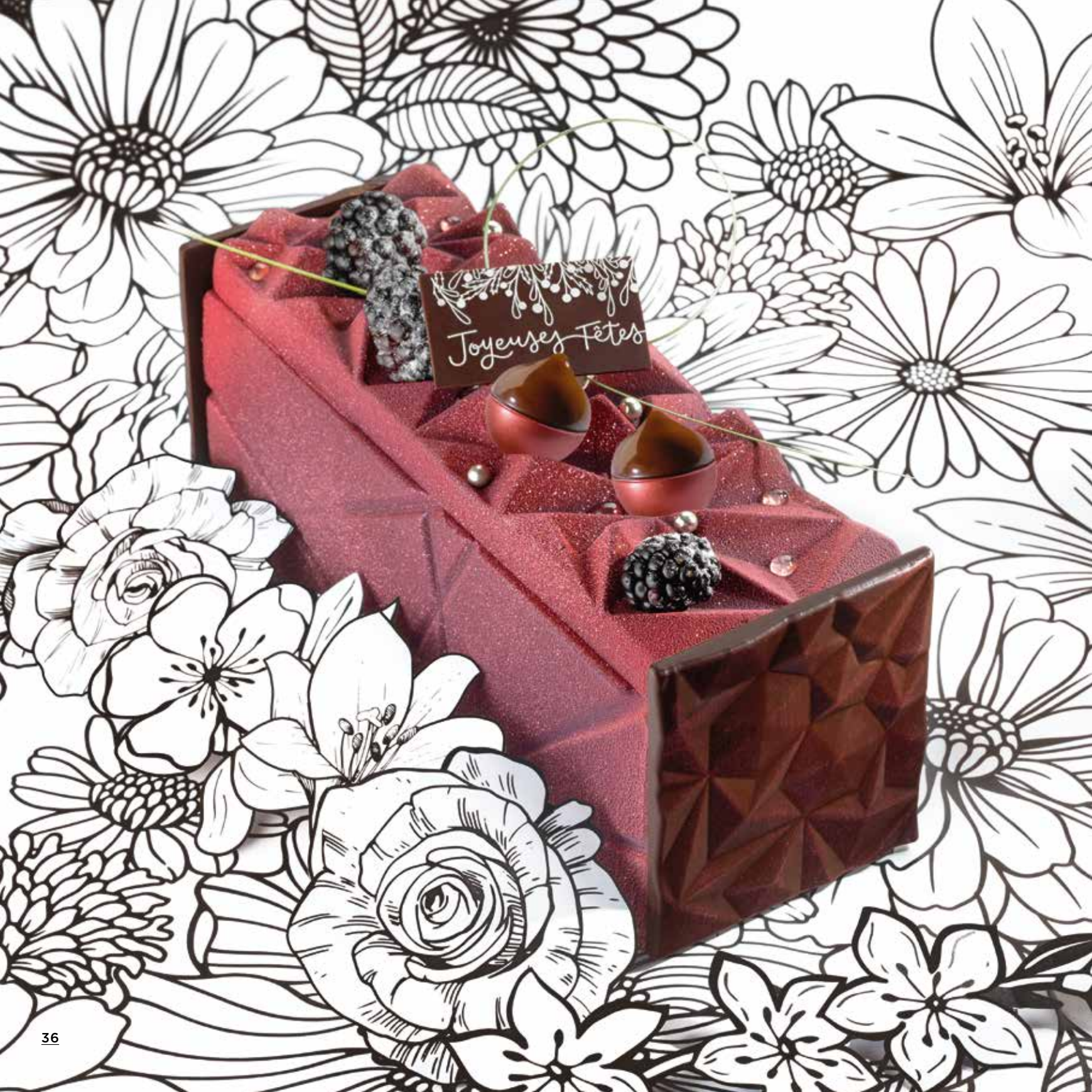

Joyeuses Fêtes

Dekore weihnachten 3D

Entdecken Sie unsere Palette aus Fertigdekoren in Originalgröße. Damit Sie Ihre Auswahl leichter treffen können, werden sie Ihnen in einer allgemeinen Zusammenfassung vorgestellt, welche alle unsere Produkte nach Themen geordnet umfasst ab S. 410 bis S. 417, wodurch Sie die gesamte Produktreihe mit einem Blick erfassen können.



★ **060484**
72 Weihnachtskugeln DS "Cuivre étincelant" 3 Designs 3 x 3,7 cm



060486
72 Weihnachtskugeln WS "Candy" 3 Designs 3 x 3,7 cm



★ **060485**
72 Weihnachtskugeln DS "Candy bronze" 3 Designs 3 x 3,7 cm



★ **074203**
63 Schellen WS bronze ø 2,6 cm



★ **036124**
63 Kugeln DS "Bilbo" 3 Designs ø 2,6 cm



❄️ **060493**
54 Pinguine WS 2,3 x 3,6 cm



❄️ **060494**
54 Weihnachtsmänner WS 2,3 x 3,6 cm



DEKORE



★ **070499**
 88 Kugeln DS "Vitrail" 3 Designs ø 3 cm



★ **074206**
 88 Kugeln DS "Slave" 2 Designs ø 3 cm



★ **NEW 087020**
 88 Kugeln DS "Ornement" ø 3 cm



065097
 88 Kugeln WS "Noël nordique" 3 Designs ø 3 cm



★ **NEW 087021**
 88 Kugeln DS "Baroque" 2 Designs ø 3 cm



★ **060483**
 88 Kugeln WS "Infinies" ø 3 cm



★ **065191**
 88 Kugeln DS "Spirales" 3 Designs ø 3 cm



★ **074232**
 88 Kugeln WS "Candy cane" ø 3 cm



★ **060479**
 88 Kugeln DS "Étoiles" 3 Designs ø 3 cm



★ **070497**
 88 Kugeln WS "Flocon" 3 Designs ø 3 cm



★ **060480**
 88 Kugeln DS "Noël bronze" 3 Designs ø 3 cm



070495
 88 Kugeln WS "Rose de Noël" 2 Designs ø 3 cm



★ **074205**
 88 Kugeln DS "Éclat d'hiver" 4 Designs ø 3 cm





DEKORE



003584
48 Sterne DS 4,6 x 4,6 cm

074279
72 Tannenbäume DS
2,5 x 3 cm

074280
72 Tannenbäume CBC
2,5 x 3 cm

074281
72 Tannenbäume WS
2,5 x 3 cm

074282
70 Hütten DS 2,5 x 2,5 cm



065080
88 Pilze WS ø 3 cm

074284
88 Maronen VS 3 x 2,6 cm

NEW 087103
63 Nuss VS ø 2,6 cm



003816
72 Eicheln DS 3 x 3,8 cm

070242
72 Eicheln CBC 3 x 3,8 cm

074283
126 Geschenke DS und WS 2 Designs 3,2 x 3,2 cm

070281
88 Geschenke DS 2 Designs 2,2 x 2,2 cm



060492
88 Pilze DS "Bronze" 3 Designs ø 3 cm

060491
88 Pilze WS "Rouge" 3 Designs ø 3 cm

060250
88 Pilze WS "Caramel" 3 Designs ø 3 cm



DEKORE



★ **060488**
63 Kugeln WS kristallisiert
bronze ø 3 cm



★ **065288**
63 Kugeln WS kristallisiert gold
ø 3 cm



★ **065291**
63 Kugeln WS kristallisiert rot
ø 3 cm



★ **070482**
88 Kugeln WS besprüht rot
ø 3 cm



050244
63 Kugeln WS dragiert rosa
ø 2,6 cm



★ **060487**
63 Kugeln WS kristallisiert
bronze ø 2,6 cm



★ **065287**
63 Kugeln WS kristallisiert
gold ø 2,6 cm



★ **065290**
63 Kugeln WS kristallisiert
rot ø 2,6 cm

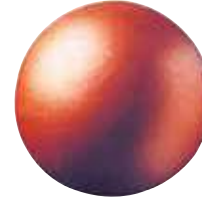

★ **000218**
63 Kugeln WS dragiert
ø 2,6 cm



★ **000222**
63 Kugeln WS dragiert
bronze ø 2,6 cm



★ **065283**
63 Kugeln WS dragiert gold
ø 2,6 cm



★ **065285**
63 Kugeln WS dragiert rot
ø 2,6 cm



★ **070478**
63 Kugeln WS dragiert grün
ø 2,6 cm



050243
63 Kugeln WS dragiert
orange ø 2,6 cm



050246
63 Kugeln WS dragiert grün
ø 2,6 cm



★ **060489**
63 Kugeln WS
kristallisiert Bronze
ø 2 cm



★ **065286**
63 Kugeln WS
kristallisiert gold
ø 2 cm



★ **065289**
63 Kugeln WS
kristallisiert rot
ø 2 cm

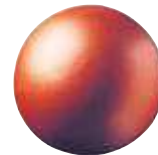

★ **000217**
63 Kugeln WS
dragiert Kupfer
ø 2 cm

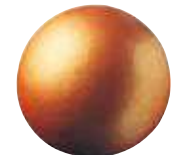

★ **000221**
63 Kugeln WS
dragiert Bronze
ø 2 cm



★ **065282**
63 Kugeln WS
dragiert gold
ø 2 cm



★ **065284**
63 Kugeln WS
dragiert rot
ø 2 cm



★ **070477**
63 Kugeln WS dragiert
grün ø 2 cm



050247
63 Kugeln WS
dragiert orange
ø 2 cm



050250
63 Kugeln WS
dragiert grün
ø 2 cm



DEKORE



❄️ **065200**
176 Pilze CBC "Todds" 2 Designs



065106
91 Pilzhüte WS 3 Designs

Weihnachten
dekoren



NEW **087056**
56 Zuckerstangen WS 3,4 x 9,5 cm



❄️ **065182**
108 Mini-Pilze PAG ø 2,5 cm



060502
190 Mini Stäbchen WS "Candy"
3 Designs 5 x 0,6 cm



NEW **087055**
150 Kleine Zuckerstangen WS 2 x 4 cm



❄️ **065110**
84 Kleine Rentieree WS "Kawai" 5 x 4,1 cm



074219
160 Kleine Pilze WS "Lutin" 1,5 x 3 cm



★ **074220**
216 Sterne PAG "Noël" 4 Designs 3 cm



065179
60 Häuser WS "Gretel" 3 Designs

DEKORE



★ 074204
96 Sterne PAG "Dorées" 4 x 4,5 cm



★ 070579
108 Flocken DS "Éclat" 3,7 x 4,3 cm



🌿 000254
70 Flocken DS ø 5 cm

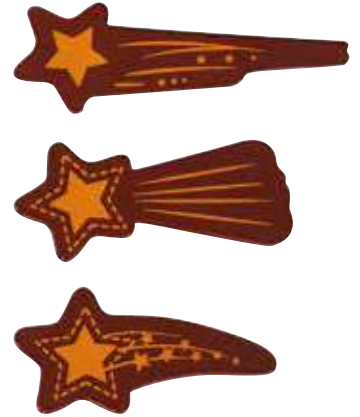

★ 070580
350 Sternschnuppen DS 3 Designs



★ 065113 ●●●●●
2 Blister "Boucle de ceinture" 4 x 4 cm
gleich 96 Abdrücke



★ 074286
168 Raketen und Kosmonauten DS 2 Designs



★ 008670
Sterne DS Glitzernd Bronze
1,8 x 1,8 cm 200 g



★ 074221
208 Kleine Gürtelschlaufe
PAG 2,5 cm



🌿 004873
150 Flocken WS 4,2 x 4,8 cm



★ 074287
182 Mond und Sterne PAG 4 Designs



★ 060516
120 Sterne DS "Pluie d'étoiles" 4 Designs



DEKORE



065076
 180 Weihnachtsmänner WS "Surprise"
 2 Designs



065134
 140 Kleine Weihnachtsmann-Köpfe WS 3 x 3 cm



060504
 84 Kopf eines Weihnachtsmänner
 WS 3,8 x 5 cm



060503
 70 Kopf eines Weihnachtsmänner WS 4,6 x 5 cm
060603 ● ●
 2 Blister "Têtes de Père Noël" gleich 70 Abdrücke
 4,6 x 5 cm



060529
 96 Weihnachtsmänner WS "Lune" 3,9 x 4,2 cm



NEW 087106
 90 Kopf eines Weihnachtsmänner WS
 3,6 x 4,5 cm



NEW 087104
 80 Weihnachtsmänner WS "Sur son traîneau"
 4,5 x 4,1 cm



060531
 90 Weihnachtsmänner WS "Tout schuss"
 4 x 4 cm



065202
 64 Weihnachtsmänner WS "Volant" 5,8 x 4,5 cm



060545
 90 Kopf eines Weihnachtsmänner WS 2 Designs

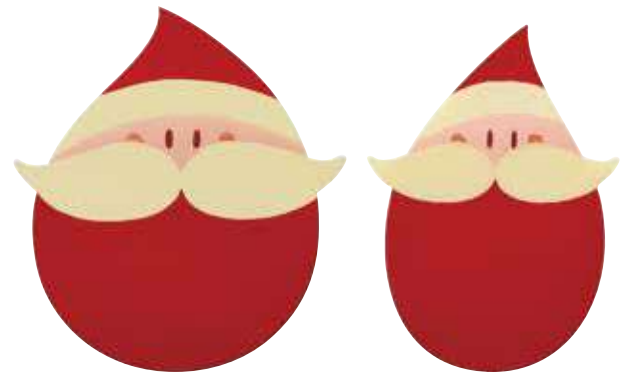

065205
 140 Tropfen WS "Tête de Père Noël" 2 Designs

065203 ● ●
 2 Blister "Père Noël Volant" gleich 64 Abdrücke
 5,8 x 4,5 cm



Tommy Coll

DEKORE



070492
176 Kreise WS "Candy" 4 Designs ø 2 cm



065082
300 Weihnachtskugeln WS "Acidulé" 5 Designs 1,8 x 2,2 cm



065278
160 Geschenke WS "Noël" 12 Designs



060281
35 Flocken WS "Vert und Rouge" ø 5 cm



060259
176 Kreise WS "Sucre d'orge" 3 Designs ø 3 cm



065186
72 Tannenbäume WS 5,7 x 3,9 cm



060263
50 Schneebedeckte Tannen
Gerstenpulver 3,4 x 5 cm



060276
70 Flocken WS ø 5 cm



070493
140 Sterne WS "Candy"
2 Designs 3 x 2,9 cm



065045
36 Skis "Tout schuss" CBC
2 Designs 1,5 x 13,7 cm

065187
2 Blister Tannenbäume
gleich 72 Abdrücke 5,7 x 3,9 cm



❄️ **065181**
96 Pinguine WS 2 Designs 2,4 x 2,8 cm



❄️ **NEW 087130**
168 Pinguine "Frileux" 3 Designs



❄️ **060507**
66 Schneemänner WS 2 Designs 2,6 x 4 cm



★ **NEW 087105**
90 Schneemänner WS "Sur son traîneau"
3,85 x 4,5 cm



❄️ **065189** ●●●
2 Blister Schneemänner
gleich 98 Abdrücke 4,6 x 3,4 cm



❄️ **065180**
100 Schneemänner WS "Candy"
3,4 x 4,5 cm



🍃 **065175**
❄️ 300 Schneemänner WS 4 Designs 1,4 x 2,6 cm



060506
110 Schneemänner WS
2,6 x 5 cm



❄️ **060505**
165 Schneemänner "Cache-
nez" WS 2,6 x 3,5 cm



❄️ **060511**
144 Schneemänner WS
2,5 x 3,3 cm



❄️ **065096**
108 Schneemänner WS 3 Designs ø 2,5 cm



DEKORE



060271
90 Häuser WS "Pain d'épices" 2 Designs



060255
56 Rentiere CBC 5,2 x 6,1 cm



NEW 087129
110 Stöpsel PAG "Pains d'épices" 2 Designs 3 x 4,5 cm



NEW 087138
182 Stöpsel WS "Pain d'épices" 3 Designs



060256
128 Kekse CBC "En famille" 4 Designs 2,6 x 4,3 cm



060279
150 Gingerbread WS 3 Designs



060254
108 Rentierköpfe WS
3,6 x 4 cm



060252
96 Rentiere WS 3,4 x 3,9 cm



060272
150 Flocken Himbeere kristallisiert 4,2 x 4,8 cm



060270
80 Lebkuchen WS "Père et Mère Noël" 5 Designs

060602
2 Blister Lebkuchen "Père et Mère Noël" 5 Designs gleich 80 Abdrücke



DEKORE



❄️ **060535**
90 Bären WS "To be ours" 4 Designs



❄️ **065176**
110 Rentiere CBC 3 Designs



❄️ **065183**
60 Kleine Bären CBC
"Emmitouflés" 3 x 3,8 cm



★ **074285**
120 Nussknacker DS
2,5 x 5 cm



❄️ **070419**
120 Spielzeuge CBC 5 Designs



❄️ **065177**
84 Dekore mit Spitze WS "Dans la cheminée" 2 Designs



NEW **087040**
90 Stöpsel WS "Père Noël et bonhomme de neige" 2 Designs



★ **060512**
❄️ 72 Stöpsel VS "Pain d'épices"
3 Designs 3,6 x 5,9 cm

DEKORE



065297
60 Kleine Kiefernzapfen VS
3 x 3,5 cm



065192
60 Kleine Füchse WS "Roux" 3,5 x 3,2 cm



004843
60 Barrieren DS "3 branches" 5,6 x 4,6 cm



004904
56 Tannenbäume DS "Bulles" 5 x 5,5 cm



065298
40 Kiefernzapfen VS 4 x 4,5 cm

Dekore
zum selbst-
machen



NEW 087107
2 Blister "Pomme de pin" gleich 108 Abdrücke
um zu realisieren 12 Kiefernzapfen ± 4 x 5 cm



065037
120 Kreise CBC "Rondin" ø 5 cm



060520
100 Rentierköpfe CBC "Poro" 3,2 x 4,5 cm



065184
56 Rentiere DS "Rudolph" 5,2 x 6,1 cm



070398
162 Flocken DS, CBC und WS 3,7 x 3,4 cm



070345
143 Eicheln CBC 1,8 x 2,5 cm



DEKORE



036102
144 Tannenbäume DS "Mon beau sapin" 4 Designs



070279
84 Eulen WS 2,6 x 3,2 cm



070064
36 Skis CBC "Bois" 1,5 x 13,7 cm



065079
150 Flocken WS "Première étoile" ø 2,5 cm 10 Designs



070351
60 Flocken WS 5 x 5,7 cm



050199
60 Kleine Füchse WS "Blanc"
3,5 x 3,2 cm



065043
78 Tannenbäume DS "Damassés" 2 Designs 2,5 X 3,5 cm



070350
120 Flocken DS 3,5 x 4 cm



070349
120 Flocken WS 3,5 x 4 cm



070352
60 Flocken DS 5 x 5,7 cm

DEKORE



NEW 087139
66 Kleine Bären DS "Sur la banquise" 2 Designs



NEW 087140
66 Kleine Bären CBC "Sur la banquise" 2 Designs



NEW 087141
66 Kleine Bären WS "Sur la banquise" 2 Designs



★ 060519
50 Tannenbäume DS 3,4 x 5 cm



070283
78 Bären WS
2,4 x 3,8 cm



★ 060510
144 Tannenbäume DS "Mon beau sapin" 4 Designs



065063
56 Rentiere VS "Rudolphe" 5,2 x 6,1 cm



045717
90 Bären WS "Blanc" 5,5 x 4,1 cm
060604 ● ●
2 Blister "Nounours" gleich 90 Abdrücke
5,3 x 4,1 cm



★ 060515
154 Tannenbäume DS "Bronze" 4 Designs 2,7 x 3,5 cm



DEKORE



070449
192 Dekore CBC "Esprit de Noël" 3 Designs



065185
72 Schilder DS "Noël" 4 Designs 2,7 x 4 cm



070433
110 Schilder WS "Père Noël" 3 Designs 3 x 4,4 cm



065281
54 Bärenköpfe CBC "Nez rouge" 3,5 cm



060518
143 Eicheln PAG "Scintillants" 2 Designs 1,8 x 2,5 cm



070459
156 Socken PAG 5 Designs 2,5 x 4,2 cm



065163
120 Geschenke WS 3 Designs



074270
240 Kleine Bären WS 2 Designs 2,2 x 2,5 cm



074272
100 Briefmarken WS "Collection Noël" 3 Designs 3,3 x 4,5 cm





 **045687**
120 Sterne Himbeere 4 Designs

065111
96 Sterne WS "Graphique" 2 Designs 4,3 x 4,5 cm



 **036101**
120 Sterne WS "Firmament" 4 Designs

 **036100**
120 Sterne CBC "Firmament" 4 Designs



 **060260**
252 Kleine Sterne Mango, Erdbeere und Himbeere 3 Designs 3 x 2,8 cm

 **065199**
186 Sterne WS "Colorées" 3 Designs

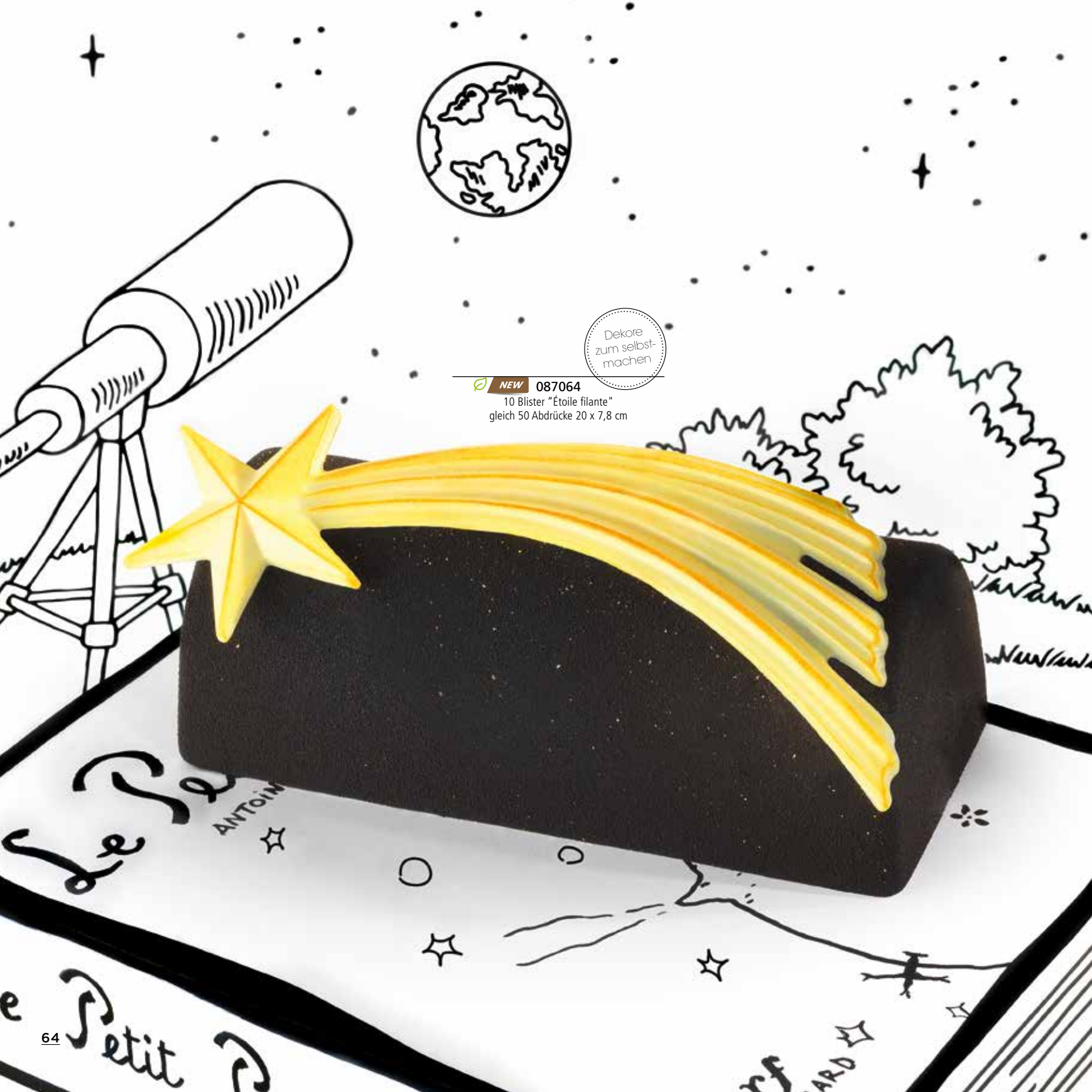

Dekore
zum selbst-
machen

NEW 087064

10 Blister "Étoile filante"
gleich 50 Abdrücke 20 x 7,8 cm

DEKORE



036099
120 Sterne DS "Firmament" 4 Designs



003688
120 Sterne DS "Arabesques" 2 Designs 3,45 x 3,6 cm



074292
150 Sternschnuppen WS kristallisiert 6,6 x 3,5 cm



003541
186 Sterne DS, VS und WS 3 Designs

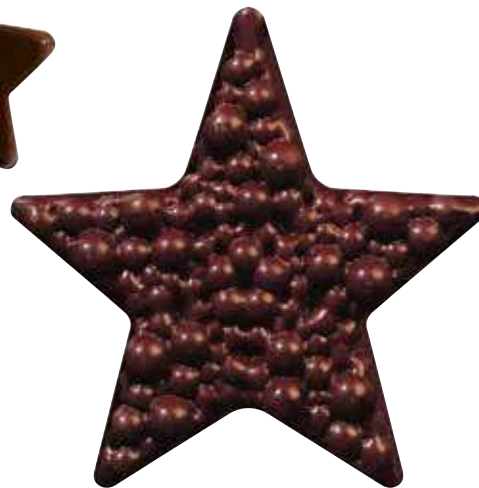

004906
48 Sterne DS "Bulles" 6,3 x 6,4 cm



045647
120 Sterne kristallisiert WS 4 Designs



DIE PLÄTTCHEN

Schokoplättchen weihnachten



❄️ **060429**
240 Quadrate WS "Les fêtes en Images" 8 Designs 3 cm

NEW 087142
120 Quadrate WS "Noël en folie" 2 Designs 3,5 cm

NEW 087123
90 Rechtecke WS "Bonhomme de neige"
4,5 x 2,5 cm



🌿 **060313**
❄️ 100 Rechtecke WS "Joyeuses fêtes sapin" 7 x 2 cm

❄️ **070453**
120 Quadrate WS "Vent d'hiver" 4 cm

★ **065100**
30 Sterne DS "Magie de Noël" 6,3 x 6,1 cm



❄️ **065160**
120 Quadrate WS "Joyeuses Fêtes" 4,5 cm

❄️ **070287**
120 Quadrate WS "Joyeuses Fêtes" 4 cm

❄️ **NEW** 087114
80 Etikette WS "Vintage" 5 Designs 3,4 x 6 cm



DIE PLÄTTCHEN



❄️ **070489**
120 Quadrate WS "Un air de Noël" 8 Designs 3 cm



★ **060457**
100 Rechtecke DS "Éclats" 6 x 2 cm

★ **074215**
140 Rechtecke DS "Cadeau" 4 x 2 cm



065103
63 Wachssiegel PAG "Joyeuses Fêtes"
ø 3,5 cm



074223
50 Umschläge WS "Joyeuses Fêtes" 4,8 x 5,8 cm



074271
100 Briefmarken WS "Joyeuses Fêtes" 3,3 x 4,5 cm



❄️ **060404**
120 Quadrate CBC "Pop" 3 Designs 3,5 cm

NEW **087125**
120 Quadrate WS "Joyeuses Fêtes"
3,5 cm

★ **065206**
240 Quadrate DS "Joyeuses Fêtes"
3,5 cm

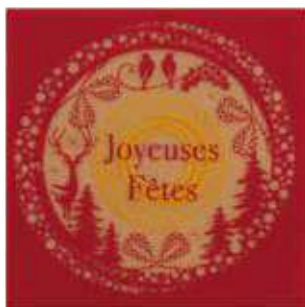

★ **065153**
120 Quadrate CBC "Joyeuses Fêtes" 4 cm



★ **065144**
150 Rechtecke DS "Mon beau sapin" 7 x 1,5 cm



❄️ **065140**
100 Rechtecke DS "Baies d'hiver" 7 x 2 cm



065099
30 Sterne WS "Cristaux de neige" 6,3 x 6,1 cm

DIE PLÄTTCHEN



❄️ **070483**
95 Rechtecke DS "Fêtes givrées" 5 x 0,8 cm



★ **060474**
95 Rechtecke DS "Joyeuses Fêtes" 5 x 0,8 cm



★ **060473**
176 Kreise DS "Joyeuses Fêtes" ø 2 cm



★ **065133**
75 Rechtecke DS "Sapin" 3 x 6 cm



❄️ **060472**
55 Rechtecke DS "Joyeuses Fêtes" 7 x 2 cm



❄️ **060449**
100 Rechtecke DS "Horizon" 7 x 2 cm



065157
150 Rechtecke DS "Joyeuses Fêtes" 7 x 1,5 cm



060458
70 Rechtecke DS "Joyeuses Fêtes" 7 x 1,5 cm

060459
350 Rechtecke DS "Joyeuses Fêtes" 7 x 1,5 cm



★ **065115**
120 Quadrate DS "Joyeuses Fêtes" 4 cm



★ **060471**
100 Rechtecke DS "Linea" 6 x 2 cm



❄️ **070289**
240 Rechtecke DS "Traîneau" 5 x 2,5 cm



❄️ **070486**
176 Quadrate DS "Joyeuses Fêtes" 2 cm



★ **065102**
63 Wachssiegel DS "Joyeuses Fêtes" ø 3,5 cm



❄️ **060475**
90 Sägen DS "Joyeuses Fêtes" 11 x 2,5 cm

DIE PLÄTTCHEN



065040
100 Rechtecke DS "Pomme de pin" 6 x 2 cm



060319
220 Kreise CBC "Joyeuses Fêtes" ø 2 cm



065081
150 Rechtecke WS "Cacao" 7 x 1,5 cm



074214
120 Quadrate CBC "Rodolphe"
3,5 cm



060322
120 Quadrate CBC "Renne" 3,5 cm



060426
120 Quadrate WS "JF Couronne"
3,5 cm



070286
70 Rechtecke WS "Banquise" 7 x 1,5 cm



060460
70 Rechtecke WS "Joyeuses Fêtes" 7 x 1,5 cm
060461
350 Rechtecke WS "Joyeuses Fêtes" 7 x 1,5 cm



Dekore
zum selbst-
machen

065213 ●●●
25 Transferfolien "Joyeuses Fêtes" gleich 500 Dekore 7 x 2 cm

010691
1 Schablone 20 Abdrücke für Rechtecke 7 x 2 cm



070488
240 Rechtecke WS "Naturel" 9 x 0,8 cm



★ 065208
240 Rechtecke DS "Joyeuses Fêtes" 9 x 0,8 cm



060321
120 Quadrate WS "Joyeuses Fêtes" 2 Designs 4 cm



065073
120 Kreise WS "En Direct du Pôle Nord" 2 Designs ø 3,5 cm



065146
120 Rechtecke VS "Pluie d'étoiles" 2 Designs 2,9 x 4 cm



JOYEUX
NOËL

DIE PLÄTTCHEN



- ❄️ **060465**
70 Rechtecke DS "Joyeux Noël" 7 x 1,5 cm
- ❄️ **060466**
350 Rechtecke DS "Joyeux Noël" 7 x 1,5 cm



- 060464**
90 Rechtecke WS "Joyeux Noël" 7 x 2 cm



- ❄️ **070484**
140 Rechtecke DS "Noël Élançé" 7 x 1,5 cm



- ★ **074352**
110 Rechtecke DS "Merry Christmas" 7 x 2 cm



- ❄️ **065162**
150 Rechtecke WS "Calligraphique" 6 x 3 cm



- ★ **060468**
240 Quadrate DS "Joyeux Noël" 3,5 cm



- ❄️ **060428**
240 Kreise CBC "Saint Gervais" ø 3,5 cm

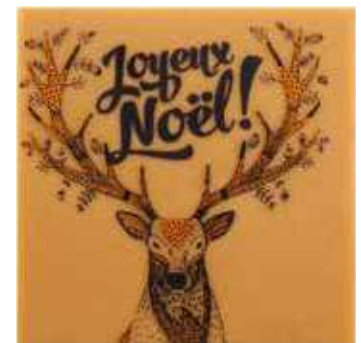

- ❄️ **060427**
120 Quadrate CBC "Grand cerf" 4,5 cm



- ★ **065207**
❄️ 120 Quadrate DS "Sapin graphique" 4 cm



- ★ **060467**
96 Kreise DS "Joyeux Noël" ø 4 cm



- 045577**
240 Quadrate WS "Joyeux Noël" 3 cm



- ★ **074218**
120 Quadrate WS "Joyeux Noël" 3 cm



- 065124**
240 Quadrate DS "Joyeux Noël" 3 cm



- ❄️ **070485**
140 Rechtecke DS "Arabesques" 7 x 1,5 cm

DIE PLÄTTCHEN



065104
63 Wachssiegel PAG "Joyeux Noël"
ø 3,5 cm



070282
63 Wachssiegel PAG "Pôle Nord
express" ø 3,5 cm



NEW 087126
120 Quadrate WS "Merry Christmas" 3,5 cm



060434
120 Rechtecke WS "Ceinture"
4 x 2,9 cm



074355
80 Rechtecke WS "Merry Christmas" 5 x 3,3 cm



NEW 087143
120 Quadrate WS "Crazy Christmas" 2 Designs 3,5 cm



NEW 087042
63 Wachssiegel PAG "Merry
Christmas" ø 3,5 cm



NEW 087121
120 Quadrate WS "Santa" 3,5 cm



060442
120 Kreise CBC "1^{er} Flocon" ø 4 cm



070476
120 Quadrate WS "Guirlande étoilée" 4 cm



065152
120 Quadrate CBC "Rennes" 4 cm



060409
120 Quadrate WS "Noël" 4 cm





Dekore
zum selbst-
machen

074255
4 Blister "Horloge Tic Tac"
gleich 12 Abdrücke ø 15,5 cm

Die plättchen neujahr



065116
120 Rechtecke WS "Bonne Année" 5 x 1,7 cm



NEW 087117
120 Kreise DS "Tic Tac"
ø 3 cm



★ 003300
88 Kreise mit Rand PAG "2024"
ø 3 cm



★ 065142
70 Rechtecke DS "Feux d'artifice" 5 x 4 cm



070471
70 Rechtecke WS "Happy New Year" 7 x 1,5 cm



NEW 087118
100 Rechtecke VS "Horloge" 5 x 6 cm



❄️ 060452
150 Rechtecke WS "Houx" 2 Designs
3,5 x 5,5 cm

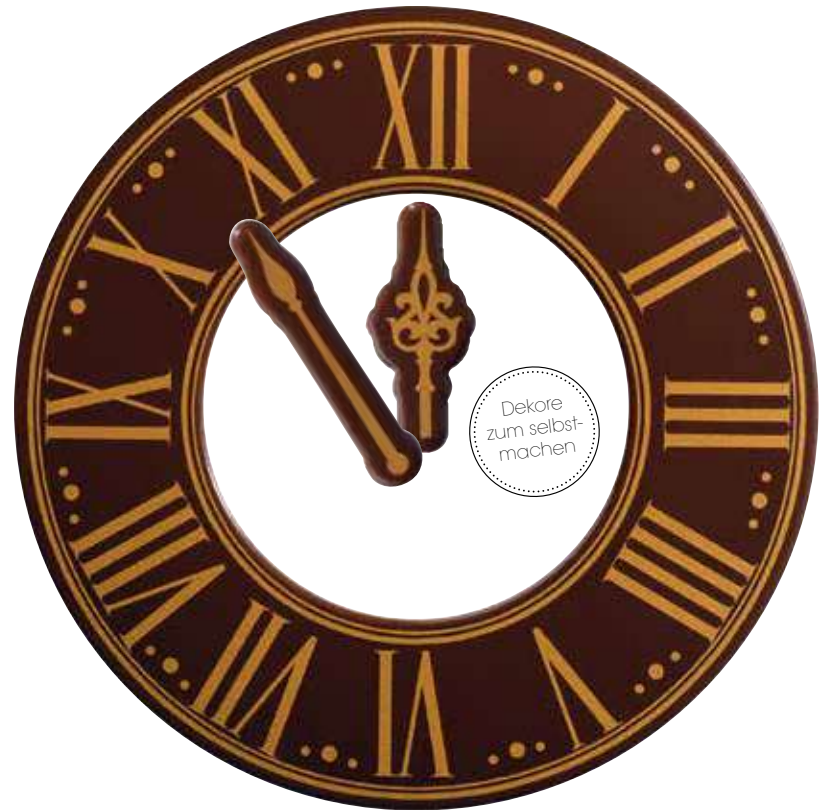

★ 065148 ●●
2 Blister "Horloge et aiguilles" gleich 36 Abdrücke (12 Wanduhren) 3 Designs ø 11,2 cm



DIE PLÄTTCHEN



★ **060521**
65 Flaschen DS "Cuvée" 2 x 5,2 cm

060601 ●●●●●
2 Blister "Bouteille Cuvée" gleich 130 Abdrücke
2 x 5,2 cm



★ **070288**
75 Rechtecke DS "Bonne année 2024" 5,5 x 3,5 cm



060455
88 Kreise DS "Horloge" ø 3 cm



❄️ **060415**
120 Quadrate DS "Horloge"
2 Designs 3 cm



❄️ **060456**
70 Rechtecke DS "Bonne Année" 7 x 1,5 cm



060462
55 Rechtecke WS "Bonne Année" 7 x 2 cm



070451
120 Quadrate DS "Horloge" 4,5 cm

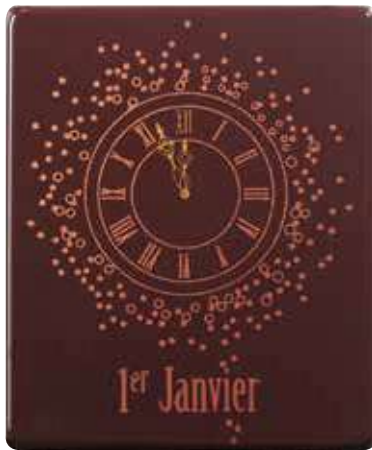

★ **060599**
28 Rechtecke DS "1er Janvier" 3 Designs 5 x 6 cm



❄️ **NEW 087124**
120 Quadrate WS "Champagne" 4 cm



❄️ **070450**
66 Flaschen PAG "Magnum 2024" 3 x 9 cm



❄️ **060424**
120 Quadrate WS "Bonne année" 4,5 cm



DIE ENDSTÜCKE

Bitte beachten Sie, Endstücke sind nicht in der tatsächlichen Größe abgebildet.



★ 065211
75 Endstücke DS "Joyeuses Fêtes" 8,2 x 6,8 cm



❄️ 065197
75 Endstücke DS "Tourbillons" 8,2 x 6,8 cm

Endstücke für
weihnachts
kuchen

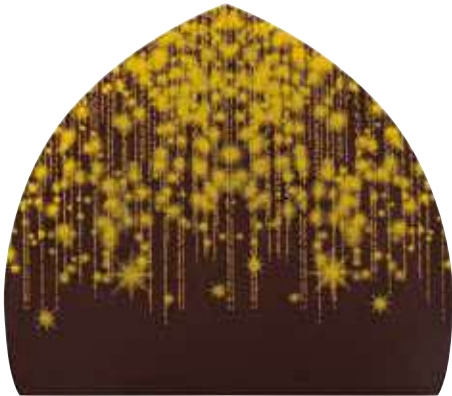

❄️ 065204
40 Endstücke DS "Étoile" 8,5 x 7,5 cm



★ 065130
40 Endstücke DS "Boules de Noël" 8,2 x 6,8 cm



🌿 045776
40 Endstücke CBC "Strates" 8 x 6 cm

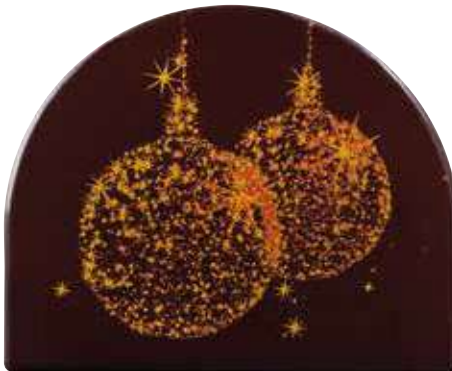

065198
75 Endstücke DS "Boules de Noël" 8,2 x 6,8 cm



★ **NEW** 087136
40 Endstücke DS "Stère" 8,2 x 6,8 cm



★ 060400
30 Endstücke DS "Étoile filante" 8,2 x 7,2 cm

🌿 Farbstofffrei ❄️ Empfindlich gegen Feuchtigkeit ☀️ Mögliche Migration auf weiße Schokolade (WS) ★ Glitzernd



DIE ENDSTÜCKE

Bitte beachten Sie, Endstücke sind nicht in der tatsächlichen Größe abgebildet.



❄️ **070457**
75 Endstücke CBC "Douceur d'hiver" 8,5 x 7,5 cm



★ **065121**
40 Endstücke Rechtecke DS "Brindilles" 8,5 x 7,5 cm



❄️ **060397**
40 Endstücke Rechtecke WS "Royal" 8,5 x 7,5 cm



❄️ **070458**
40 Endstücke CBC "Boules de Noël" 8,5 x 7,5 cm



❄️ **070456**
40 Endstücke WS "Hypnose" 8,5 x 7,5 cm



❄️ **065138**
40 Endstücke Rechtecke WS "Baies rouges" 8,5 x 7,5 cm



★ **070455**
75 Endstücke CBC "Casse Noisette" 8,5 x 7,5 cm



★ **060396**
40 Endstücke Rechtecke WS "Apparition" 8,5 x 7,5 cm



❄️ **060308**
40 Endstücke WS "Acidulé" 8,5 x 7,5 cm



jULiEn
ALVAREZ

DIE ENDSTÜCKE

Bitte beachten Sie, Endstücke sind nicht in der tatsächlichen Größe abgebildet.



★ **065210**
75 Endstücke Rechtecke DS "Joyeuses Fêtes" 8,5 x 7,5 cm



❄️ **070452**
40 Endstücke WS "Nature" 8,5 x 7,5 cm

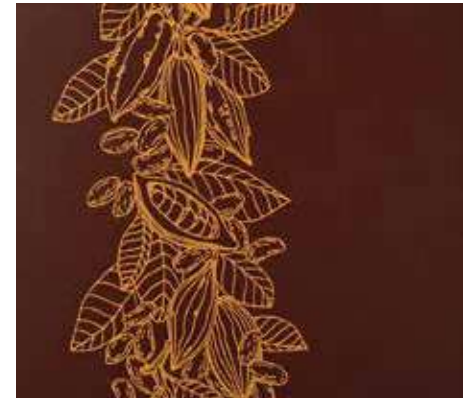

❄️ **NEW 087135**
40 Endstücke DS "Cacao" 8,5 x 7,5 cm



★ **065132**
40 Endstücke Rechtecke DS "Branches" 8,5 x 7,5 cm



🍃 **070291**
40 Endstücke WS "Pomme de pin" 8,5 x 7,5 cm



🍃 **070290**
40 Endstücke WS "Noël d'Antan" 8,5 x 7,5 cm



🌞 **NEW 087137**
40 Endstücke Rechtecke WS "Tourbillon" 8,5 x 7,5 cm



★ **065119**
40 Endstücke Rechtecke DS "Constellation" 8,5 x 7,5 cm



🌞 **065173**
40 Endstücke Rechtecke WS "Bois" 2 Designs 8,5 x 7,5 cm

🍃 Farbstofffrei ❄️ Empfindlich gegen Feuchtigkeit 🌞 Mögliche Migration auf weiße Schokolade ★ Glitzernd

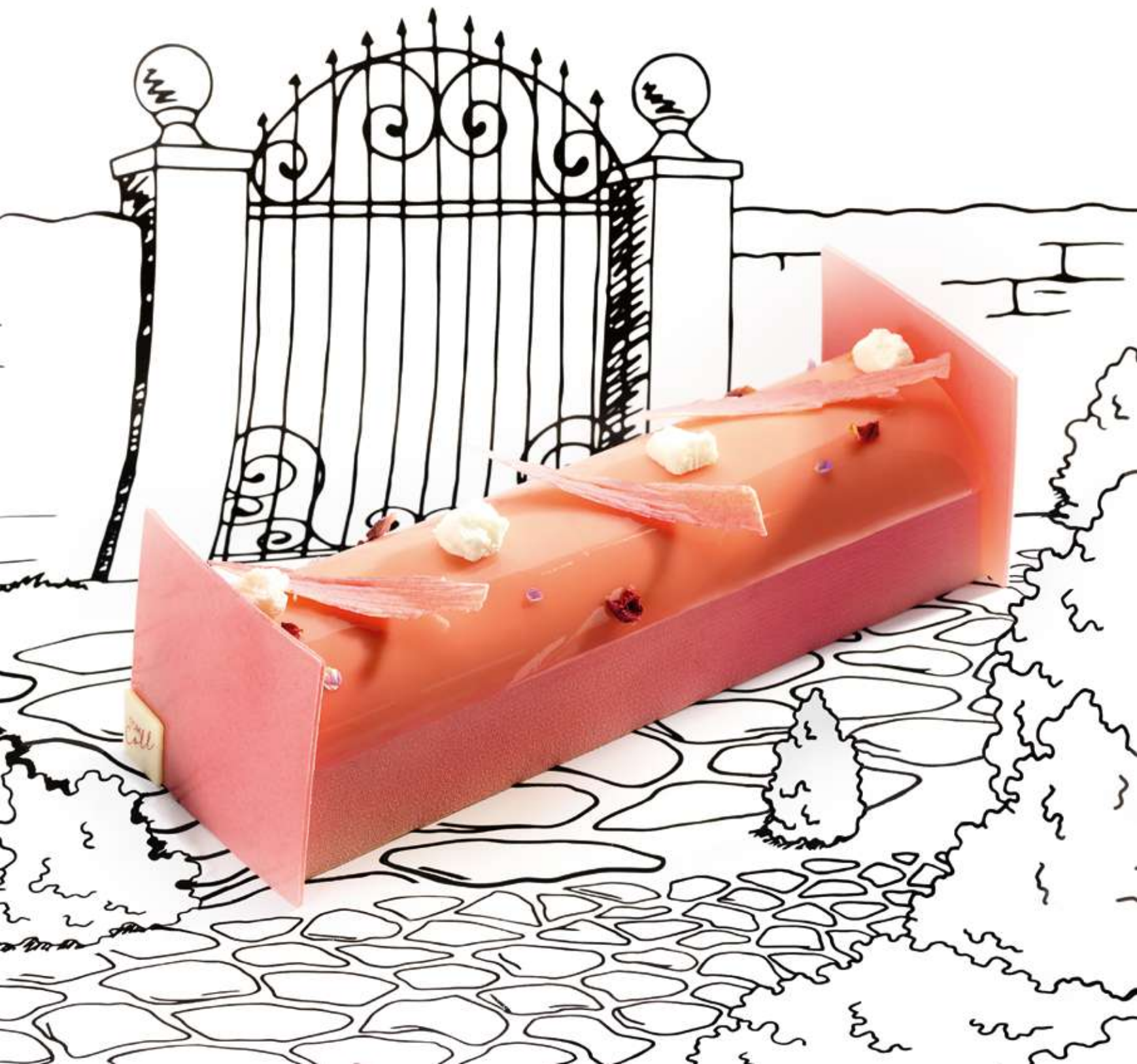

DIE ENDSTÜCKE

Bitte beachten Sie, Endstücke sind nicht in der tatsächlichen Größe abgebildet.



Machen Sie aus Ihren Büches eine wahre Weihnachtsgeschichte, so wird ein wunderbares Märchen auf den Tisch Ihrer Kunden gezaubert! Dank der Endstücke der Büches, die paarweise vorhanden sind, wobei sich ein Muster auf der Vorderseite befindet und das andere auf der Rückseite, schaffen Sie so einen Festzug mit fröhlichen Rentieren!



045694
40 Endstücke Rechtecke Himbeere 8,5 x 7,5 cm



065172
60 Kreise WS "Vortex" ø 6 cm

060402
40 Endstücke WS "Rennes" 2 Designs 8,5 x 8 cm



070394

40 Dekore extra dünn DS
um 20 Schlitten herzustellen
19,5 x 9 cm

Bitte beachten Sie, Endstücke sind nicht in der tatsächlichen Größe abgebildet.

DIE ENDSTÜCKE



060329
75 Endstücke Berge extra dünn DS 2 Designs 8,5 x 9,5 cm



060330
75 Endstücke Berge extra dünn WS 2 Designs 8,5 x 9,5 cm

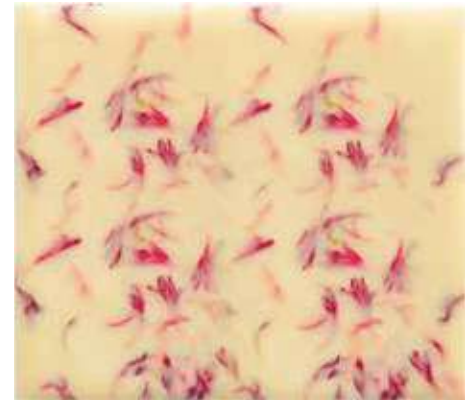

074207
75 Endstücke Rechtecke extra dünn "Liberty" 8,5 x 7,5 cm



060334
75 Endstücke Rentiere extra dünn DS 8,5 x 7,5 cm



060333
75 Endstücke Tanne extra dünn DS 8,5 x 7,5 cm



060328
75 Endstücke Rech. extra dünn Endstücke DS und WS mehreren Designs 8,5 x 7,5 cm

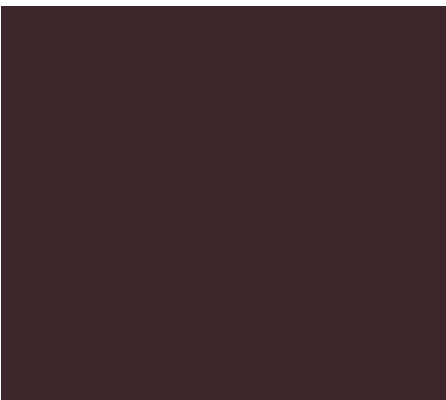

036063
75 Endstücke Rechtecke extra dünn DS 8,5 x 7,5 cm



036064
75 Endstücke Rechtecke extra dünn CBC 8,5 x 7,5 cm

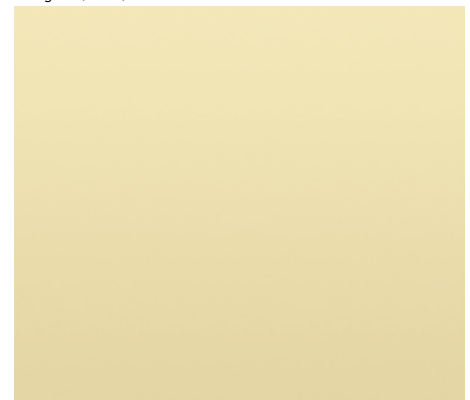

036065
75 Endstücke Rechtecke extra dünn WS 8,5 x 7,5 cm

Farbstofffrei

Empfindlich gegen Feuchtigkeit

Mögliche Migration auf weiße Schokolade (WS)

Glitzernd



Bitte beachten Sie, Endstücke sind nicht in der tatsächlichen Größe abgebildet.

DIE ENDSTÜCKE



065049
75 Endstücke DS "Spirale" 8,5 x 7,5 cm



065057
75 Endstücke DS "Feuilles" 8,5 x 7,5 cm



065058
75 Endstücke DS "Bonnes Fêtes" 8,5 x 7,5 cm

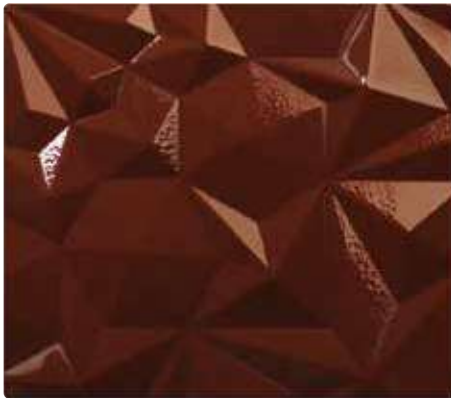

003989
30 Endstücke Rechtecke DS "Origami" 8,5 x 7,5 cm



002880
30 Endstücke Rechtecke WS "Origami" 8,5 x 7,5 cm



036105
75 Endstücke Rechtecke DS "Ondes" 8,5 x 7,5 cm

001688
4 Blister "Embouts Origami" gleich 60 Abdrücke 8,5 x 7,5 cm

036128
4 Blister "Embouts Ondes" gleich 60 Abdrücke 8,5 x 7,5 cm



060339
75 Endstücke DS "Froissé" 8,5 x 7,5 cm



070386
75 Endstücke DS "Ondulation" 8,5 x 7,5 cm



074273
75 Endstücke DS "Branchage" 8,5 x 7,5 cm

Farbstofffrei

Empfindlich gegen Feuchtigkeit

Mögliche Migration auf weiße Schokolade (WS)

Glitzernd

DIE ENDSTÜCKE

Bitte beachten Sie, Endstücke sind nicht in der tatsächlichen Größe abgebildet.



074275
75 Endstücke DS "Lune" 8,2 x 6,8 cm



060340
75 Endstücke DS "Tourbillon" 8,8 x 7,5 cm



065056
75 Endstücke DS "Confetti" 8,2 x 7 cm



036106
75 Endstücke DS "Coupe" 8,2 x 7 cm



002792
75 Endstücke WS "Flocon" 8,2 x 6,8 cm



025100
75 Endstücke DS "Fondant" 8,2 x 6,8 cm

036129
4 Blister "Embouts Coupe" gleich 60 Abdrücke 8,2 x 7 cm

036132
4 Blister "Embouts Flocon" gleich 60 Abdrücke 8,2 x 6,8 cm

036130
4 Blister "Embouts Fondant" gleich 60 Abdrücke 8,2 x 6,8 cm



074274
75 Endstücke DS "Flocon" 8,5 x 7,5 cm



002789
75 Endstücke WS "Drapé" 7 cm



003870
18 Endstücke DS 8,7 x 9,5 cm

Bitte beachten Sie, Endstücke sind nicht in der tatsächlichen Größe abgebildet.

💡 | FÜR DIESES SET WEIHNACHTSKUCHEN
"STANDARD" 070587 S. 359



Dekore
zum selbst-
machen



★ 070439 ●●●
❄️ 6 Blister "Santa Express" für 12 Züge

🌿 Farbstoffrei ❄️ Empfindlich gegen Feuchtigkeit ☀️ Mögliche Migration auf weiße Schokolade (WS) ★ Glitzernd ●●●●● Verwendbare Pralinen



Oster dekore



❄️ **074225**
288 Eier WS "Zen" 6 Designs 2,7 x 4 cm



❄️ **061066**
288 Eier CBC "Floris"
2,7 x 4 cm



❄️ **061154**
288 Eier WS "Flochetage" 3 Designs 2,7 x 4 cm

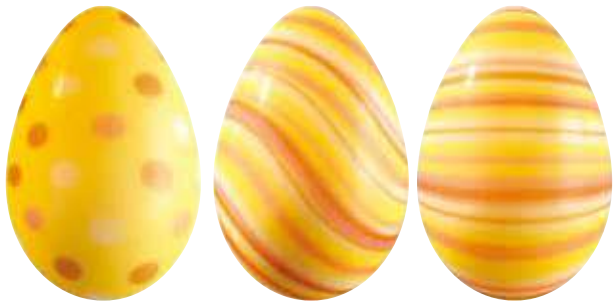

❄️ **050261**
288 Eier WS "Nuances" 3 Designs 2,7 x 4 cm



❄️ **061065**
288 Eier WS "Bouquet"
2,7 x 4 cm



❄️ **050262**
288 Eier WS "Jardin" 3 Designs 2,7 x 4 cm



★ **061152**
❄️ 288 Eier WS "Taches" 3 Designs 2,7 x 4 cm



❄️ **074058**
288 Eier WS "Pop" 4 Designs 2,7 x 4 cm



DEKORE



★ **019168**
63 Eier WS kristallisiert
bronze 2,3 x 3,4 cm



★ **060970**
63 Eier WS dragiert
gold 2,3 x 3,4 cm



060972
63 Eier WS dragiert
rosa 2,3 x 3,4 cm



060973
63 Eier WS dragiert
gelb 2,3 x 3,4 cm



060974
63 Eier WS dragiert
grün 2,3 x 3,4 cm



🌿 **050190**
63 Kleine Eier CBC "Grimaces" 3 Designs
2,3 x 3,4 cm



★ **003779**
288 Eier DS "Scintillant" 6 Designs 2,7 x 4 cm



★ **NEW 087023**
288 Eier DS "Kermesse" 3 Designs 2,7 x 4 cm



★ **061064**
288 Eier DS "Joyaux" 3 Designs 2,7 x 4 cm



★ **061153**
288 Eier DS "Paillettes" 3 Designs 2,7 x 4 cm



★ **061063**
288 Eier VS "Copenhagen" 2 Designs 2,7 x 4 cm





JOYEUSES
Pâques

DEKORE



050285
360 Mini-Hasen WS 4 Designs



060928
224 Kleine Hasenköpfe CBC 2 Designs
2 x 2,6 cm



061165
90 Hasenköpfe WS 2 Designs



074137
200 Kleine Hasen WS "Fun" 5 Designs



060913
150 Hasen WS "Origami" 2 Designs



NEW 087024
180 Hasen WS "Le quatuor" 2 x 3 cm 4 Designs



061166
84 Hasen CBC 2 Designs 2,4 x 4 cm

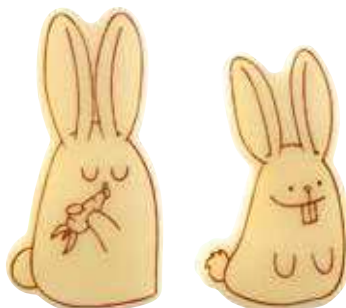

050305
140 Hasen WS "Happy" 4 Designs



050268
77 Kopf eines Hasen CBC 2,7 x 3 cm



050198
320 Hasenpfoten WS 2,1 x 1,5 cm



074142
63 Kleine Hasen weiß 3,4 x 2,3 cm

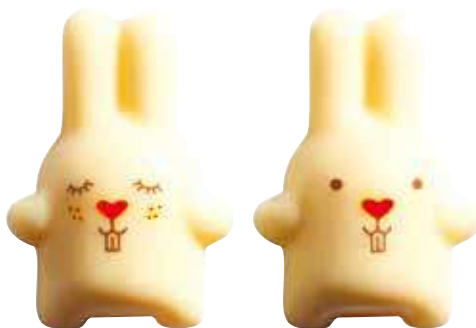

061067
60 Hasen WS "To be lapin" 2 Designs 3 x 4,2 cm



061162
252 Hasen WS 6 Designs 2 x 2,6 cm

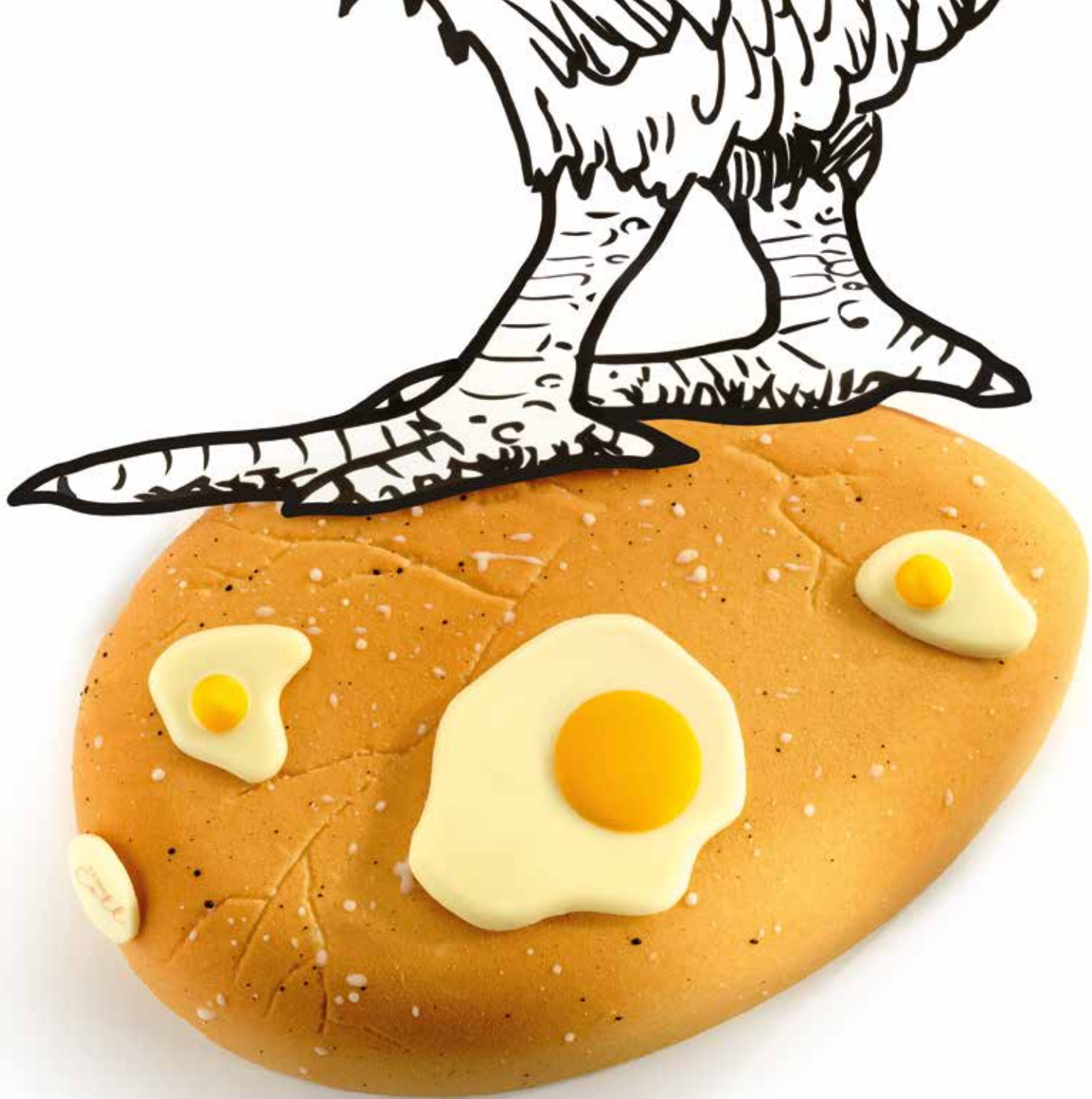

DEKORE



061003
120 Kreise CBC "Poulettes" 3 Designs ø 2,5 cm



060923
275 Eier WS "Happy" 1,5 x 2 cm



061055
220 Kleine Enten DS
2 x 2,2 cm



050186
240 Mini Hasen WS 2 Designs 1,9 x 2 cm



061169
84 Glocken WS 2 Designs 2,6 x 3 cm



061170
70 Hühnchen WS 3,1 x 3,5 cm



061164
252 Saturnins gelb
2,4 x 2,7 cm



061042
275 Eier WS "Mimi" 3 Designs 1,5 x 2 cm



050200
90 Hasen WS "Endimanchés" 2 Designs



074156
220 Kleine Küken WS "Tête en l'air"
4 Designs



NEW 087067
48 Spiegeleier WS 2 Designs



NEW 087046
114 Karotten WS 2 Designs 1,6 x 4,1 cm



061069
154 Spiegeleier WS 3 Designs

061052
90 Karotten zum Pflanzen WS 2 Designs

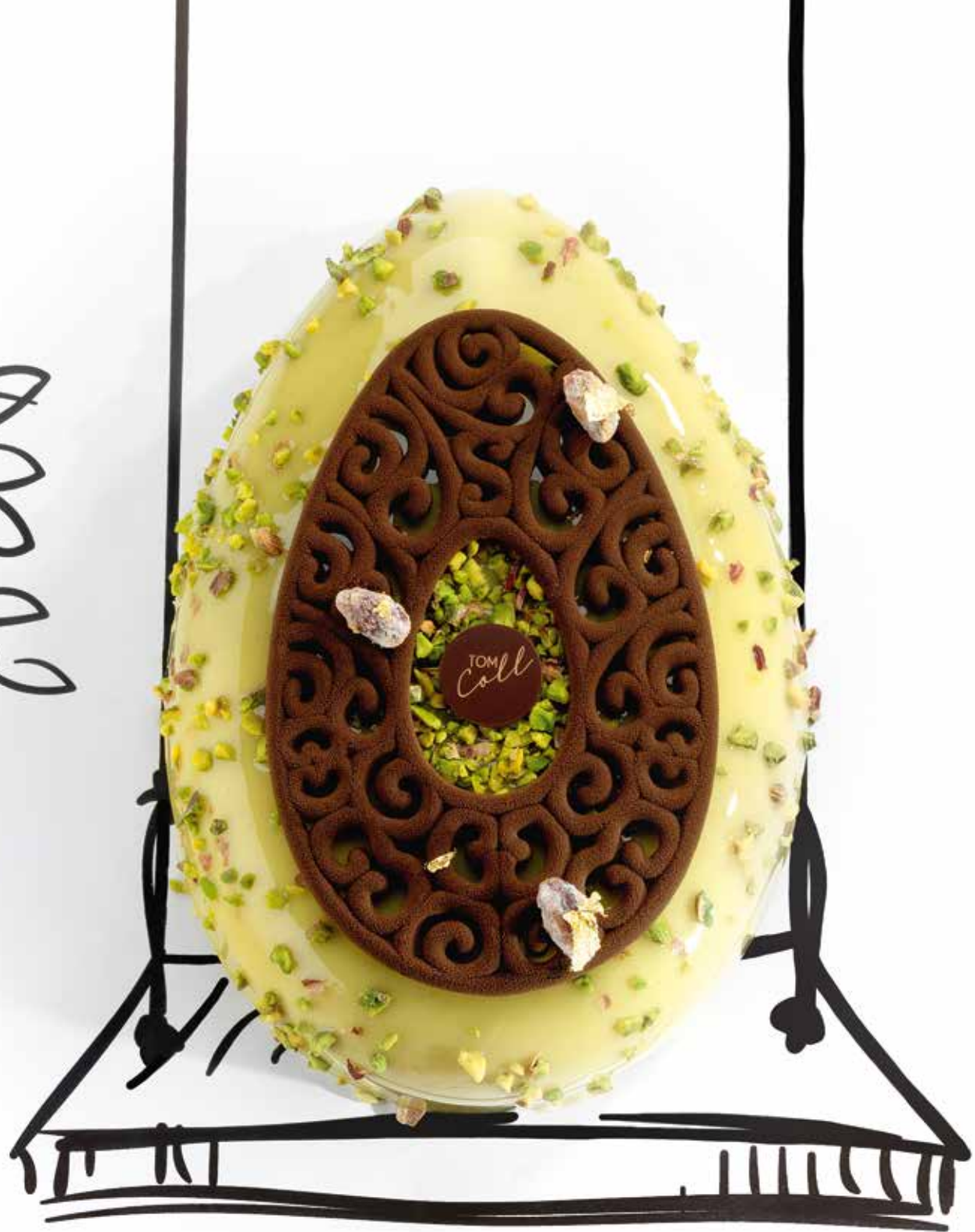

DEKORE



❄️ **061043**
180 Hühnchen CBC 4 Designs



074159
240 Hasen CBC "Hop Hop Hop" 3 Designs



★ **074151**
120 Fische DS "Arête" 5 x 2,3 cm



❄️ **061159**
126 Hühnchen VS "En rouge et or" 3 Designs zwischen 3,2 und 3,5 cm



🌿 **074138**
112 Sardinen CBC 2 Designs 6 x 2 cm



❄️ **061157**
112 Sardinen DS "Dorées" 2 Designs 6 x 2 cm



❄️ **061068**
84 Hasen CBC "Belles oreilles" 2 x 4,1 cm



❄️ **061062**
112 Sardinen CBC "Laura" 3 Designs 6 x 2 cm



🌿 **060907**
❄️ 180 Hühnchen WS 4 Designs



🌿 **003568**
10 Eier DS mit Lochmuster 9 x 13,5 cm





DEKORE

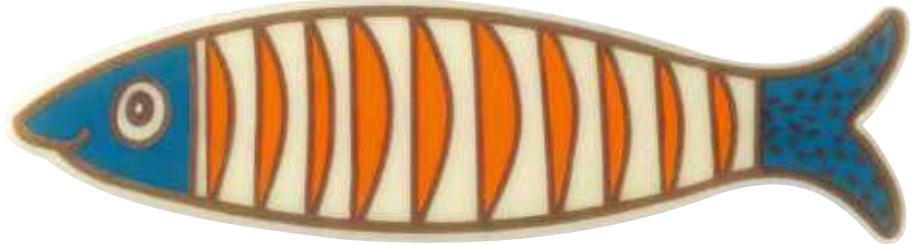
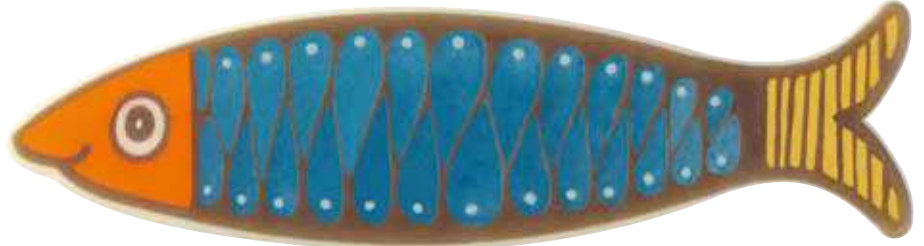

❄️ 061158
 ☀️ 108 Fische WS "Arc-en-ciel" 2 Designs 3,5 x 4 cm

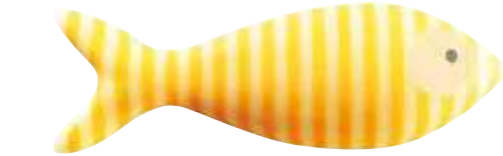
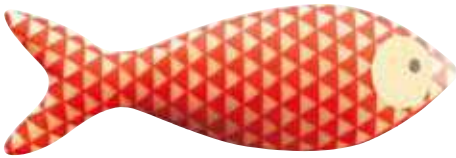

❄️ 061156
 ☀️ 112 Sardinen WS "En bande" 3 Designs 6 x 2 cm

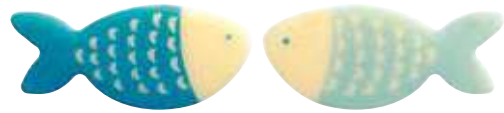

❄️ 061155
 200 Fische WS "Azur" 2 Designs 3,2 x 1,4 cm

NEW 087132
 40 Sardinen WS "Pop" 5 Designs 12 x 3,25 cm



🌿 002825
 120 Fischgräten WS 7,2 x 3 cm

❄️ 061161
 ☀️ 108 Kleine Enten WS 2 Designs 2,3 x 2,7 cm

❄️ 061160
 105 Kleine Schiffe 2 Designs 4 x 2,6 cm



joyeuses pâques

Marie Simon

Schokoplättchen ostern



061352
28 Eier WS "Artisanat" 4,9 x 6,6 cm



074053
75 Rechtecke WS "C'est le Printemps" 6 x 3 cm



NEW 087112
80 Rechtecke WS "Vive Pâques" 7 x 5 cm



061349
70 Rechtecke WS "Joyeuses Pâques" 7 x 1,5 cm



061020
120 Quadrate WS "Joyeuses Pâques" 4 cm



061350
120 Quadrate WS "Lapin Lunettes" 4 cm



060898
80 Eier WS "Bunny" 3,7 x 5 cm



061348
120 Quadrate WS "Un air de Pâques" 2 Designs 3,5 cm

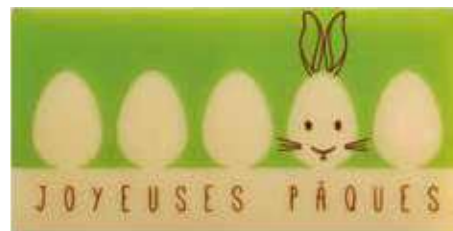

060899
75 Rechtecke WS "Œuf lapin" 6 x 3 cm



074056
140 Rechtecke WS "Coup de pinceau" 3 Designs 4 x 2 cm

DIE PLÄTTCHEN



061345
70 Rechtecke DS "Joyeuses Pâques" 7 x 1,5 cm

061346
350 Rechtecke DS "Joyeuses Pâques" 7 x 1,5 cm

☀️ **061347** ●●
2 Blister Rechtecke "Joyeuses Pâques" gleich 140 Abdrücke 7 x 1,5 cm



074139
88 Quadrate DS "Joyeuses Pâques" 3 cm



061354
240 Quadrate VS "Joyeuses Pâques" 3 cm



❄️ **040184**
88 Quadrate WS "Joyeuses Pâques" 3 cm



🍃 **070168**
120 Rechtecke CBC "Linea" 5 x 1,7 cm



074052
140 Rechtecke WS "Filaire" 4 X 2 cm



061344
140 Rechtecke DS "Signature" 5 x 0,7 cm



❄️ **061355**
128 Eier CBC "Arthur et Sacha" 2,8 x 4,4 cm 2 Designs



★ **061027**
120 Quadrate DS 3 Designs "Origami" 3,5 cm



★ **061399**
88 Kreise mit Rand PAG
"Joyeuses Pâques" ø 3 cm



❄️ **040186**
48 Quadrate WS "Joyeuses Pâques" 4 cm



❄️ **061353**
105 Hasenköpfe DS 3 x 4,2 cm



❄️ **060978**
80 Eier DS "Joyeuses Pâques" 3,7 x 5 cm



★ **074057**
80 Eier DS "Arabesques" 3,7 x 5 cm

DIE PLÄTTCHEN



060909
60 Rechtecke CBC "Belles Oreilles" 2,9 x 4 cm



061026
120 Quadrate DS "Sur un fil" 2 Designs 3,5 cm



061044
100 Eier Schachtel WS 5,5 x 3,8 cm



060908
75 Rechtecke CBC "Pâques" 5 x 3,5 cm

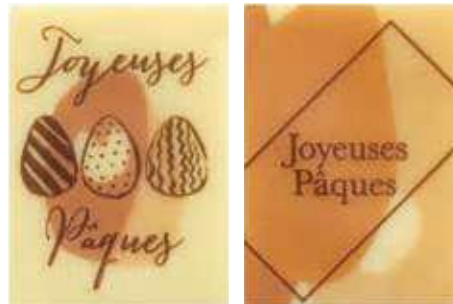

050145
120 Rechtecke WS "Caramel" 2 Designs 2,9 x 4 cm



074293
110 Rechtecke DS "Happy Easter" 7 x 2 cm



074055
75 Rechtecke WS "Pâques" 7 x 1,5 cm



050267
28 Eier CBC "Naïf" 4,9 x 6,6 cm



060998
80 Rechtecke CBC "Vermicelli" 3,3 x 5 cm



060912
120 Kreise CBC "Lapin" ø 3,5 cm



050149
75 Rechtecke WS "Cache-cache" 7 x 1,5 cm



061382
25 Transferfolien "Joyeuses Pâques" gleich 375 Dekore 7 x 1,5 cm

010690
1 Schablone 15 Abdrücke für Rechtecke 7 x 1,5 cm



JOYEUSES
Pâques

DIE PLÄTTCHEN



060919
120 Quadrate WS "Ah la famille" 4 cm



060926
75 Rechtecke WS "Pâques fleuries" 5 x 3,5 cm



NEW 087111
140 Rechtecke WS "Palette de Pâques" 4 Designs 4 x 2 cm

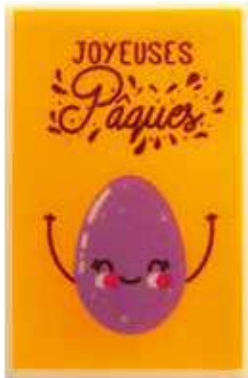

060999
80 Rechtecke WS "Les potes" 6 Designs 3,3 x 5 cm

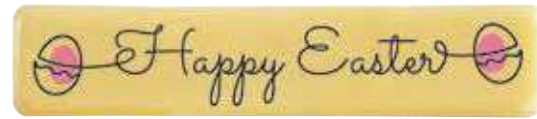

074294
140 Rechtecke WS "Happy Easter" 7 x 1,5 cm



074047
120 Quadrate WS "Oreilles en cœur" 3,5 cm



050146
60 Rechtecke WS "Risette" 2,9 x 4 cm



060976
80 Eier WS "Tendre lapin" 2 Designs 4,9 x 6,6 cm



NEW 087110
120 Quadrate WS "Pop" 2 Designs 4 cm



DIE PLÄTTCHEN



074045
75 Rechtecke WS "Lapin Pop" 6 x 3 cm



050144
60 Kreise WS "Ronde de Pâques" ø 4 cm



NEW 087109
80 Eier WS "French Pâques"
3,7 x 5 cm



061351
63 Wachssiegel PAG
"Joyeuses Pâques" ø 3,5 cm



074046
80 Rechtecke WS "Pâques en fleurs" 5 x 3,3 cm



061002
75 Rechtecke WS "Pâques smile" 5 x 3,5 cm

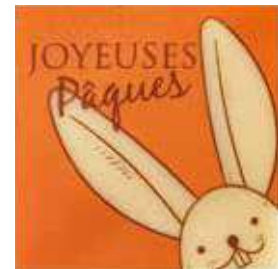

061343
120 Quadrate WS "Grandes oreilles"
3,5 cm



074054
75 Rechtecke WS "Joyeuses Pâques" 7 x 1,5 cm

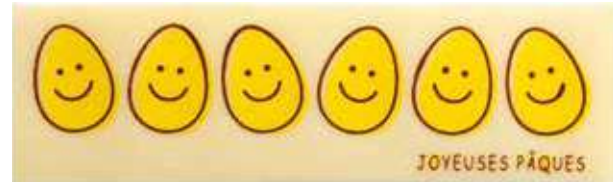

060921
60 Rechtecke WS "Happy" 8 x 2,4 cm



060900
80 Eier WS "Lapin je suis" 2 Designs 4,9 x 6,6 cm



050141
60 Rechtecke WS "Poule chérie" 2,9 x 4 cm



060985
60 Rechtecke WS "Coucou"
2,9 x 4 cm





Summer dekore



❄️ **061297**
 ☀️ 54 Surfboards WS
 "Surfez sur le goût"
 2,6 x 11 cm



❄️ **061057**
 54 Surfboards CBC
 "Cocosurf" 2,6 x 11 cm



❄️ **061059**
 54 Surfboards CBC
 "Chocospirit" 2,6 x 11 cm



❄️ **061058**
 54 Surfboards WS
 "Tropical surf" 2,6 x 11 cm



🌿 **060932**
 54 Surfboards CBC "Maori"
 2,6 x 11 cm



❄️ **061298**
 180 Badegäste WS zum Einstecken
 4 Designs



❄️ **061047**
 160 Eisstöcke WS 8 Designs



❄️ **061337**
 40 Schwimmreifen WS "Le Cap" ø 4,5 cm



❄️ **040183**
 40 Schwimmreifen WS "Voyage gourmand"
 ø 4,5 cm

DEKORE



061299
 300 Dekore WS zum Einstecken "National 7" 7 Designs



NEW 087031
 96 Flip Flop WS 6 Designs 4 x 1,75 cm



060917
 120 Seesterne WS 4 Designs 3 x 3,1 cm



060273
 140 Pilze Himbeere kristallisiert 3 Designs



060914
 140 Eistüten WS 2 Designs 1,7 x 4 cm



061339
 96 Brillen WS 6 Designs



061048
 105 Einhörner WS 2 Designs 2,8 x 3,5 cm

CIAO BELLO

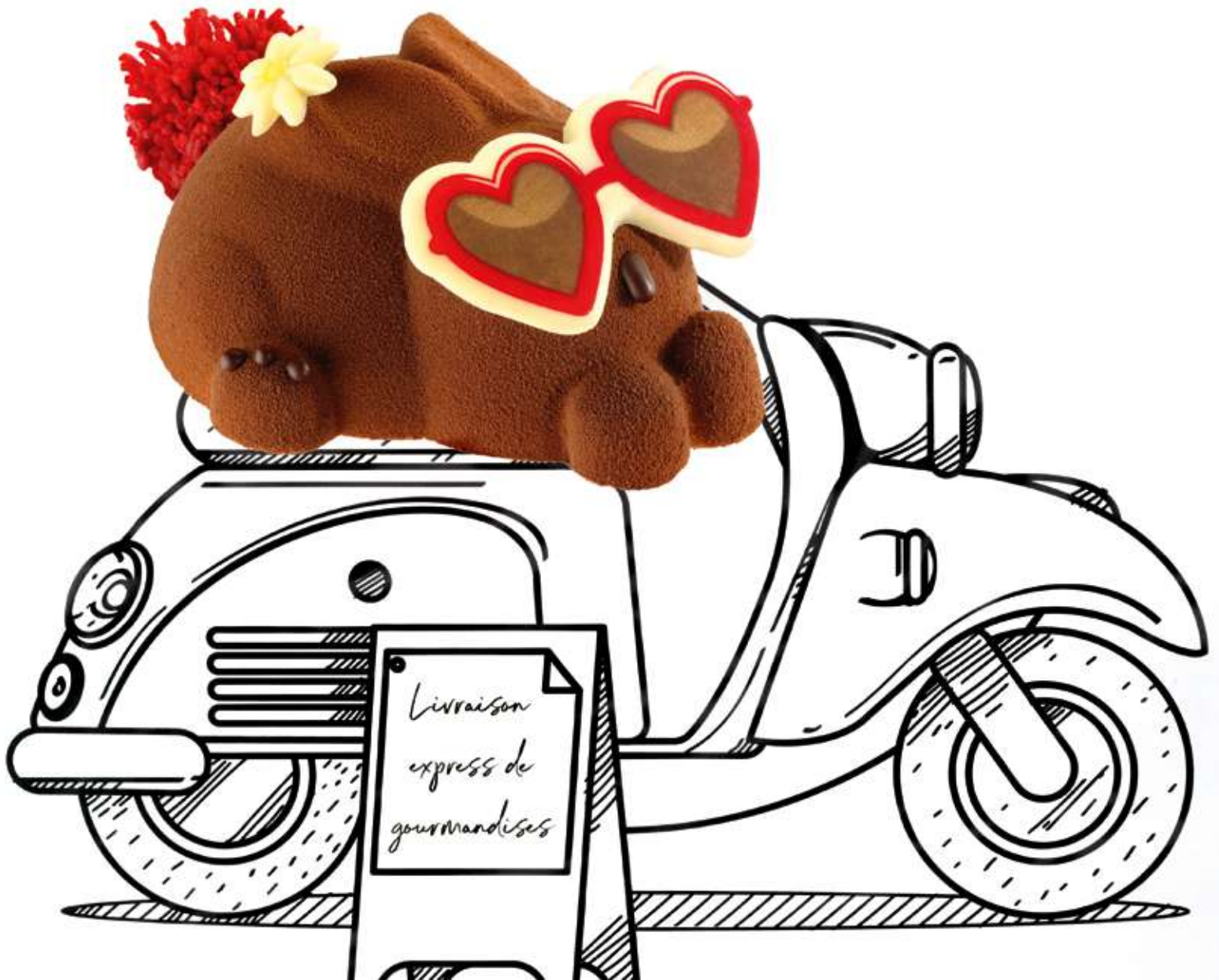

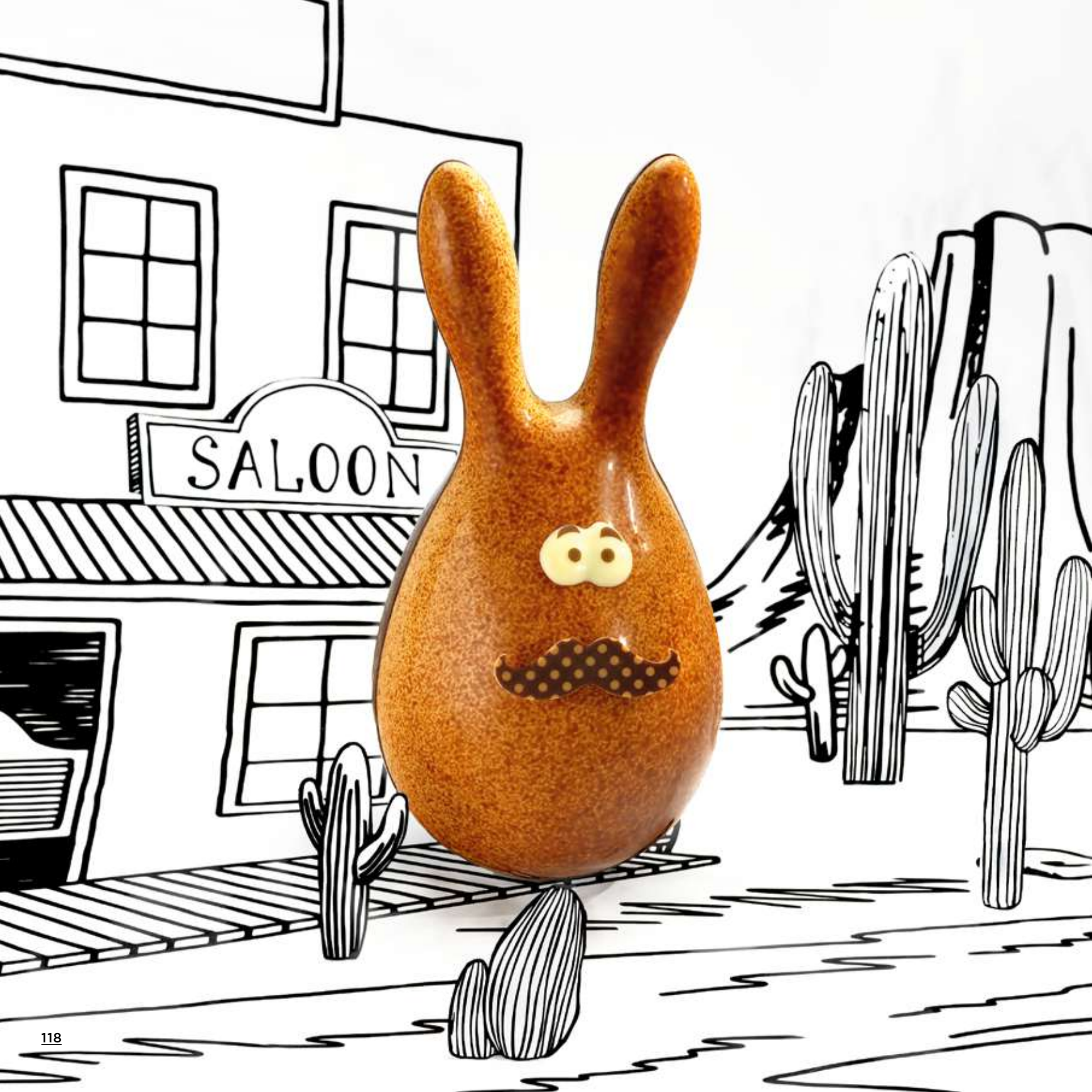

Zubehör für Figuren

Der Blick, das ist das Leben. Spielen Sie mit den Ausdrücken und den Formen der Augen, um alle Ihren Kreationen Leben einzuhauchen. Alle Augen haben eine flache Seite, die es ermöglicht, sie perfekt auf Ihre Kreationen zu kleben.



NEW 087027
120 Augen oval PAG 3 Designs
3,4 x 1,7 cm



NEW 087028
171 Augen oval PAG
3 Designs 2,2 x 1,3 cm



NEW 087029
266 Augen oval PAG 4 Designs
1,3 x 0,9 cm



070038
108 Augen Kreise PAG ø 2,5 cm



NEW 087026
165 Augen Kreise PAG ø 1,7 cm



070039
323 Augen Kreise PAG
"Bruns" ø 1 cm



NEW 087030
323 Augen Kreise PAG
"Bleus" ø 1 cm



025125
72 SchnurrBärente DS 7 x 2,2 cm



061177
105 Augen WS "Regards Comics" 7 Designs 4,4 x 3,1 cm



050212
108 Halbe Schalen Augen SchnurrBärente WS
3 Designs ø 2,1 cm



050213
63 Halbe Schalen Augen SchnurrBärente WS 3 Designs
ø 2,6 cm



NEW 087025
198 Augen PAG "Pirouette"
8 Designs 2 x 1,3 cm

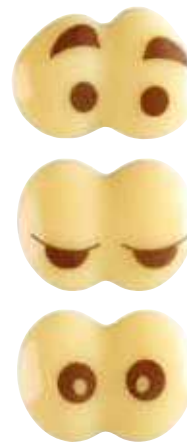

070163
171 Augen WS 4 Designs



070165
150 SchnurrBärente CBC 4 Designs 4,8 x 1,5 cm

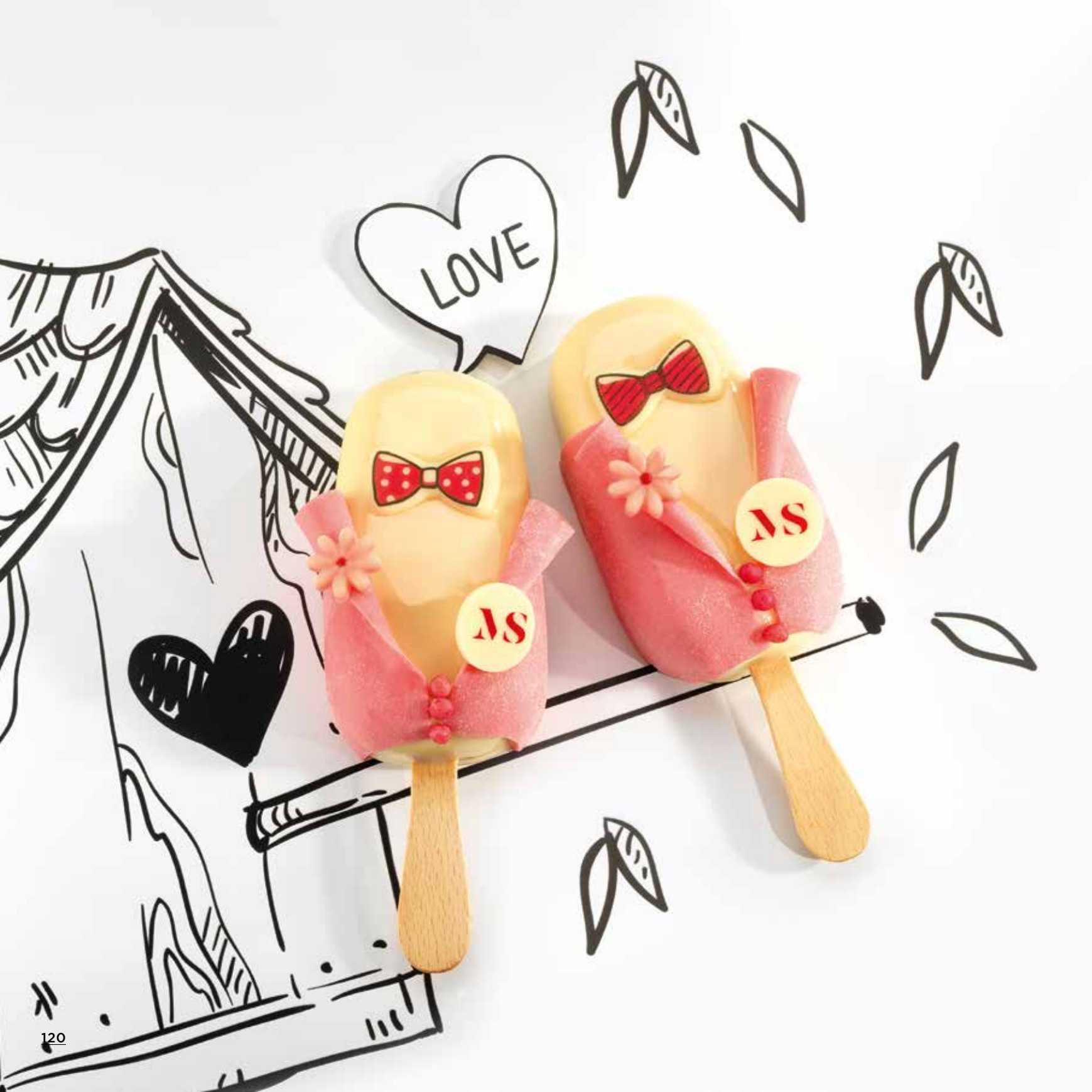

DEKORE



074154
225 Kleine Fliegen WS "Endimanché" 6 Designs 3 x 1,8 cm



061176
70 Hasenohren WS 5 Designs 4 x 4,6 cm

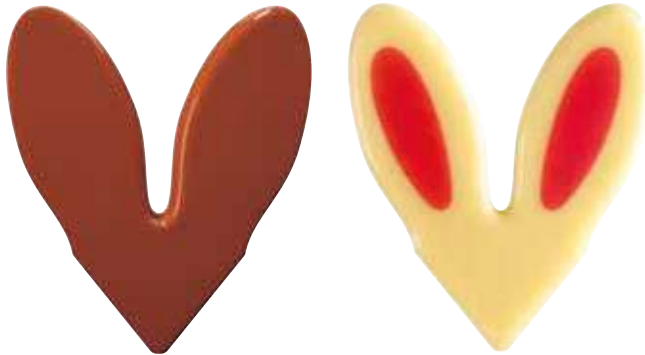

004886
70 Hasenohren VS 4 x 4,6 cm

050269
70 Hasenohren WS 4 x 4,6 cm



061175
120 Augen WS "Poupoupidou" 4 Designs

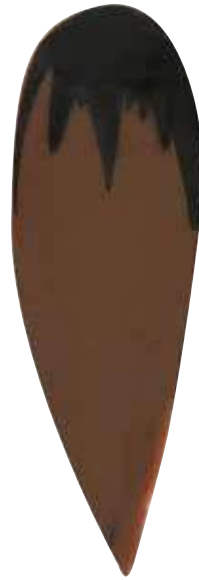

050286
135 Hasenohren VS
1,6 x 7 cm



070169
135 Hasenohren WS
1,6 x 7 cm

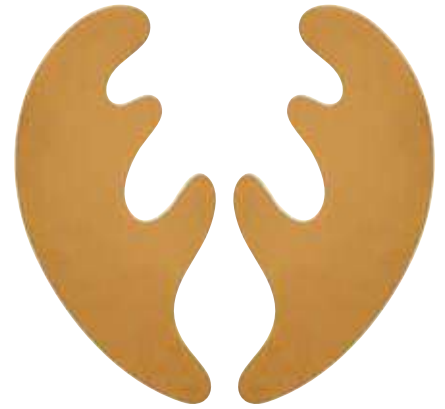

036115
60 Rentiergeweihe CBC 2 Designs 2,5 x 5,2 cm



074157
160 Kleine Kravatten WS "Colors" 5 Designs 5,5 x 1,5 cm



070167
144 Hasenschnauze WS 3 cm



061178
98 Hasenschnauze WS 3 x 2 cm





061301
220 Schmetterlingsflügel für 110 Schmetterlinge WS 10 Designs



061302
208 Schmetterlinge WS 16 Designs 3 x 2,2 cm



061300
208 Schmetterlinge WS "Multicolores" 4 Designs 3 x 2,2 cm



061179
240 Schmetterlingsflügel für 120 Schmetterlinge WS "Papillon" 12 Designs



DEKORE



050264
117 Gänseblümchen WS "Cœur Jaune" ø 2,5 cm



050263
117 Gänseblümchen WS "Cœur Rose" ø 2,5 cm



050266
176 Gänseblümchen WS "Cœur Jaune" ø 2 cm



050265
176 Gänseblümchen WS "Cœur Rose" ø 2 cm



061306
117 Gänseblümchen PAG "Rose" ø 2,5 cm



061307
176 Gänseblümchen PAG "Rose" ø 2 cm



061312
108 Blumen WS 3 Designs ø 2,5 cm

061313
192 Blumen WS 2,5 x 2,5 cm



061309
108 Blümchen WS 3 Designs ø 2,5 cm



061310
234 Blümchen WS 6 Designs ø 2,2 cm



061311
300 Blümchen WS 3 Designs ø 1,8 cm



061314
96 Blümchen WS 4,2 x 4 cm

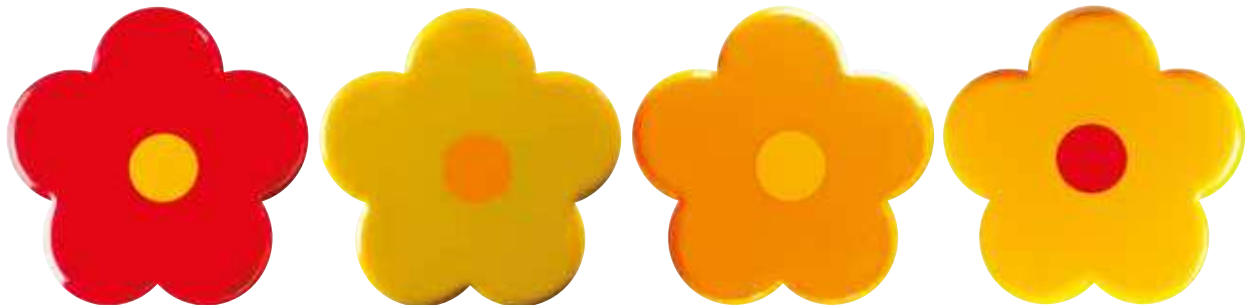

061315
96 Blümchen WS 4 Designs ø 4 cm



DEKORE



NEW 087134
234 Blümchen WS "Hippy" 11 Designs 2,5 x 2,5 cm



074140
264 Blümchen DS, WS und CBC ø 3 cm



060915
200 Erdbeeres WS 2 x 2,5 cm

060916
200 Himbeeres WS 2 x 2,3 cm

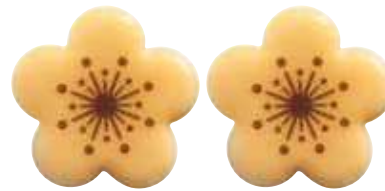

074231
234 Kleine Blümchen PAG "Doré" 2,5 x 2,4 cm



074222
176 Blumen PAG "Rose" 3 cm

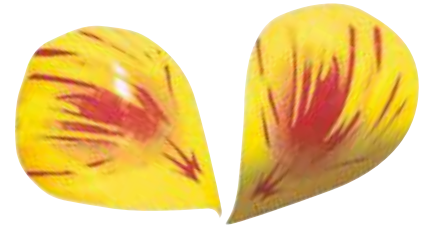

065215
392 Blütenblätter WS "Jaune"

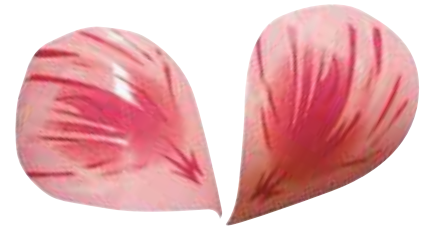

061308
392 Blütenblätter WS "Rose"

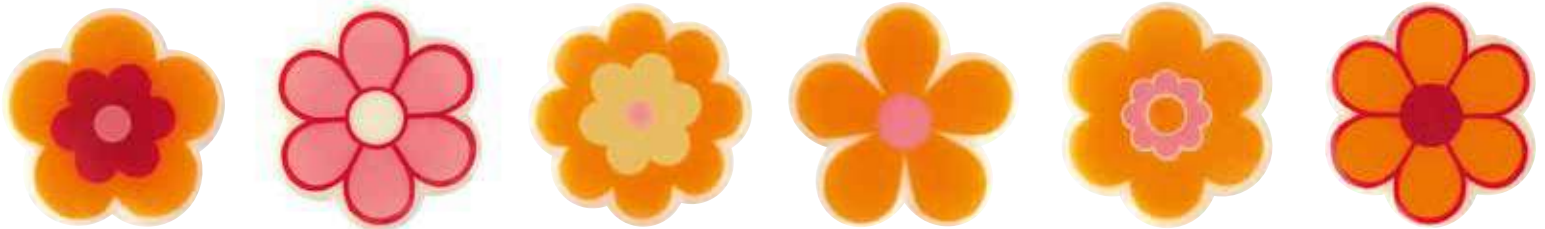

NEW 087133
176 Blumen WS "Flower power" 9 Designs



DEKORE



060925
30 Maiglöckchen WS 4,5 x 10,2 cm



061013
40 Rauten WS "Muguet" 3,5 x 7 cm



070292
100 Blätter WS 2 Designs 6,1 x 5,7 cm und 4,8 x 4,1 cm



061305
170 Bienen WS 2,1 x 1,9 cm



061303
170 Marienkäfer WS 2,1 x 1,9 cm
061304
2 Blister "Coccinelles" gleich 340 Abdrücke
2,1 x 1,9 cm



061040
160 Kleine gebogen Federn DS 1,9 x 4 cm



060911
160 Kleine gebogen Federn CBC 1,9 x 4 cm



061041
160 Kleine gebogen Federn WS
1,9 x 4 cm



065192
60 Kleine Füchse WS "Roux" 3,5 x 3,2 cm
1,9 x 4 cm



DEKORE



❄️ **061256**
304 Miniblätter DS
"Traits verts" 1,5 x 2,9 cm



❄️ **061260**
304 Miniblätter WS
"Vertes" 1,5 x 2,9 cm



🍃 **050292**
❄️ 240 Gebogen Blätter

❄️ **061263**
240 Gebogen Blätter WS "Vertes"



❄️ **061257**
132 Klassische Blätter DS
"Traits verts" 2,9 x 5 cm



❄️ **061259**
132 Klassische Blätter WS
"Vertes" 2,9 x 5 cm



🍃 **060264**
❄️ 45 Stechpalmenblätter
3,7 x 5,5 cm

🍃 **074277**
110 Eichenblätter CBC
3,1 x 5 cm

❄️ **070460**
150 Stechpalmenblätter CBC "Vert et Caramel" 2 Designs



❄️ **061258**
135 Längliche Blätter DS
"Traits verts" 1,6 x 7 cm



❄️ **061261**
135 Längliche Blätter WS
"Vertes" 1,6 x 7 cm



❄️ **074276**
110 Eichenblätter PAG
3,1 x 5 cm



★ **070491**
❄️ 100 Stechpalmenblätter DS "Délicatesse"
2 Designs 6 x 4 cm



❄️ **060920**
🍃 160 Kleine Blätter WS 2 Designs



❄️ **070448**
300 Miniblätter WS "Vert et or" 4 Designs



DEKORE

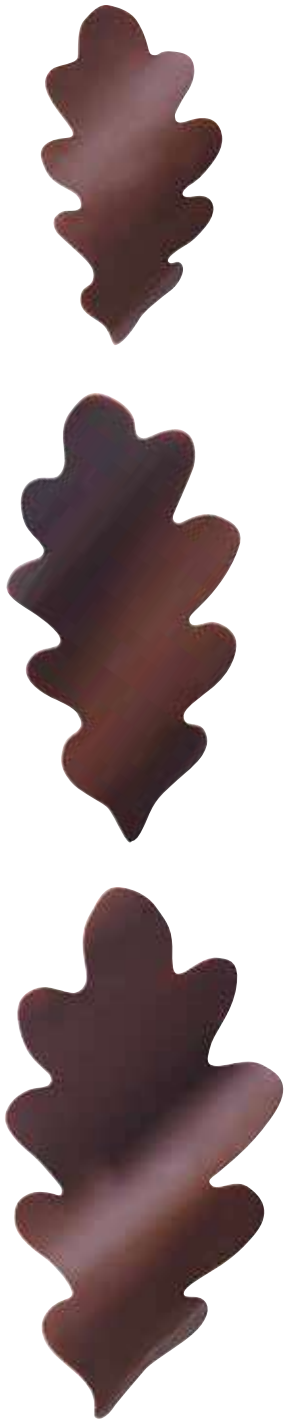

060292
98 Gebogen Eichenlaubblätter DS
3 Designs







060291
98 Gebogen Eichenlaubblätter CBC
3 Designs



060294
98 Gebogen Eichenlaubblätter DS
3 Designs



060293
98 Gebogen Eichenlaubblätter CBC
3 Designs

 Farbstofffrei  Empfindlich gegen Feuchtigkeit  Mögliche Migration auf weiße Schokolade  Glitzernd (WS)

DEKORE



003696
140 Stechpalmenblätter DS 3 Designs



070353
100 Stechpalmenblätter DS
3,45 x 5,1 cm



070432
300 Miniblätter WS "Autumne" 4 Designs



070494
320 Blätter DS "Finesse" 3 Designs 1,8 x 3,3 cm



061262
240 Gebogen Blätter WS "Bronze et Or"



045648
180 Kleine Blätter mit Blattadern CBC 4 Designs



065167
180 Blätter PAG "Autumne" 3 Designs



004831
156 Blätter DS 2 Designs



070293
180 Kleine Blätter mit Blattadern DS 4 Designs



065166
105 Blätter DS "Bronze" 2 Designs 2,7 x 3,8 cm





DEKORE

Die
Klassiker



★ 065310
Kaffeebohnen DS Glitzernds bronze 1,5 x 1,3 cm 200 g

🌿 010436
Kaffeebohnen VS 285 g

010399
Kaffeebohnen DS 285 g



★ 060523
90 Mini Löffel DS "Arabesques bronze" 8 x 2 cm



☀️ 065172
60 Kreise WS "Vortex" ø 6 cm



061286
230 Dreiecke DS "Arabesques"
3,3 x 5,5 cm



🌿 070042
90 Mini Löffel WS "Arabesques" 8 x 2 cm



★ 065112
65 Flaschen DS "Grand cru" 2 Designs 2 x 5,2 cm



🌿 070364
192 Erdnüsse CBC 4 x 1,7 cm



★ 065193
190 Mini Stäbchen DS "Klimt" 2 Designs 5 x 0,6 cm



❄️ 070419
120 Spielzeuge CBC 5 Designs



★ 003285
567 Kreise DS "Tendance"
8 Designs ø 3 cm
☀️ Mögliche Migration auf weiße Schokolade



🌿 004746
132 Täfelchen DS 4 x 3 cm

🌿 001456
2 Blister Täfelchengleich 132 Abdrücke
4 x 3 cm

DEKORE



★ **061281**
770 Quadrate DS extra dünn "Cuivrés" 2,5 cm



❄️ **061398**
280 Quadrate WS "Moucheté rouge" 3 cm



🌿 **070096**
280 Quadrate WS "Moucheté caramel" 3 cm



☀️ **061284**
280 Quadrate WS "Moucheté vert" 3 cm

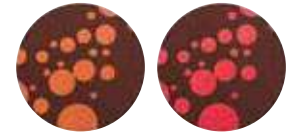

★ **060522**
200 Kreise DS "Pop" 2 Designs ø 1,7 cm



Dekore zum selbst-machen

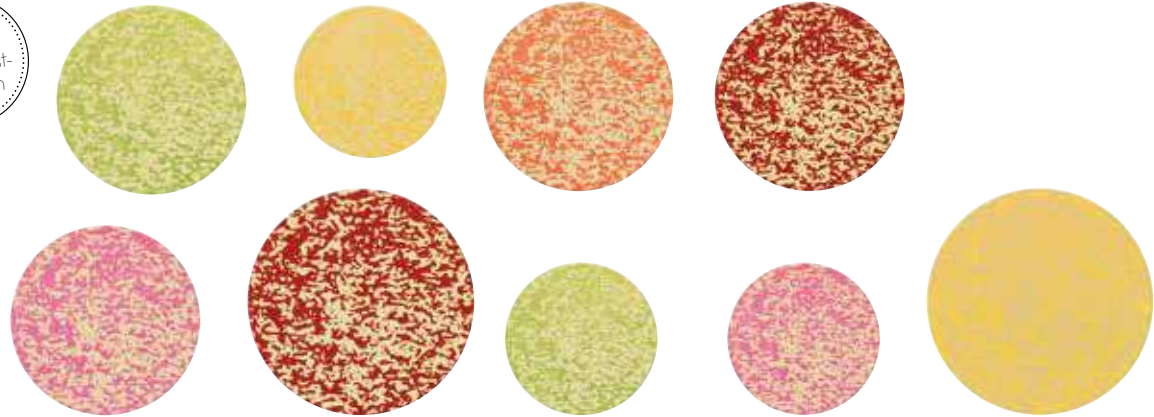

❄️ **061285**
360 Kreise WS "Moucheté" 15 Designs

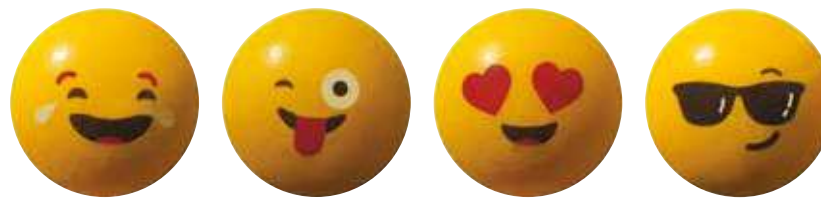

❄️ **061282**
108 Emoticons PAG ø 2,5 cm 4 Designs



❄️ **061279**
117 Knöpfe PAG 4 Designs ø 2,5 cm



❄️ **061280**
78 Bonbons WS 2 Designs 4 x 2,2 cm

❄️ **061384**
15 Transferfolien gleich 150 Dekore
6 x 4 cm 10 Designs

010692
1 Schablon 10 Abdrücke für
Rechtecke 6 x 4 cm

🌿 Farbstofffrei ❄️ Empfindlich gegen Feuchtigkeit ☀️ Mögliche Migration auf weiße Schokolade (WS) ★ Glitzernd



À TAAAABLE !

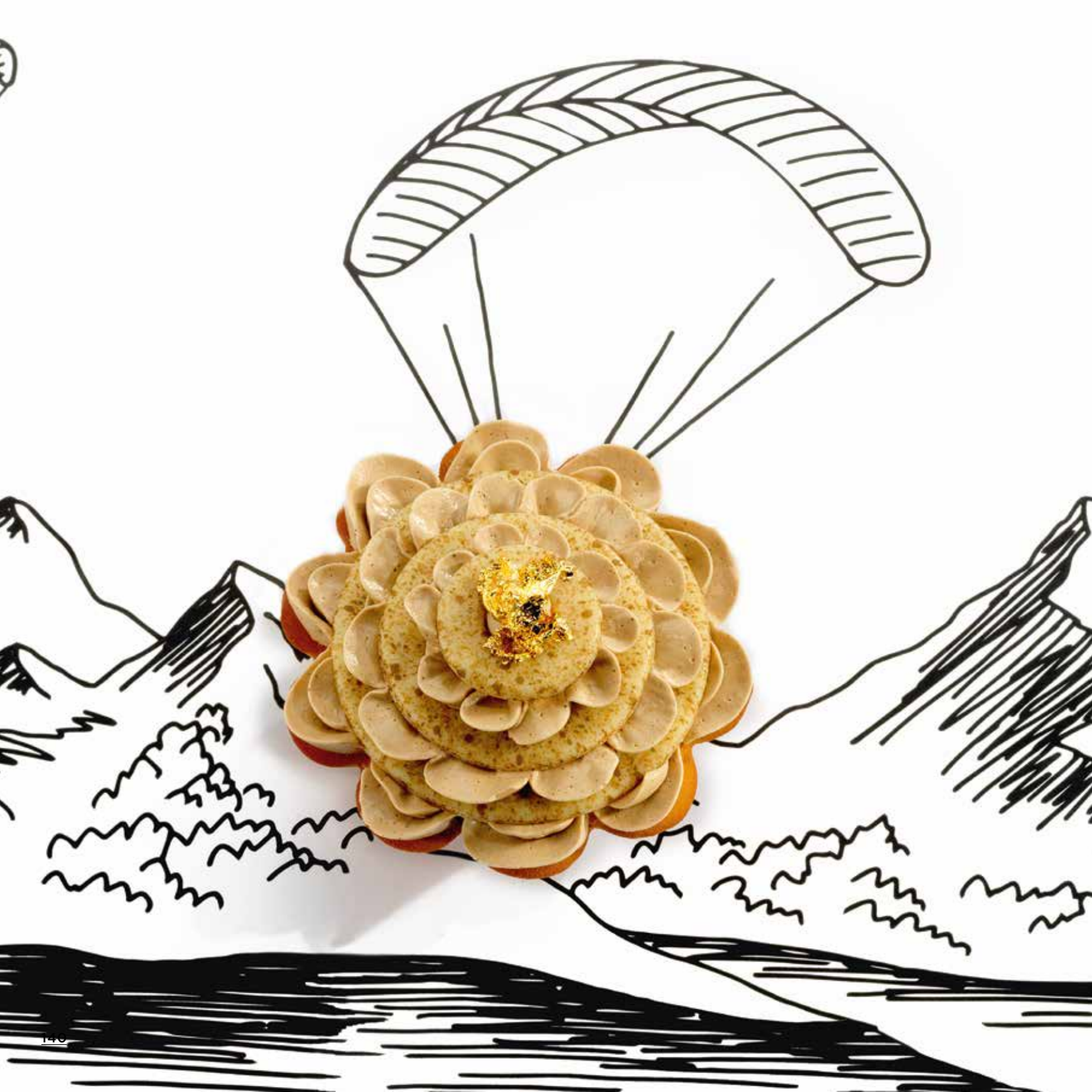

Offene Kreise

Bitte beachten Sie, Endstücke sind nicht in der tatsächlichen Größe abgebildet.



070108
144 Kreise zum durchbrechen WS "Moucheté caramel"
3 Größen



★ **060476**
144 Kreise zum durchbrechen DS "Moucheté bronze" 3 Größen



❄️ **065195**
144 Kreise zum durchbrechen WS "Sucre d'orge" 3 Größen



❄️ **061295**
144 Kreise zum durchbrechen WS "Ronce de noyer" 3 Größen

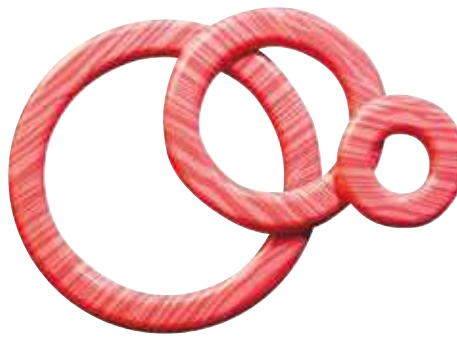

❄️ **061292**
144 Kreise zum durchbrechen WS "Rayures roses" 3 Größen



★ **061296**
144 Kreise zum durchbrechen DS "Cuivrés" 3 Größen



Die Stäbe
& Stäbchen



❄️ **061265**
144 Stäbchen WS "Sucre d'orge" 9 Designs 13,75 x 0,6 cm



★ ❄️ **061266**
144 Stäbchen WS 8 Designs 13,75 x 0,6 cm



★ **061267**
144 Stäbchen DS 8 Designs 13,75 x 0,6 cm



🌿 **NEW 087053**
144 Stäbchen WS "Lignes" 13,75 x 0,6 cm



❄️ **061270**
144 Stäbchen WS "Mini brisures" 13,75 x 0,6 cm



★ **061268**
144 Stäbchen DS "Lignes" 13,75 x 0,6 cm



★ **060513**
144 Stäbchen DS "Bronze" 13,75 x 0,6 cm



060501
72 Stäbe WS "Boules rouges" 14 x 1,8 cm



❄️ **061264**
96 Stäbchen WS "Bambou" 12,8 x 1 cm



🌿 **004837**
80 Zweige DS 13,5 x 1,3 cm



🌿 **060933**
60 Gebogen Stäbe
DS 17,5 x 1,1 cm



★ **061060**
60 Gebogen
Stäbe DS
2 Designs
17,5 x 1,1 cm



🌿 **040009**
76 Vanilleschoten DS
13,5 x 1,2 cm



"Liberty" dekore

Entdecken Sie unser neues Sortiment an "Liberty" Dekoren, und lassen Sie sich von der Kraft der Blumen verzaubern! Diese Dekore vereinen weiße Schokolade und Blütenblätter aus Blumen. für eine zarte Dekoration in aller Natürlichkeit...



074160
325 Kreise extra dünn "Liberty" ø 3,5 cm



074161
180 Kreise extra dünn "Liberty" ø 5 cm



NEW 087060
280 Blumen extra dünn "Liberty"
3,55 x 3,9 cm

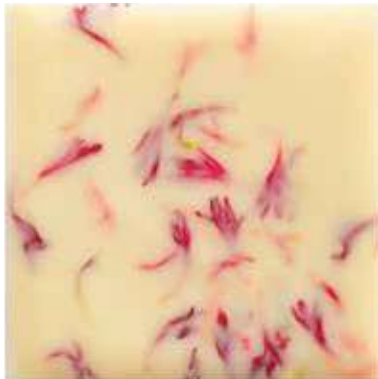

074162
175 Quadrate extra dünn "Liberty" 5 cm

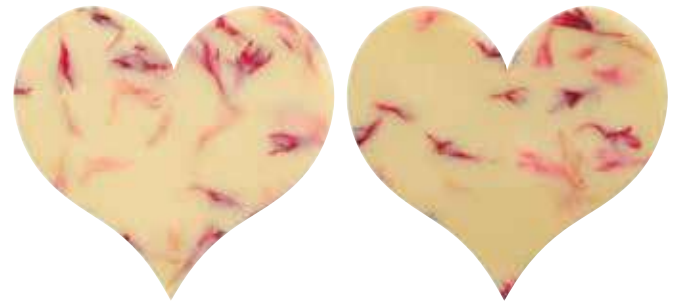

074163
250 Herzen extra dünn "Liberty" 4,2 x 4,7 cm



074207
75 Endstücke Rechtecke extra dünn "Liberty" 8,5 x 7,5 cm



Zeitlose dekore



074247

453 Tannenbäume extra dünn DS, CBC und WS 9 Designs - 2,5 x 3 cm - 3 x 3 cm - 4 x 4 cm

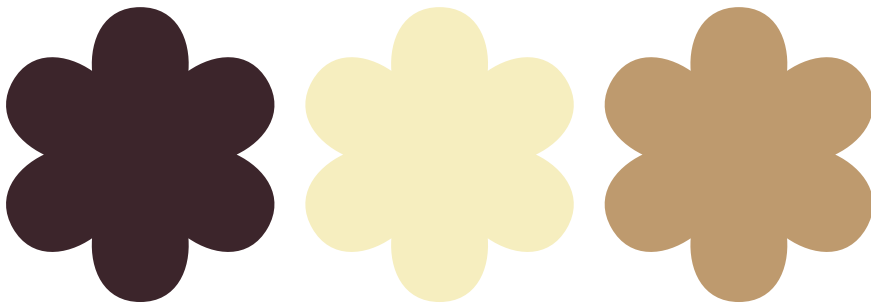

NEW 087059

168 Blumen extra dünn DS, CBC und WS 3,55 x 3,9 cm



NEW 087032

300 Herzen extra dünn DS, CBC und WS 4,2 x 4,7 cm

NEW 087033

250 Herzen extra dünn DS und WS mehreren Designs 4,2 x 4,7 cm

DEKORE

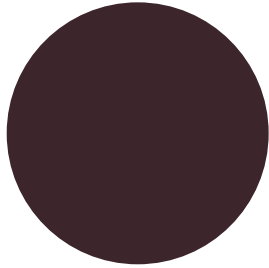

 **030154**
325 Kreise extra dünn DS ø 3,5 cm

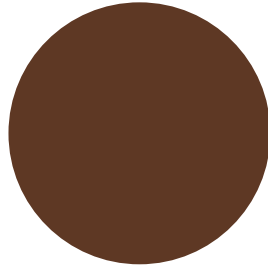

 **050282**
325 Kreise extra dünn VS ø 3,5 cm

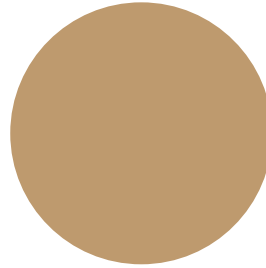

 **050283**
325 Kreise extra dünn CBC ø 3,5 cm

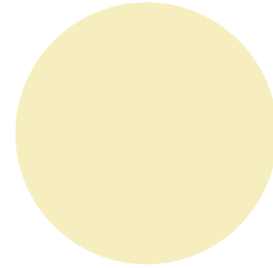

 **030155**
325 Kreise extra dünn WS ø 3,5 cm

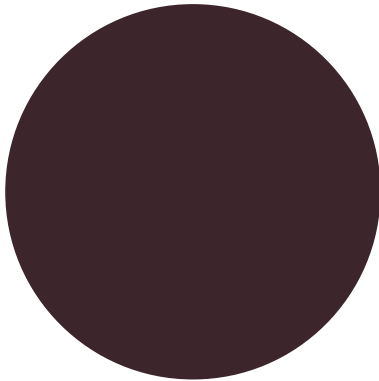

 **030146**
180 Kreise extra dünn DS ø 5 cm

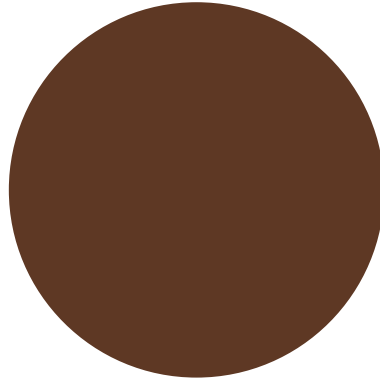

 **030147**
180 Kreise extra dünn VS ø 5 cm



 **070295**
180 Kreise extra dünn DS und WS mehreren Designs ø 5 cm

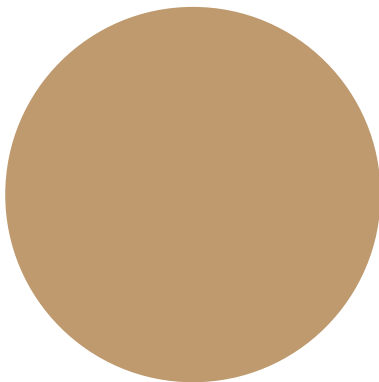

 **030148**
180 Kreise extra dünn CBC ø 5 cm

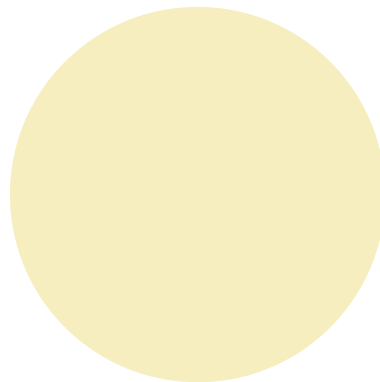

 **030149**
180 Kreise extra dünn WS ø 5 cm



 **070294**
325 Kreise extra dünn DS und WS mehreren Designs ø 3,5 cm

DEKORE



060934

360 Dünne Stäbchen DS 12 x 0,4 cm



030150

175 Quadrate extra dünn DS 5 cm



030151

175 Quadrate extra dünn VS 5 cm



074224

130 Dekore extra dünn DS (65 Ringe ø 8 cm und 65 Kreise ø 5 cm)



030152

175 Quadrate extra dünn CBC 5 cm

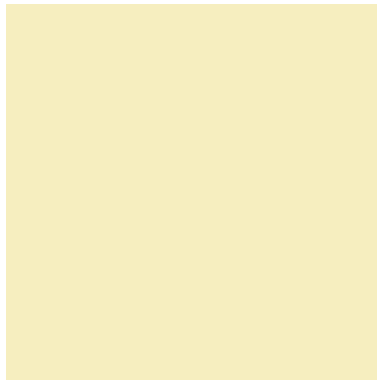

030153

175 Quadrate extra dünn WS 5 cm



060296

175 Quadrate extra dünn WS und DS mehreren Designs 5 cm



Farbstofffrei



Empfindlich gegen Feuchtigkeit



Mögliche Migration auf weiße Schokolade (WS)



Glitzernd



Extra dünn
strukturiert
dekore



NEW 087069
24 Endstücke DS extra dünn strukturiert "Polygone" 8,5 x 7,5 cm



NEW 087074
144 Quadrate DS extra dünn strukturiert "Feuilles" 4 cm



NEW 087073
72 Quadrate DS extra dünn strukturiert "Spirale" 5 cm



NEW 087070
66 Rechtecke DS extra dünn strukturiert "Feuilles" 12 x 3 cm



NEW 087072
72 Quadrate DS extra dünn strukturiert "Polygone" 5 cm



NEW 087071
66 Rechtecke DS extra dünn strukturiert "Spirale" 12 x 3 cm



Die gebogen



★ 061290
176 Ranken DS orange



★ 061291
176 Spiralen WS rot



☞ 070107
192 Farandolen WS
"Mille-feuilles"



❄️ 061288
192 Farandolen DS "Herbes
folles"



061287
176 Schleifen DS "Spirales"



☞ 050188
36 Kreise Gebogen CBC ø 5 cm



☞ 045031
36 Kreise Gebogen Himbeere ø 5 cm



☞ 050187
36 Kreise Gebogen DS ø 5 cm



☞ 060367
128 Blütenblätter Gebogen DS 5 x 2,2 cm



☞ 060366
160 Kleine Blütenblätter Gebogen DS 4 x 1,7 cm



☞ 060376
176 Kleine Schleifen WS 3,2 x 0,7 cm



☞ 060375
176 Kleine Schleifen DS 3,2 x 0,7 cm



DEKORE

Liebe
Dekore

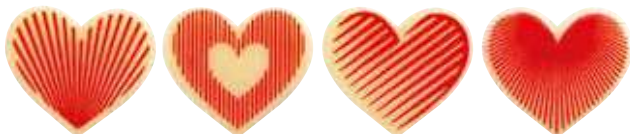

074152
300 Kleine Herzen WS "Graphiques" 12 Designs 2 x 1,7 cm



061394
165 Herzen gewölbt PAG rot 2 x 1,7 cm



NEW 087128
80 Dekore WS "Graffiti" 4,7 x 4,3 cm



NEW 087052
135 Herzen WS "Kelsch" 5 Designs 3 cm



NEW 087119
60 Herzen WS "I love You" 5 x 4,7 cm



NEW 087127
50 Enveloppes WS "I love You" 4,85 x 5,8 cm

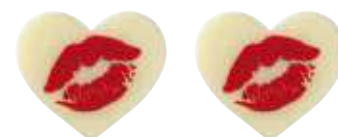

NEW 087120
300 Herzen WS "Kiss" 2 x 1,7 cm



065105
165 Herzen gewölbt PAG "Émoticones" 4 Designs 2 x 1,7 cm



061016
135 Herzen WS "Love" 3 cm



061271
63 Herzen WS "Je t'aime" 3,6 x 3,3 cm
061272
2 Blister Herzen "Je t'aime" gleich 126 Abdrücke 3,6 x 3,3 cm



040177
63 Herzen WS "Entrelacés" 3,6 x 3,3 cm



★ 000400
90 Herzen WS Rubin 2,9 x 3,2 cm

061046
280 Blütenblätter WS 3 Designs 4 x 1,9 cm

DEKORE



❄️ **060454** ●●●
2 Blister "Flèches Cupidon" gleich 48 Abdrücke 10,4 x 2 cm

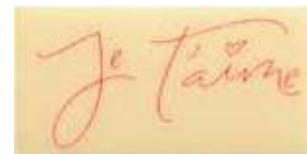

🌿 **060918**
❄️ 140 Rechtecke WS "Je t'aime" 4 x 2 cm



❄️ **074278**
140 Siegel "Cœur" PAG 2 Designs ø 3,5 cm

NEW **087006**
100 Briefmarke WS "Love" 3,3 x 4,5 cm



❄️ **061274**
40 Herzen WS "Love" 4,8 x 4,5 cm

061276
190 Minilippen PAG 2 Designs 2 x 1,45 cm

❄️ **060986**
60 Rechtecke WS "Je t'aime" 2,9 x 4 cm

❄️ **061273**
120 Blasen WS "Je t'aime" 3,7 x 3 cm



❄️ **040178**
48 Quadrate WS "Cœur" 4 cm

❄️ **061033**
140 Rechtecke DS "Je t'aime" 4 x 2 cm



❄️ **061275**
266 Mini Herzen WS 4 Designs 1,3 x 1,3 cm



★ **008630**
Lippen DS glitzernd Bronze
1,4 x 1,38 cm 200 g

❄️ **061277**
65 Lippen PAG 2 Designs 4,3 x 2,5 cm

061395
360 Herzen WS "Rouge" 6 Designs





Die plättchen
"bonne fête"



NEW 087108

120 Herzen WS "Bonne Fête des Mères" 5 x 4,7 cm



074050

60 Quadrate WS "Fête des Mères" 4 cm



NEW 061362

120 Quadrate WS "Maman" 4 cm



074048

60 Rechtecke WS "Bonne Fête des Mères" 4 x 2,9 cm



NEW 061360

120 Rechtecke WS "Bonne fête Maman" 2,9 x 4 cm



NEW 050159

120 Quadrate WS "Fête maman" 2 Designs 3,5 cm



NEW 087022

120 Herzen WS "Happy Mother's day" 5 x 4,7 cm



NEW 061363

50 Briefumschläge WS "Bonne fête Maman" 4,85 x 5,8 cm



NEW 061357

32 Rechtecke WS "Bonne fête" 5 Designs 4 x 6 cm



NEW 061021

60 Quadrate WS "Merci Maman" 4 cm



074146

100 Herzen WS "Joyeuse Fête des mères" 5,8 x 5,4 cm



NEW 061031

70 Rechtecke WS "Un bouquet pour Maman" 4 x 5 cm

DIE PLÄTTCHEN



074051
140 Rechtecke WS "Papa Chic" 4 x 2 cm



061361
105 Schiefer CBC "Bonne fête" 4 x 2,9 cm



★ 061024
120 Quadrate DS "Maman" 3,5 cm



★ 061025
120 Quadrate DS "Super Papa" 3,5 cm



061018
60 Quadrate DS "Maman" 4 cm



060927
60 Quadrate CBC "Maman" 4 cm



061365
40 Herzen DS "Bonne Fête Maman" 4,8 x 4,5 cm



061367
40 Herzen DS "Bonne Fête Papa" 4,8 x 4,5 cm

061366 ●●
2 Blister Herzen "Bonne Fête Maman"
gleich 80 Abdrücke 4,8 x 4,5 cm

061368 ●●
2 Blister Herzen "Bonne Fête Papa"
gleich 80 Abdrücke 4,8 x 4,5 cm



NEW 087115
50 Herzen DS "Joyeuse Fête des Pères" 5,8 x 5,4 cm



NEW 087116
140 Rechtecke DS "Bonne Fête Papa"
4 x 2 cm



050140
120 Quadrate CBC "En famille" 12 Designs 3 cm



061149
120 Quadrate CBC "Fête papa"
3,5 cm



061364
50 Rechtecke CBC "Papa parfait" 4 x 6 cm

DIE PLÄTTCHEN



NEW 087113
70 Rechtecke DS "Bonne Fête Maman" 5 x 4 cm

NEW 087122
50 Kokarde WS "Meilleur Papa"
4 x 5,4 cm

061358
240 Quadrate WS "Je t'aime papa"
2 Designs 3,5 cm

061359
240 Quadrate WS "Je t'aime Maman"
2 Designs 3,5 cm



074148
50 Rechtecke WS "Papa bricoleur" 4 x 6 cm

074149
50 Rechtecke WS "Maman Shiva" 4 x 6 cm

061369
40 Herzen WS "Bonne Fête Papa Fleurs"
4,8 x 4,5 cm

061370
40 Herzen WS "Bonne Fête Maman Fleurs"
4,8 x 4,5 cm



061372
100 Diamanten WS "Super papa"
4 x 3,5 cm

061022
60 Quadrate WS "Les écoliers" 4 cm

060983
60 Kreise WS "Fête des Mères" ø 4,5 cm

040188
66 Rechtecke WS "Bonne fête Papa" 2,9 x 4 cm

DE
MAISON
ROUGE

AU
DIABLE

ANNA
KARÉNINE
I

ET MARCHE

DUCC



DIE PLÄTTCHEN



061032
45 Rechtecke WS "Meilleure Maman" 10 x 2,5 cm



074147
50 Herzen WS "Un bouquet pour Maman" 5,8 x 5,4 cm



074252
100 Herzen WS "Happy Mother's day" 5,8 x 5,4 cm



074158
42 Krawatten WS "Je t'aime Papa" 5 Designs 11,5 x 3,1 cm



074153
40 SchnurrBärente WS "Bonne fête Papa" 12,5 x 3,5 cm

074141
96 Blumen "Bonne fête Maman" ø 4 cm 3 Designs



DIE PLÄTTCHEN



❄️ **061379**
120 Quadrate WS "Roi du jour" 3 cm



❄️ **074155**
48 Plättchen Geburtstags "Comics" 9,5 x 3,7 cm

Die Plättchen
geburtstag



❄️ **061012**
40 Rechtecke WS "Joyeux anniversaire" 7 x 5 cm



🌿 **050150**
❄️ 75 Rechtecke CBC "Happy Anniversaire" 6 x 2,5 cm



❄️ **065164**
40 Blasen WS "Joyeux Anniversaire" 6,2 x 5,6 cm



🌿 **060924**
❄️ 60 Oval CBC "Anniversaire" 6,2 x 3,7 cm

❄️ **065279**
2 Blister Quadrate "Joyeux Anniversaire" 3 Designs gleich
70 Abdrücke 4,5 cm



❄️ **061378**
152 Kerzen WS 6 Designs 0,8 x 6,6 cm

DIE PLÄTTCHEN

Entdecken Sie ein ganz neues Konzept für das Personalisieren der Geburtstagskuchen Ihrer Kunden. Diese Technik kombiniert ein großartiges Dekor der Geburtstagskuchen mit der Möglichkeit der Personalisierung Ihres Dekors, mit dem Namen der Person oder irgendwelchem Text Ihrer Wahl. Sie legen das zugeschnittene Transfer-Backpapier umgekehrt auf die Schokoladenplatte und schreiben einfach per Hand mit einem gewöhnlichen Stift: dadurch wird der Text in Farbe auf die Schokolade übertragen.



060967
10 Abziehfolien "Or" 8 x 8 cm



★ **060570**
10 Abziehfolien "Bronze"
8 x 8 cm



061373
24 Rechtecke DS "Écris-moi" zum Personalisieren 9 x 7 cm



061375
33 Banderole DS "Joyeux Anniversaire" 7,87 x 3,32 cm

061376
165 Banderole DS "Joyeux Anniversaire" 7,87 x 3,32 cm



NEW 087063
72 Oval DS "Happy Birthday" 6,2 x 3,7 cm



060990
75 Rechtecke DS "Anniversaire" 6 x 3 cm



061377
70 Rechtecke DS "Joyeux Anniversaire" 7 x 1,5 cm



065280
36 Oval DS "Joyeux Anniversaire" 6,2 x 3,7 cm



★ **065212**
75 Rechtecke DS "Bon anniversaire" 6 x 2,5 cm



061037
150 Rechtecke DS "Joyeux anniversaire" 7 x 1,5 cm

Bitte beachten Sie, Dekore auf dieser Seite sind nicht in der tatsächlichen Größe abgebildet.



Dekore
zum selbst-
machen

061038 ● ● ●

25 Transferfolien "Joyeux Anniversaire" gleich 600 Dekore 5 x 2,5 cm

061056

1 Schablone 24 Abdrücke für Rechtecke 5 x 2,5 cm



Dekore
zum selbst-
machen

061381 ● ● ●

25 Transferfolien "Joyeux Anniversaire" gleich 375 Dekore 7 x 1,5 cm

010690

1 Schablone 15 Abdrücke für Rechtecke 7 x 1,5 cm



074354

72 Oval DS "Tout le bonheur est dans le bon pain" 6,2 x 3,7 cm



Dekore
zum selbst-
machen

061380 ● ● ●

2 Blister Rechtecke "Joyeux Anniversaire" gleich 30 Abdrücke 10,5 x 5 cm



Farbstofffrei



Empfindlich gegen
Feuchtigkeit



Mögliche Migration auf weiße Schokolade
(WS)



Glitzernd



Verwendbare
Pralinen

Marshmallow

Eine Reihe von speziellen Bar-Dekoren, bestehend aus Kreisen mit dem Motiv "Latte Art", aufzubringen auf den Schaum Ihres Espressos und auf heiße Schokoladen



070296

288 Kreise Marshmallow "Latte art" 9 Designs ø 3 cm



NEW 087007

120 Kreise Marshmallow "Café latte" 6 Designs ø 4 cm



Oberteile für éclair

Bitte beachten Sie, Dekore sind nicht in der tatsächlichen Größe abgebildet.



OBERTEILE FÜR ECLAIR
GEBOGEN



★ 040079

24 Gebogene Oberteile für Eclairs DS "Pois bronze" 3 Designs 13,2 x 3,2 cm



❄️ 060496

60 Oberteile für Eclairs WS "Père Noël" 13,2 x 3,2 cm



❄️ 040190

60 Oberteile für Eclairs DS "Chocolat" 13,2 x 3,2 cm



❄️ 040191

60 Oberteile für Eclairs VS "Caramel" 13,2 x 3,2 cm

OBERTEILE FÜR ECLAIRS
FLACH

Dekore zum bestreuen

FRUCHT STÜCKE



050225
Ganze Himbeere 60 g



045005
Erdbeerestücke 80 g



045006
Himbeerestücke 80 g

CRIPSY



060951
Kokonuss Crispy 150 g



060949
Erdbeere Crispy 200 g



060950
Himbeere Crispy 200 g



070589
Zitrone grün Crispy 180 g





Entdecken Sie hier unsere essbaren Trockenblumen, die sorgfältig von Hand einzeln ausgewählt sind. Ihre schönen Naturfarben und Formen werden Sie überraschen. Damit können Sie Ihre Gerichte und Konditoreiwaren verschönern: Süßspeisen, Makronen, Cupcakes, Speiseeis, Schokoladepralinen, Schlagsahne usw.

Die Blumen sind 100% natürlich! Die Farben können natürlich entsprechend der Saison variieren.

Diese Produkte sind die Frucht der Natur und werden von Hand geformt, was die verfügbaren Mengen begrenzen kann.

TROCKEN BLUMEN



 **050293**
50 Essbare getrocknete vierblättrige Kleeblätter



 **050294**
50 Essbares getrocknetes rotes Eisenkraut



 **050295**
50 Essbares getrocknetes blaues Eisenkraut



 **050296**
50 Essbares getrocknetes weißes Eisenkraut



 **050297**
50 Essbares getrocknetes rosa Eisenkraut





WEITERE
VERPACKUNGS
MÖGLICHKEITEN
AUF ANFRAGE
SPRECHEN
SIE UNS AN!

MITTLERER GRÖSSE
KNUSPERKUGELN:
Ø ± 0,5 CM

KNUSPERKUGELN

DEKORE ZUM BESTREUEN



★ 070262
Knusperkugeln grün 170 g



★ 070263
Knusperkugeln violett 170 g



★ 060958
Knusperkugeln gold 170 g



★ 045656
Knusperkugeln Rubin 170 g



❄️ 060561
Knusperkugeln violett 170 g



❄️ 060559
Knusperkugeln rot 170 g



❄️ 060557
Knusperkugeln orange 170 g



060556
Knusperkugeln gelb 170 g



060558
Knusperkugeln rosa 170 g



🌿 010380
Knusperkugeln Sortiment von schwarz,
milchfarben und Weiß 500 g



🌿 010441
Knusperkugeln weiß 500 g



🌿 010379
Knusperkugeln Milchfarben 500 g



🌿 010440
Knusperkugeln schwarz 500 g



★ 010397
Knusperkugeln bronze 170 g

🌿 010388
Knusperkugeln Sortiment Schwarz,
Milch und Weiß 2,5 kg

🌿 Farbstofffrei ❄️ Empfindlich gegen Feuchtigkeit ☀️ Mögliche Migration auf weiße Schokolade (WS) ★ Glitzernd



Die "Kipetti" prickeln im Mund. Sie können diese in Ihren Pralinen, Portionsgläsern und Ihren unterschiedlichsten kulinarischen Zubereitungen einfügen... Die "Kipetti", umhüllt von purer oder farbiger Schokolade. Die Schokolade macht die Kipetti weniger feuchtigkeitsempfindlich. Sie können sie daher in einer feuchteren Masse einfügen.

KIPETTIS



004638
Kipetti Natur 1 kg



004557
Kipetti überzogen 1 kg



★ 004631
Kipetti überzogen bronze 250 g



★ 060960
Kipetti überzogen gold 250 g

DEKORE ZUM BESTREUEN

NUGGETS



★ 060963
Nuggets "Or" (Haselnuss & Mandelsplitter) 200 g



★ 010437
Nuggets "Bronze" (Haselnuss & Mandelsplitter) 200 g



🌿 070267
Schokoladenchips 500 g

KNUSPERFLITTER



★ 060565
Knusperflitter bronze 500 g



WEITERE
VERPACKUNGS-
MÖGLICHKEITEN
AUF ANFRAGE
SPRECHEN SIE UNS AN!

STERNE



★ 060964
Sterne Schokolade Glitzernd "Or"
0,9 cm 200 g



★ 045669
Sterne Schokolade Glitzernd "Bronze"
0,9 cm 200 g



🌿 045671
Sterne Schokolade weiß 0,9 cm
200 g



🌿 045670
Sterne Schokolade glitzernd 0,9 cm
200 g



🌿 045664
Mini-Sterne weiß glitzernd
3 mm 200 g

HERZEN



🌿 045675
Herzen Schokolade weiß 0,9 cm
200 g



★ 074335
Herzen glitzernd Rubin 0,6 cm 200 g



★ 074336
Konfettis glitzernd bronze ø 0,4 cm
200 g

KONFETTIS



060555
Maxi Haselnüsse silbern 250 g



010414
Silberkugeln 250 g



o.o.o.o

TOM
Coll

DEKORE ZUM BESTREUEN

NATÜRLICHE SPLITTER
KRISTALLISIERT



008695
Natürliche Veilchensplitter
kristallisiert 250 g



008693
Natürliche Rosensplitter kristallisiert
250 g

KAKAONIBS



060948
Kakaonibs 350 g

KARAMELL
NUGGETS & -SPLITTER



060954
Karamel Nuggets 350 g



004628
Karamelsplitter mit gesalzener
Butter von Isigny 250 g



060554
Weiße Hagelkörner (Haselnüsse
überzogen) 250 g

BAISERS UND
MINI BAIERS



★ 065292
Baisers überzogen gold 350 g



★ 065293
Baisers überzogen rot 350 g



060953
Baisers überzogen mit weißer
Schokolade 350 g



060952
Baisers ohne Eier 250 g



060343
Mini Baisers überzogen mit weißer
weiß 210 g



060345
Mini Baisers überzogen mit
dunkler 210 g



060344
Mini-Baisers überzogen mit
Vollmilch-Schokolade 210 g



060346
Mini-Baisers überzogen mit Sortiment
aus schwarz, milchfarben und
weiß 210 g

Knackig, knusprig...
spielen Sie mit dem
Geschmack, der Farbe,
den Texturen dank
des Sortiments von
Produkten zum
Bestreuen. Fügen
Sie Ihren Produkten
einen Hauch von
Spritzigkeit, von Spaß
und von Verrücktheit
hinzu.



Gold & Silber

Pailletten, Folie oder Blütenblätter...
Für höchste Verfeinerung streuen Sie diesen kostbaren Hauch von echtem gold und Silber (Herkunft: Europa) auf Ihre Dessertteller, Ihre Desserts, Ihre Pralinen...



036141
Zange Spezial gold



025235
Streudose für Nuggets



004574
1 Spray gold pailletten
200 ml

Vorsicht, diese Blätter sind nur leicht auf das Trägermaterial geklebt, Sie müssen diese Folien direkt auf Ihre Produkte übertragen.



025227
Blätter aus EchtGold lose
8 x 8 cm



025229
Blätter aus EchtGold geklebt
8 x 8 cm

Vorsicht, diese Blätter sind nur leicht auf das Trägermaterial geklebt, Sie müssen diese Folien direkt auf Ihre Produkte übertragen.



025231
Blätter aus EchtGold 500 mg
pro Box



025233
Nuggets aus EchtGold 1 g pro Box



NEW 087085
Echtes gold pulver 1 g pro Box



025228
25 Blätter aus echtem Silber lose 8 x 8 cm



025230
25 Blätter aus echtem Silber geklebt
8 x 8 cm



025232
Blätter aus echtem Silber 500 mg
pro Box



025234
Nuggets aus echtem Silber
1 g pro Box



NEW 087086
Echtes Silberpulver 1 g pro Box



Strukturfolien für pralinen

Strukturfolien... und Ihre Pralinen werden hervorgehoben... Die besondere Textur dieser Strukturblätter ermöglicht es Ihnen, Ihren traditionellen Produkten ein „Plus“ zu verleihen. Ihre Verwendung ist sehr einfach: Sie müssen nach dem Überziehender Pralinen auf diese gelegt werden. Nach der Kristallisation genügt es, das Blatt zu entfernen.

STRUKTURFOLIEN - 27 Blätter 40 x 25 cm



040169
"Madras"



060131
"Bulles"



011197
"Tressé"



011170
"Faux bois"

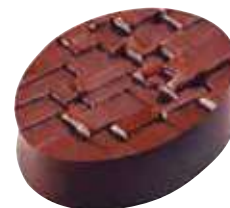

060132
"Strates"



065296
"Feuilles"



011185
"Facettes"

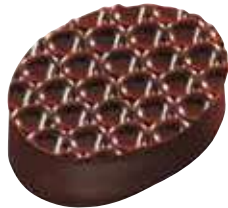

011178
"Mailles"



045516
"Plumetis"



011180
"Averse"



011167
"Matelassé"



050062
"Fleurettes"



011193
"Lignes"



011164
"Petites arabesques"



040168
"Crocodile"



011181
"Fibres"



011166
"Cabosses"



060873
"Craquelures"



011175
"Damier"



011201
"Lézard"



011182
"Filaments"



011172
"Floral"



060874
"Envol"



074288
"Étoiles"

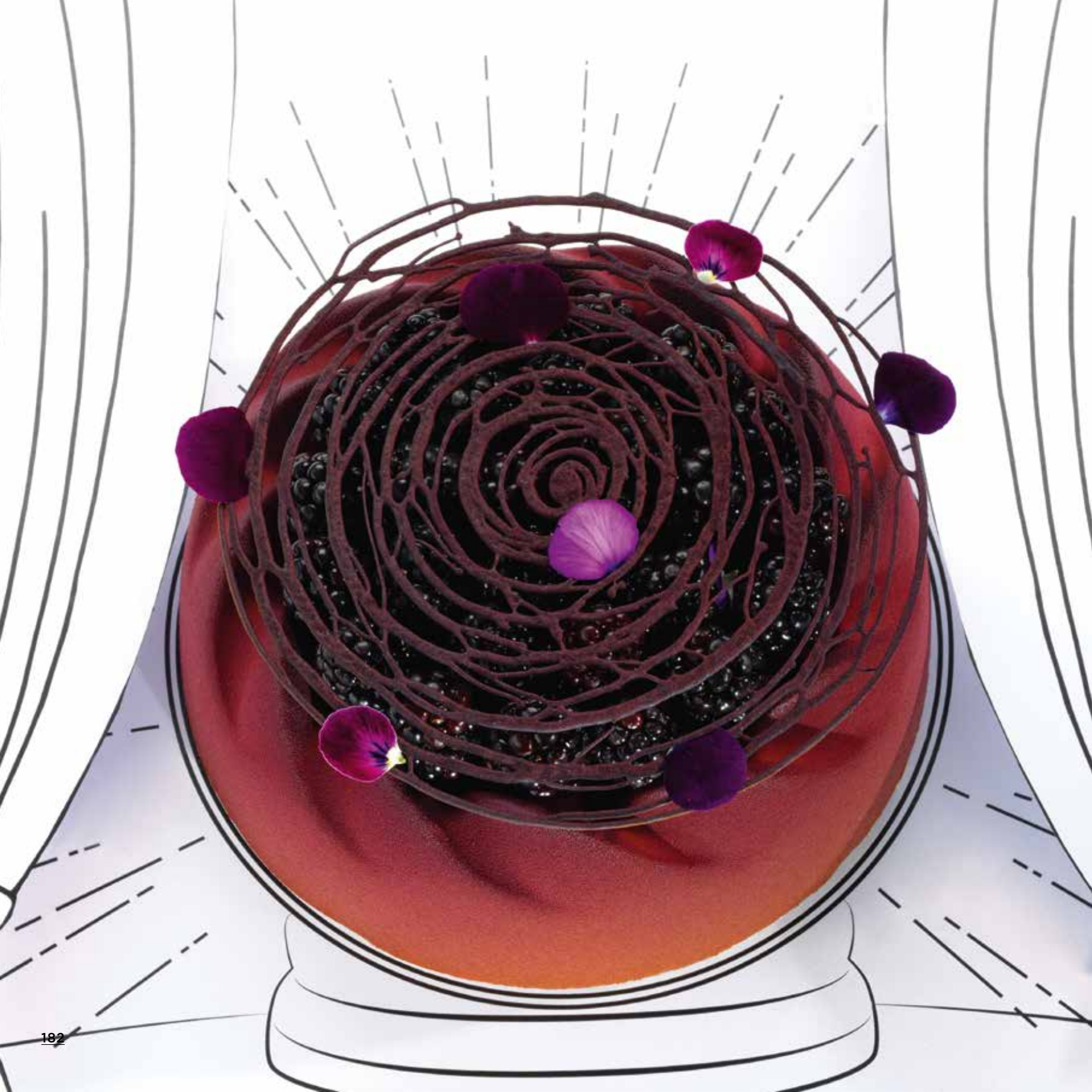

Neutral folien

Diese steifen Folien dienen dazu, Ihre Schokolade zum „Glänzen“ zu bringen.

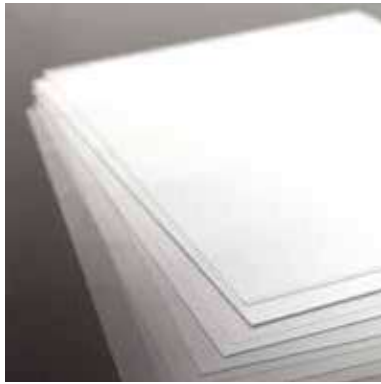

005008
25 Folien Rhodoid 40 x 60 cm

Diese flexiblen Folien dienen dazu, Ihre Schokolade zum „Glänzen“ zu bringen und Ihre Ganache und Ihre Pralinen auf ihnen auszubreiten, bevor Sie sie mit der „Gitarre“ schneiden.



005009
500 Folien Gitarre 40 x 60 cm



005012
100 Folien Gitarre gebündelt 38 x 38 cm



010920
1 Rolle unbedruckt 4 cm x 50 m



010922
1 Rolle unbedruckt 4,5 cm x 50 m



010921
1 Rolle unbedruckt 5 cm x 50 m



010923
1 Rolle unbedruckt 6 cm x 50 m

Dieses Backpapier erlaubt es Ihnen, süße oder herzhaft Papilloten zu servieren, die durch ihre Präsentation begeistern. In der Tat, diese extrem durchsichtige Folie wird direkt aus dem Ofen auf den Verkostungsteller gelegt.



004561
1 Backpapierrolle transparent 50 cm x 25 m

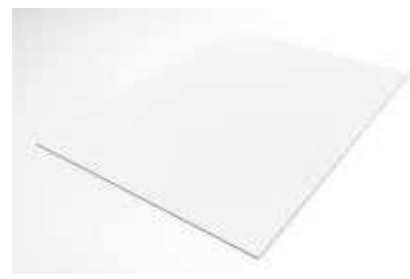

036133
5 Steife Weiße Platten 74 x 54 cm ép. 2 mm



ETIENNE
LEROY

Transfer folien

Transferfolien können Sie
 sie auf verschiedene Weise
 nutzen: Sie können Sie zum
 Verzieren von Schokoladen-Pralinen
 oder Ihrer Süßspeisen (durch
 Abbrechen der Stücke) verwenden.
 Sie können auch zum Verzieren
 von Eiscreme oder Mousse
 verwendet werden. Wenn
 Sie die Motive in einer anderen
 als der auf den folgenden
 Seiten abgebildeten Farbe haben
 möchten, bestellen Sie einfach 125
 Transferfolien und teilen Sie
 uns mit, welche Farbe Sie
 gerne hätten. Wir freuen uns
 diese Sonderserie nur für Sie
 anzufertigen...

SIEHE TECHNIK ONLINE



❄️ 060100 - "Froidure"
 ● ● ● ● ●



❄️ 060143 - "Constellation"
 ● ● ● ● ●



★ **NEW** 087000 - "Rondin"
 ● ● ● ● ●



❄️ 065007 - "Pinède"
 ● ● ● ● ●



❄️ 065001 - "24 Décembre"
 ● ● ● ● ●



🌿 065042 - "Les Amis"
 ● ● ● ● ●



☀️ 065221 - "Joyeuses Fêtes"
 ● ● ● ● ●

🌿 Farbstofffrei

❄️ Empfindlich gegen
 Feuchtigkeit

☀️ Mögliche Migration auf weiße Schokolade (WS)

★ Glitzernd ● ● ● ● ● Verwendbare
 Schokolade



★ 060137 - "Arabesques scintillantes"
● ● ● ● ●



★ 060342 - "Aladine"
● ● ● ● ●



❄️ ☀️ 060093 - "Nordic"
● ● ● ● ●



★ 065219 - "Charivari"
● ● ● ● ●



☀️ ★ 065220 - "Antalya"
● ● ● ● ●



☀️ ★ 065222 - "Sapins dorés"
● ● ● ● ●



★ **NEW** 087001 - "Pluie de flocons"
● ● ● ● ●



065003 - "Solstice"
● ● ● ● ●

🌿 Farbstofffrei

❄️ Empfindlich gegen Feuchtigkeit

☀️ Mögliche Migration auf weiße Schokolade (WS)

★ Glitzernd ● ● ● ● ● Verwendbare Schokolade



Wir weisen Sie auf die mögliche Farbentwicklung dieser Motive nach dem Einsatz dieser Massen hin.
Auf dunkler Schokolade erscheint die endgültige Färbung nämlich nach 48 Stunden.
Gern beantworten wir alle Ihre Fragen.



ETIENNE
LEROY



❄️ ☀️ 060865 - "Daisy Rose"
● ● ● ●



❄️ ☀️ 050057 - "Jardin Secret"
● ● ● ●



❄️ ☀️ 060860 - "Flora"
● ● ● ●



❄️ ☀️ 060871 - "Janis"
● ● ● ●



NEW 087144 - "Flower Power"
● ● ● ●



❄️ ☀️ 060863 - "Un peu, beaucoup"
● ● ● ●

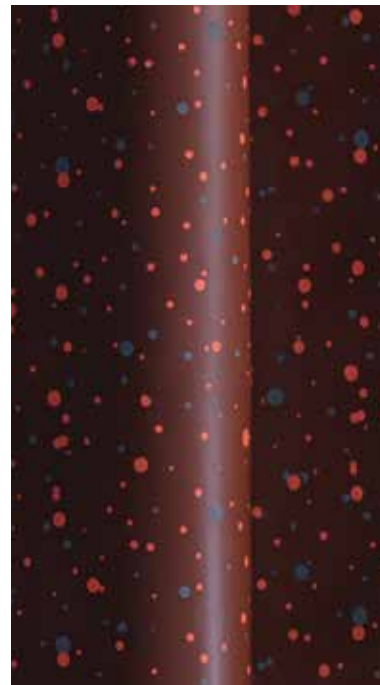

NEW 087150 - "En rouge et noir"
● ● ● ●



NEW 087145 - "Germini"
● ● ● ●



❄️ ☀️ 060867 - "Saute lapin"
● ● ● ●



❄️ ☀️ 061334 - "Sur le plat"
● ● ● ●



❄️ ☀️ 061333 - "Méli-mélo"
● ● ● ●



❄️ ☀️ 060142 - "Herbes folles"
● ● ● ●



🌿 070200 - "Notes de musique"
● ● ● ●



☀️ 060847 - "Soprano"
● ● ● ●



❄️ 065218 - "Rayures"
● ● ● ●

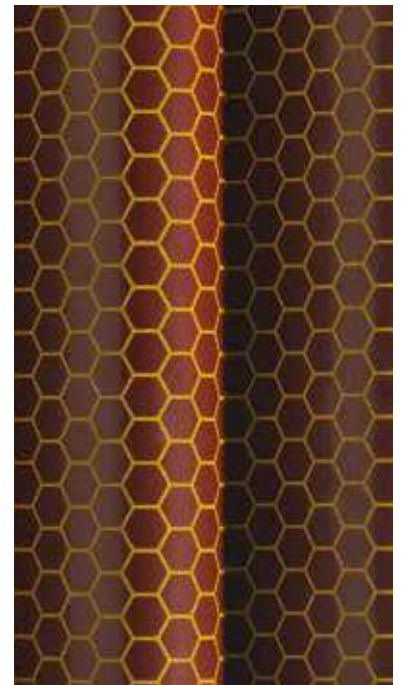

❄️ 060140 - "Alvéoles"
● ● ● ●

🌿 Farbstoffrei

❄️ Empfindlich gegen Feuchtigkeit

☀️ Mögliche Migration auf weiße Schokolade (WS)

★ Glitzernd ● ● ● ●

● ● ● ● Verwendbare Schokolade



★ 007592 - "Opulence"
● ● ● ● ●



❄️ ☀️ 060117 - "Spire"
● ● ● ● ●



❄️ ☀️ 061188 - "Papier reliure"
● ● ● ● ●



❄️ ☀️ 060145 - "Flic Flac Floc"
● ● ● ● ●



❄️ 060148 - "Moucheté"
● ● ● ● ●



★ 060149 - "Paris bronze"
● ● ● ● ●



☀️ 061181 - "Tempête"
● ● ● ● ●



★ 007542 - "Labyrinthe"
● ● ● ● ●



★ 061183 - "Versailles"
● ● ● ● ●



★ 061327 - "Cuivre et or"
● ● ● ● ●



★ 061186 - "Les cuivrés"
● ● ● ● ●



★ 061326 - "Mosaïque"
● ● ● ● ●



★ 060146 - "Fils"
● ● ● ● ●



★ 061328 - "Klimt"
● ● ● ● ●



★ 061184 - "Savane"
● ● ● ● ●



★ 061329 - "Zèbre"
● ● ● ● ●

Farbstofffrei

Empfindlich gegen Feuchtigkeit

Mögliche Migration auf weiße Schokolade (WS)

Glitzernd ● ● ● ● ● Verwendbare Schokolade



★ 060118 - "À point nommé"
● ● ● ● ●



★ 060151 - "Pur éclat bronze"
● ● ● ● ●



★ 060144 - "Robusta scintillant"
● ● ● ● ●



❄️ 060141 - "Bois de rose"
● ● ● ● ●



❄️ ★ 065008 - "Illusions"
● ● ● ● ●



NEW ❄️ ★ 087002 - "Cacao"
● ● ● ● ●



❄️ ★ 065019 - "Canopée"
● ● ● ● ●



❄️ ★ 060147 - "Arabesques"
● ● ● ● ●



ETIENNE
LEROY



❄️ 065020 - "Horizon"
● ● ● ● ●



NEW 🌞 087149 - "Cuir rouge"
● ● ● ● ●



NEW 🌞 087148 - "Tissage"
● ● ● ● ●



NEW 🌞 087151 - "Sur le fil"
● ● ● ● ●



065015 - "Elixir"
● ● ● ● ●



❄️ 065217 - "Pink Paradise"
● ● ● ● ●



❄️ 061332 - "Amour"
● ● ● ● ●



❄️ 060136 - "Passion"
● ● ● ● ●

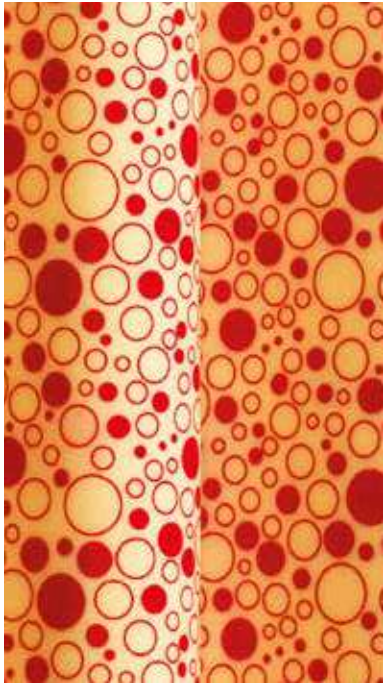

060139 - "Oxygène rouge"



★ 061335 - "Tout feu tout flamme"



★ 061336 - "Papier reliure scintillant"



★ 060150 - "Rouge envoûtant"



★ 060138 - "Marbré flash"



★ 060098 - "Livrée"



★ 036142 - "Londres rubis"

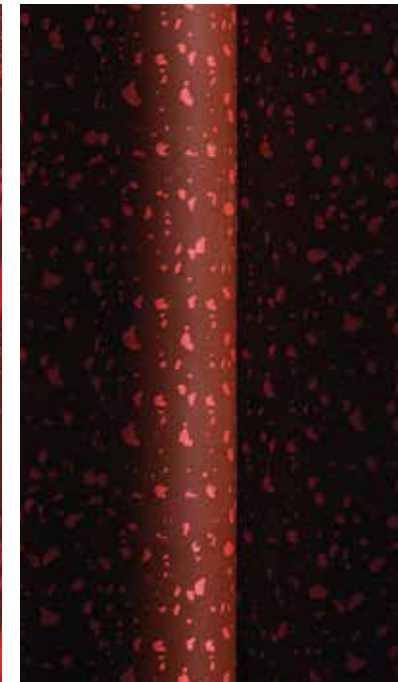

★ 036144 - "Paris Rubis"



★ Empfindlich gegen Feuchtigkeit

★ Mögliche Migration auf weiße Schokolade (WS)

★ Glitzernd ● ● ● ● ● Verwendbare Schokolade



❄️ ☀️ 061189 - "Petits pois"
● ● ● ● ●



❄️ ☀️ 060113 - "Verdure"
● ● ● ● ●



❄️ ☀️ 061187 - "Mojito"
● ● ● ● ●



❄️ ☀️ 060848 - "Lemon"
● ● ● ● ●



❄️ ☀️ 065017 - "Touareg"
● ● ● ● ●



☀️ 061182 - "Mikado or"
● ● ● ● ●



065235 - "Les Calligraphiques"



🌿 045509 - "Veinage"
● ● ● ● ●



NEW ☀️ 087146 - "Prairie"
● ● ● ●



❄️ 065224 - "Kaleidoscope"
● ● ● ●



❄️ ☀️ 065005 - "Nuit d'automne"
● ● ● ●



NEW ☀️ 087147 - "Volutes"
● ● ● ●



❄️ ☀️ 060841 - "Paradise"
● ● ● ●

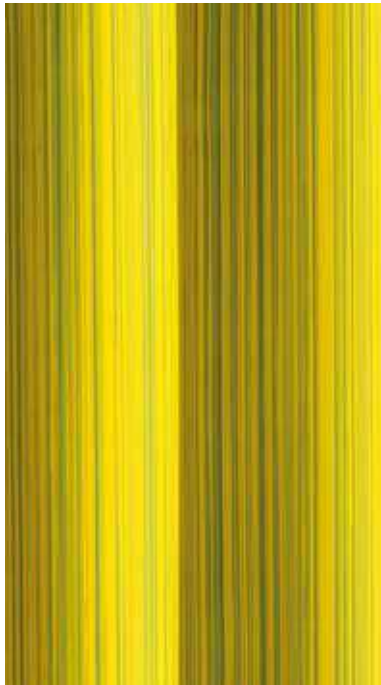

❄️ 061330 - "Le peigne d'Eddy"
● ● ● ●



❄️ ☀️ 061331 - "Herbes"
● ● ● ●



❄️ ☀️ 061185 - "Chance"
● ● ● ●

🌿 Farbstofffrei

❄️ Empfindlich gegen Feuchtigkeit

☀️ Mögliche Migration auf weiße Schokolade (WS)

★ Glitzernd ● ● ● ● Verwendbare Schokolade



DEN PRALINEN UND DEM
GEBÄCK MIT DEN KIPETTIS
SPRITZICKEIT VERLEIHEN S. 174



Zuschnitte 4 x 4 cm

Diese individuellen Dekore, auf die Pralinen ausgerichtet, werden den Appetit Ihrer Kunden wecken, Sie werden sie für die subtilen Aromen Ihrer Füllungen sensibilisieren und gleichzeitig Ihren Produkten eine hochwertige Signatur verleihen. Die vorgestellten Dekore sind erhältlich in Form von Blättern 36 x 13 cm oder Zuschnitten 4 x 4 cm (vergessen Sie nicht Ihre Wahl zwischen diesen zwei Formaten bei der Bestellung anzugeben). Es sind sehr viele andere Motive und Geschmacksrichtungen erhältlich, zögern Sie nicht, uns anzusprechen, um eine Liste zu erhalten.

SIEHE TECHNIK
ONLINE



☀️ **060878** ●●●●
1500 Transferfolien "Cœur de Grenat" 3 Designs 4 x 4 cm



☀️ **060876** ●●●●
1500 Transferfolien "Cœur d'ambre" 3 Designs 4 x 4 cm

☀️ **060877** ●●●●
❄️ 1500 Transferfolien "Cœur de Jade" 3 Designs 4 x 4 cm

☀️ **070420** ●●●●
❄️ 1500 Transferfolien "Feuille gravure" 6 Designs 4 x 4 cm



☀️ **060875** ●●●●
❄️ 1500 Transferfolien
"Pollock" 4 x 4 cm

★ **060122** ●●●●●
1500 Transferfolien "Fils
scintillants" 2 Designs
4 x 4 cm

074192 ●●●●●
1500 Transferfolien "Estampe Rubis" 6 Designs 4 x 4 cm

074193 ●●●●●
1500 Transferfolien "Estampe Bronze" 6 Designs 4 x 4 cm



★ **061195** ●●●●●
☀️ 1500 Transferfolien
Schillernd "Éclat or"
4 x 4 cm

★ **061194** ●●●●●
☀️ 1500 Transferfolien
Schillernd "Touche prestige or"
4 x 4 cm

★ **061193** ●●●●●
☀️ 1500 Transferfolien
"Artiste" 4 Designs 4 x 4 cm

☀️ **045797** ●●●●●
3000 Transferfolien
"Thé" 4 x 4 cm

☀️ **045798** ●●●●●
3000 Transferfolien
"Caramel" 4 x 4 cm

☀️ **045799** ●●●●●
3000 Transferfolien
"Café" 4 x 4 cm

🍃 Farbstofffrei ❄️ Empfindlich gegen Feuchtigkeit ☀️ Mögliche Migration auf weiße Schokolade ★ Glitzernd ●●●●● Verwendbare Schokolade

Schablone



DEKORE SELBER ERSTELLEN

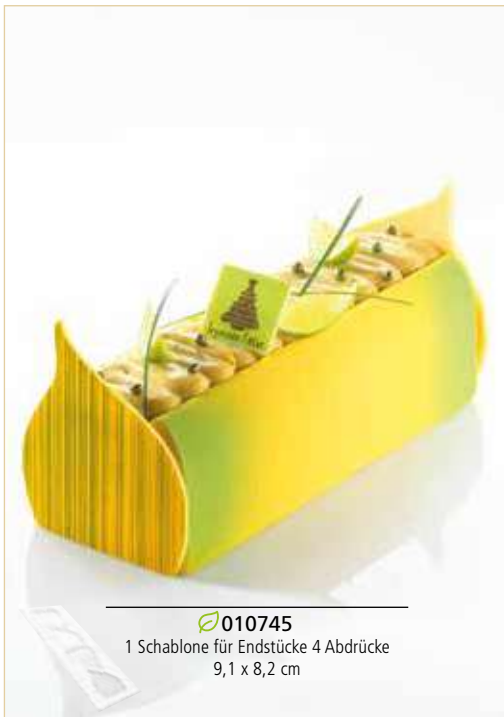

DEKORE SELBER ERSTELLEN



010738
1 Schablone 30 Abdrücke
für Transferfolien 7 x 3 cm



010690
1 Schablone 15 Abdrücke
für Rechtecke 7 x 1,5 cm
010691
1 Schablone 20 Abdrücke
für Rechtecke 7 x 2 cm



010704
1 Schablone 24 Abdrücke
für Quadrate 2 cm



010692
1 Schablone 10 Abdrücke
für Rechtecke 6 x 4 cm



040021
1 Schablone für Kreise
24 Abdrücke ø 3 cm

MARC
Rivière



010706
1 Schablone 117 Abdrücke für Kreise
ø 2 cm, ø 2,7 cm und ø 3,4 cm

DEKORE SELBER ERSTELLEN



019153
1 Schablone für großen Hasen
5,3 x 13,5 cm - Ép. 0,3 mm

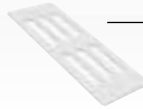

030068
1 Schablone für schmale Eclairs
6 Abdrücke 12 x 2,6 cm

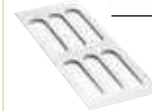

010700
1 Schablone für Eclairs
6 Abdrücke 13,2 x 3,2 cm



010166
1 Silikonform "4 mains avec bras courts"

CHRISTOPHE

Michalak



009908
1 Silikonform "Les cordelettes"
3 Designs 50 cm

FRANÇOIS
Galtier



010225
4 Silikonformen "Montre" 4 Designs
Zifferblatt: ø 16 cm - Groß Getriebe:
ø 14 cm - Kette: ø 16 cm
Aufziehschraube : ø 4,5 cm

010226
1 Silikonform "Engrenages" 9 Designs
9 Uhrwerke zwischen ø 2 und ø 4 cm

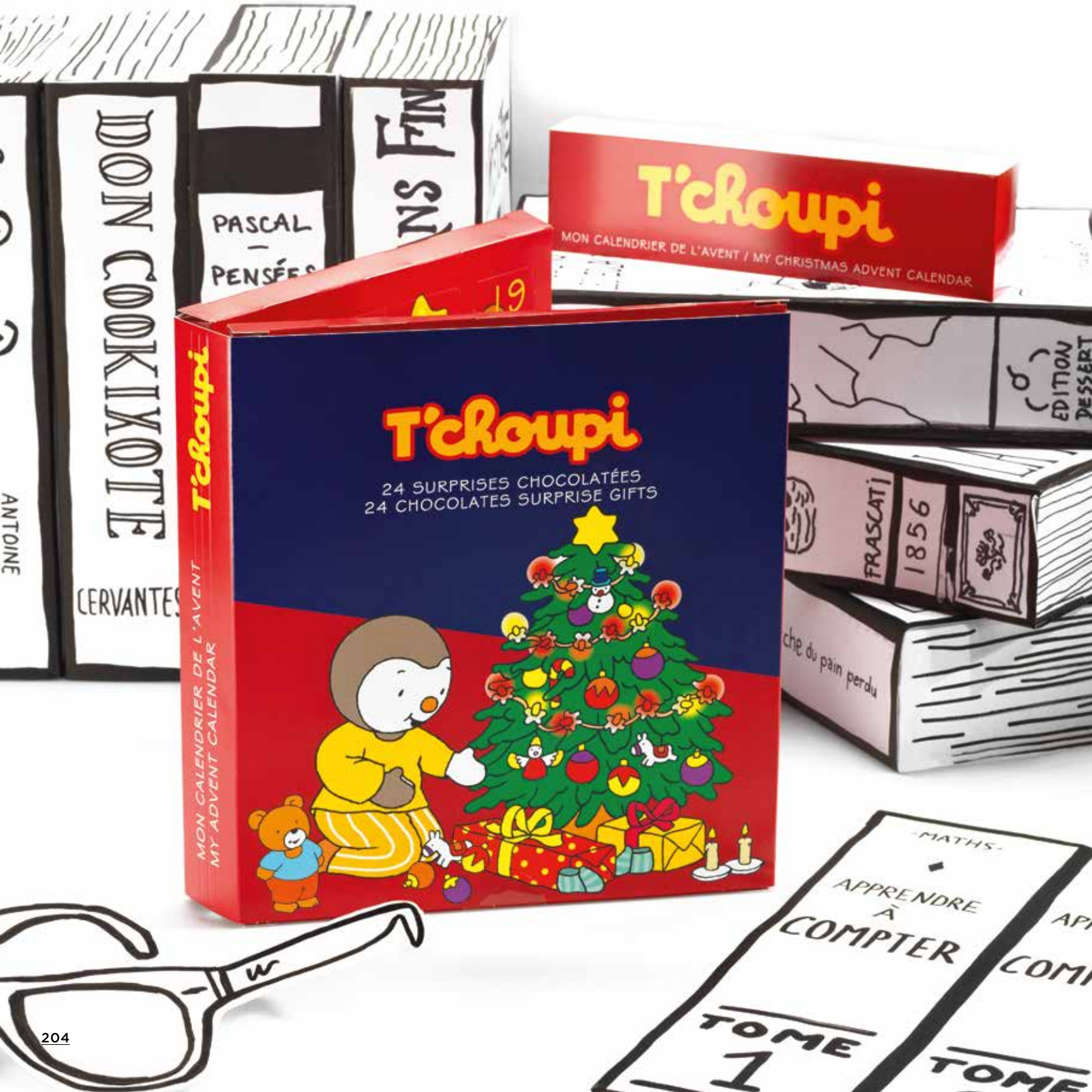

DON COOKIXOTE

PASCAL
-
PENSÉES

NS FIN

T'croupi

MON CALENDRIER DE L'AVENT / MY CHRISTMAS ADVENT CALENDAR

19

T'croupi

T'croupi

24 SURPRISES CHOCOLATÉES
24 CHOCOLATES SURPRISE GIFTS

MON CALENDRIER DE L'AVENT
MY ADVENT CALENDAR



FRASCATI

1856

che du pain perdu

MATHS

APPRENDRE
À
COMPTER

TOME
1

TOME

Schokofiguren "T'choupi"



074356
10 Adventskalender "T'Choupi" mit 24 Überraschungen VS
Mass: 19 x 21 x 3,5 cm



074359
24 Einzel verpackte Figuren "T'Choupi" in Weisser Schokolad
Mass: 5 x 11 x 4,2 cm - Gewicht: ± 35 g

074321
14 Formen "Grimoire Halloween"
für 4 Stück 10 x 13 cm
Dicke 4 cm - Gewicht: ± 160 g





☒ 070423

9 Sarg-Formen

"Six pieds sous terre" für 3 Stück
Hintergrund: 7,9 x 14,6 cm - Dicke 3 cm
Deckel: 7,9 x 14,6 cm - Dicke 1,37 cm
Skelett: 6,5 x 13,2 cm - Dicke 0,8 cm



☀ NEW 087167 ● ● ●

9 Blister Lutscher "Calavera"
und Stiele für 45 Abdrücke 5 Designs
4,85 x 6,45 cm - Gewicht: ± 15 g



☀ ★ 074194 ● ● ●

20 Formen Bär "Dia de los muertos"
für 10 Stück 8,2 x 13,4 cm
Beidseitig - Gewicht: ± 100 g



☒ 070390

9 Blister Lutscher "Halloween"
und Stiele für 45 Abdrücke 5 Designs
Gewicht: ± 15 g



PCB bietet Ihnen prächtige Produkte aus fertiger Schokolade an, die Sie so verkaufen können, wie sie sind (natürlich nachdem Sie sie verpackt haben). Lutscher, Matroschkas, Eier... So viele kleine Geschenke, die Sie Ihren Kunden anbieten können.



BOMBI!

SCHOKOFIGUREN



Schokofiguren

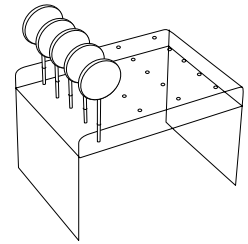

070388

60 Lutscher VS "Père Noël mignon" 3 Designs und Säckchen
Gewicht: ± 15 g



060171

60 Lutscher WS "Père Noël" 4 Designs und Säckchen - Gewicht: ± 15 g

004560

1 Aufsteller für 20 Stück
25 x 18 cm Di. 16,5 cm



061119

60 Lutscher VS "Zoovengers" 3 Designs ø 5,4 cm und Säckchen - Gewicht: ± 15 g



061207

60 Lutscher VS "M. et Mme Teddy" 2 Designs ø 5,5 cm und Säckchen - Gewicht: ± 15 g



061209

60 Lutscher CBC "Lapin Musiciens" 3 Designs - Di. 6,5 cm und Säckchen
Gewicht: ± 16 g



061208

60 Lutscher VS "Œufs" 5 Designs - Di. 6,5 cm und Säckchen
Gewicht: ± 16 g



061210

48 Lutscher VS "Tête de Lapin Mr & Mme"
4 Designs 4,6 x 7,6 cm und Säckchen
Gewicht: ± 15,5 g



Farbstofffrei



Empfindlich gegen
Feuchtigkeit



Mögliche Migration auf weiße Schokolade
(WS)



Glitzernd



SCHOKOFIGUREN

Bitte beachten Sie, mehrere Dekore sind nicht in der tatsächlichen Größe abgebildet.



❄️ **060172**
40 Kredit-Karten VS "Voyage" 8,5 x 5,5 cm - Gewicht: ± 12 g



★ **060218**
40 Kredit-Karten DS "Joyeuses Fêtes" 8,5 x 5,5 cm Gewicht: ± 12 g



★ **070299**
❄️ 40 Kredit-Karten VS "Casse Noisette" 8,5 x 5,5 cm - Gewicht: ± 12 g



❄️ **061213**
40 Kredit-Karten DS "Amour" 8,5 x 5,5 cm - Gewicht: ± 12 g



★ **061212**
❄️ 40 Kredit-Karten VS "Chasse aux œufs" 8,5 x 5,5 cm - Gewicht: ± 12 g



★ **061214**
❄️ 40 Kredit-Karten DS "Lapin brouette" 8,5 x 5,5 cm - Gewicht: ± 12 g



★ **065243**
❄️ 12 Matryoschka WS "Père Noël"
Di. 10 cm - Gewicht: ± 45 g



★ **065244**
❄️ 12 Matryoschka VS "Classique" 2 Designs - Di. 10 cm - Gewicht: ± 45 g

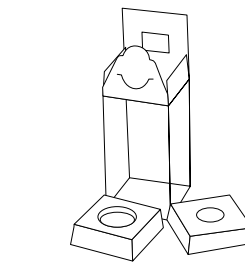

🌿 **004431**
Verpackungsset für Matryoschka
12 Boxen + 24 Keile

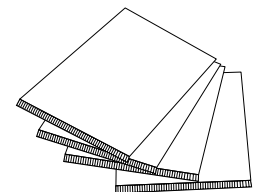

🌿 **004434**
40 Säckchen für Kredit-Karten

🌿 Farbstofffrei ❄️ Empfindlich gegen Feuchtigkeit ☀️ Mögliche Migration auf weiße Schokolade ★ Glitzernd (WS)



SCHOKOFIGUREN

Bitte beachten Sie, mehrere Dekore sind nicht in der tatsächlichen Größe abgebildet.



★ **070226**
24 Kugeln DS "Point de croix" 2 Designs (Vorderseite) ø 5,8 cm - Gewicht: ± 30 g



★ **074188**
24 Kugeln DS "Cristaux dorés" 2 Designs (Beidseitig) ø 5,8 cm - Gewicht: ± 30 g



★ **065275**
12 Kugeln WS "Arabesques" 3 Designs ø 7 cm - Gewicht: ± 50 g

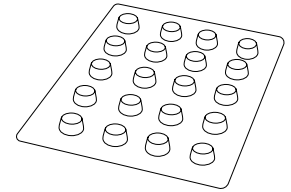

🍃 **009885**
3 Blister Kugel Anhänger gleich
60 Abdrücke



🍃 **003447**
24 Halbe Eier DS unbedruckt
Di. 8,8 cm - Gewicht: ± 22 g



★ **070231**
12 Kugeln DS "Couronne de Noël" 2 Designs ø 7 cm - Gewicht: ± 50 g

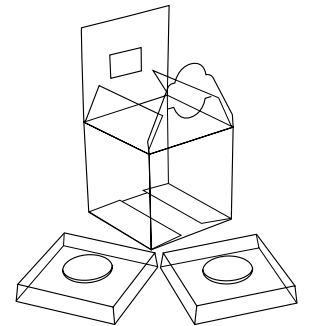

🍃 **004433**
12 Verpackungsset für Kugeln ø 7 cm
12 Boxen + 24 Keile
Boxen Maße: 8,5 x 8,5 x 8,5 cm
Keile Maße: 8,5 x 8,5 x 1,5 cm

🍃 Farbstofffrei ❄️ Empfindlich gegen Feuchtigkeit ☀️ Mögliche Migration auf weiße Schokolade (WS) ★ Glitzernd

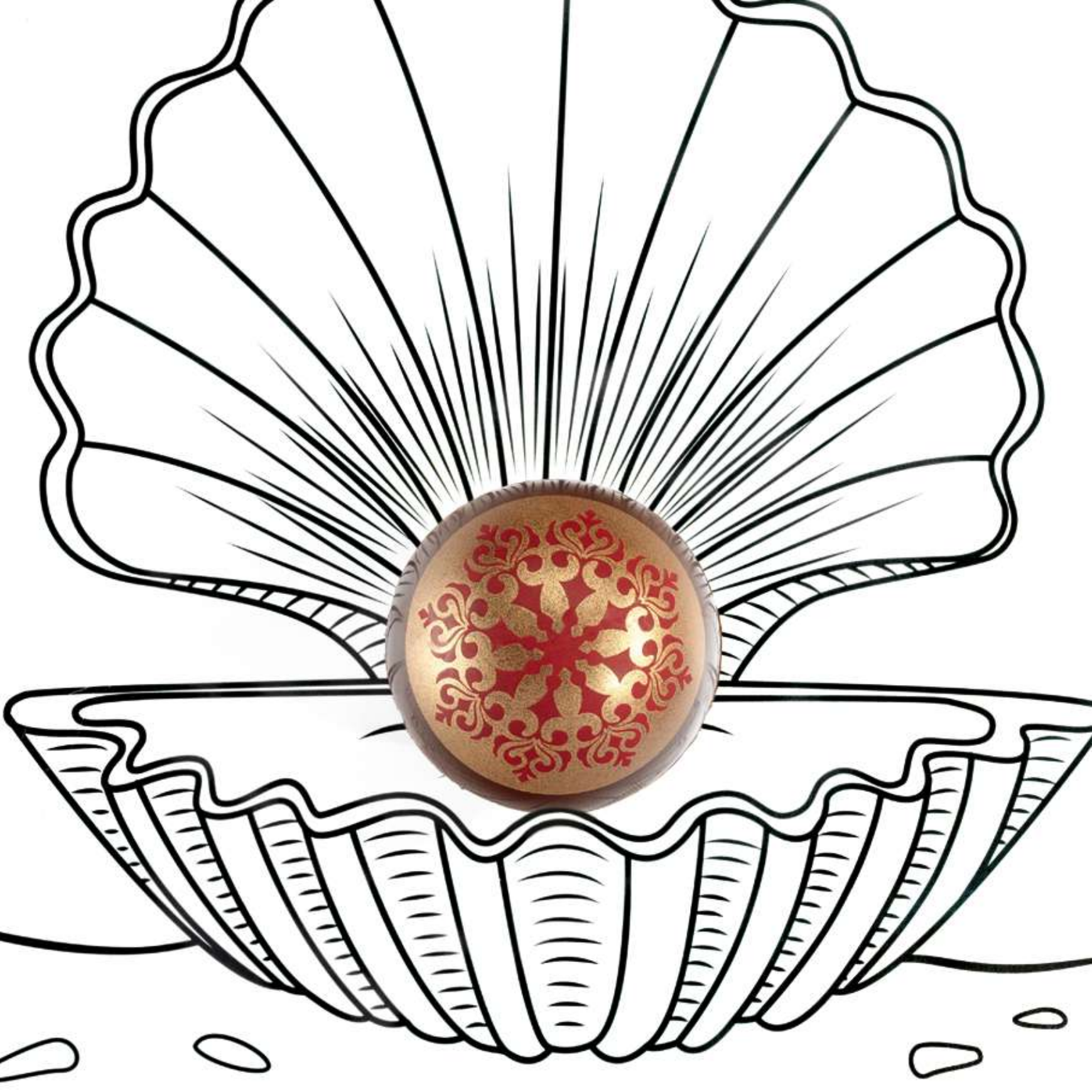

Bedruckte Formen



★ 060217 ●●●●
10 Formen Halbe Kugeln "Polaire" für 10 Stück 2 Designs ø 5 cm - Gewicht: ± 15 g



★ 074189 ●●●●
10 Formen Halbe Kugeln "Cristaux dorés" für 10 Stück 2 Designs ø 5 cm - Gewicht: ± 15 g



★ 070227 ●●●●
10 Formen Halbe Kugeln "Point de croix" für 10 Stück 2 Designs ø 5 cm - Gewicht: ± 15 g



★ 070228 ●●●●
10 Formen Halbe Kugeln "Antalya" für 10 Stück 2 Designs ø 5 cm - Gewicht: ± 15 g



★ 070230 ●●●●
10 Formen Halbe Kugeln "Couronne de Noël" für 10 Stück 2 Designs ø 5 cm - Gewicht: ± 15 g



★ **NEW** 087170 ●●●●
10 Formen Halbe Kugeln "Baroque" für 10 Stück ø 5 cm - Gewicht: ± 15 g



☀️ 070437 ● ● ● ●
20 Formen Weihnachtsmann "Dans ma
hotte" für 10 Stück 8,7 x 15 cm
Beidseitig - Gewicht: ± 80 g

SCHOKOFIGUREN



☀️ 070318 ●●●●
20 Formen Bär "Gourmandise"
für 10 Stück 8,2 x 13,4 cm
Beidseitig - Gewicht: ± 100 g



★☀️ 074186 ●●●●
20 Formen Katze "Mila"
für 10 Stück 8,2 x 13,2 cm
Beidseitig - Gewicht: ± 100 g



★☀️ 074187 ●●●●
20 Formen Katze "Frileux"
für 10 Stück 8,2 x 13,2 cm
Beidseitig - Gewicht: ± 100 g



☀️ 074185 ●●●●
20 Formen Kobold "Zébulon" für 10 Stück
9 x 13 cm - Beidseitig - Gewicht: ± 75 g



☀️ 065240 ●●●●
18 Formen "Renard"
für 9 Stück 8,5 x 13 cm
Beidseitig - Gewicht: ± 55 g



☀️ 065266 ●●●●
18 Formen "Chaton polaire"
für 9 Stück 8,5 x 13 cm
Beidseitig - Gewicht: ± 55 g

SCHOKOFIGUREN



❄️ 065242 ● ● ●
 10 Formen "Tête de Renne"
 für 5 Stück 11 x 11 cm - Di. 7,6 cm
 Beidseitig - Gewicht: ± 90 g



❄️ ☀️ 065245 ● ● ●
 20 Formen Rentier "Niko"
 für 10 Stück 9 x 15 cm
 Beidseitig - Gewicht: ± 105 g



060202 ● ● ●
 20 Formen Rentier "Brunilde"
 für 10 Stück 9 x 15 cm
 Beidseitig - Gewicht: ± 105 g



★ 060596 ● ● ● ● ●
 20 Formen Rentier "Jean-Rudolphe"
 für 10 Stück 9 x 15 cm
 Beidseitig - Gewicht: ± 105 g

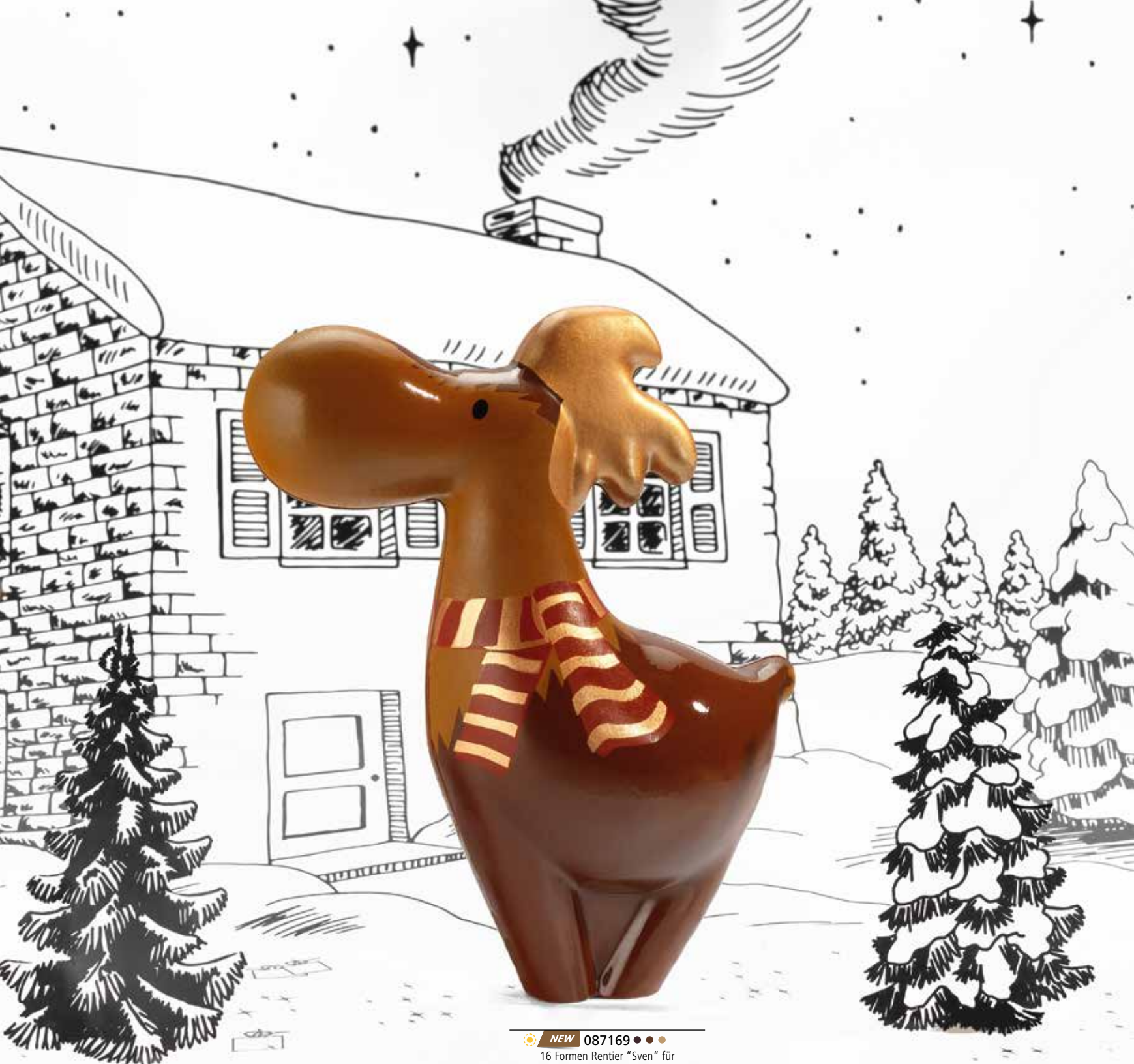

 **NEW** 087169 ●●●

16 Formen Rentier "Sven" für
8 Stück 13 x 14,5 cm - Gewicht: ± 70 g

SCHOKOFIGUREN



❄️ **001471** ● ● ● ●
10 Formen "Sabots" für 5 Stück
14 x 6,5 cm - Gewicht: ± 60 g



❄️ **060205** ● ● ● ●
10 Formen halbe Flaschen "Père Noël"
für 10 Stück 5 x 17,5 cm
Gewicht: ± 36 g



★ **060597** ● ● ● ●
10 Formen "Demi-bouteille
de champagne" für 5 Stück
5 x 17,5 cm - Gewicht: ± 36 g



❄️ **070438** ● ● ● ●
20 Formen "Sucre d'orge" für 10 Stück
8 x 17 cm - Beidseitig - Gewicht: ± 80 g



❄️ **065274** ● ● ● ● ● ● ● ●
4 Formen "Maison pain d'épices" für
4 Stück 11,5 x 11 cm - Di. 15,5 cm
Gewicht: ± 230 g



NEW 087164 ● ● ●

16 Formen Herz "Que du love" für
 16 Stück 10 x 10 cm - Di. 1,5 cm
 Gewicht: ± 60 g

Diese Eier können aus zwei bedruckten Seiten oder aus einer bedruckte und einer unbedruckte Seite bestehen, wenn Sie die Form Halb Eier neutral 074124 verwenden (Siehe S.223).

SIEHE ALLE SOCKEL AUF S. 310



SIEHE TECHNIK
ONLINE

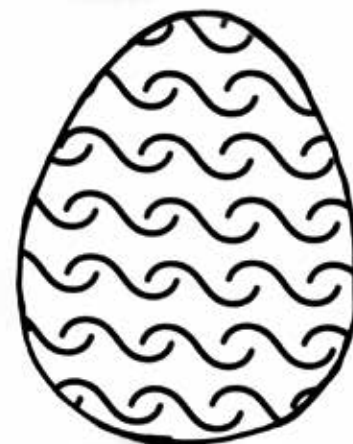

★ **NEW** 087162 ● ● ● ● ●
16 Formen Halbe Eier "Abstrait"
2 Designs 8,7 x 13,4 cm

SCHOKOFIGUREN

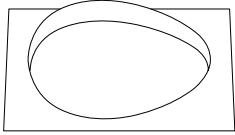

074124
20 Formen Halbe Eier für 10 Figuren
8,7 x 13,4 cm - Gewicht: ± 100 g

074044
16 Formen Halbe Eier "Carrot Wars" 8,7 x 13,4 cm

061148
5 Blister "Pieds de fusée" für 40 Abdrücke
2 Designs 3,6 x 7,6 cm

074006
16 Formen Halbe Eier "Gravure" 2 Designs 8,7 x 13,4 cm



074011
16 Formen Halbe Eier "Botaniste" 2 Designs 8,7 x 13,4 cm

NEW 087163
16 Formen Halbe Eier "Gatsby" 2 Designs 8,7 x 13,4 cm

074007
16 Formen Halbe Eier
"En voiture!" 8,7 x 13,4 cm

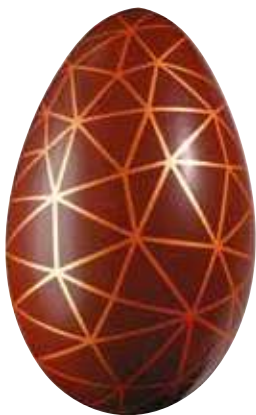

074009
16 Formen Halbe Eier "Graphique" 2 Designs 8,7 x 13,4 cm

074013
16 Formen Halbe Eier "Carte aux trésors" 8,7 x 13,4 cm

074010
16 Formen Halbe Eier "Floral"
8,7 x 13,4 cm

074008
16 Formen Halbe Eier "Les Rigolos" 2 Designs
(8 Vorderseite - 8 Rückseite) 8,7 x 13,4 cm

Farbstofffrei Empfindlich gegen Feuchtigkeit

Mögliche Migration auf weiße Schokolade (WS)

Glitzernd Verwendbare Schokolade

NEW 087158 ●●●

12 Formen Hase "Gaulix" für 6 Stück
8,8 x 15 cm - Gewicht: ± 90 g

NEW 087159 ●●●

12 Formen Hase "Toutatix" für 6 Stück
8,8 x 15 cm - Gewicht: ± 90 g



SCHOKOFIGUREN



★ ☀️ 074004 ● ● ● ●
12 Formen "Super Lapin" für 6 Stück
8,8 x 15 cm - Gewicht: ± 55 g



❄️ ☀️ 074196 ● ● ● ●
12 Formen Hase "Spider Lapin" für
6 Stück 8,8 x 15 cm - Gewicht: ± 90 g



★ ☀️ 074014 ● ● ● ● ● ●
12 Formen "Dark Lapin" für 6 Stück
8,8 x 15 cm - Gewicht: ± 90 g



❄️ ☀️ 061236 ● ● ● ● ● ●
12 Formen Hase "Super Lapin" für
6 Stück 8,8 x 15 cm - Gewicht: ± 90 g



❄️ ☀️ 061237 ● ● ● ● ● ●
12 Formen Hase "Wonder Rabbit" für
6 Stück 8,8 x 15 cm - Gewicht: ± 90 g



❄️ ☀️ 061099 ● ● ● ● ● ●
12 Formen Hase "Pompon" für 6 Stück
8,8 x 15 cm - Gewicht: ± 90 g

SCHOKOFIGUREN



☀️ **NEW** 087155 ●●●●
12 Formen Hase "Lancelot" für 6 Stück
8,8 x 15 cm - Gewicht: ± 90 g



★❄️☀️ 074016 ●●●●
12 Formen Hase "Victoria" für 6 Stück
8,8 x 15 cm - Gewicht: ± 90 g



★❄️☀️ 061098 ●●●●
12 Formen Hase "Harry" für 6 Stück
8,8 x 15 cm - Gewicht: ± 90 g



❄️☀️ 061096 ●●●●
12 Formen Hase "Chocanimo" für
6 Stück 8,8 x 15 cm - Gewicht: ± 90 g

❄️☀️ 061095 ●●●●
12 Formen Hase "Chocahontas"
für 6 Stück 8,8 x 15 cm - Gewicht: ± 90 g



★❄️☀️ 074017 ●●●●
12 Formen Hase "Sheriff" für 6 Stück
8,8 x 15 cm - Gewicht: ± 90 g



★☀️ **NEW** 087156 ●●●●
12 Formen Hase "Louis-Philippe" für
6 Stück 8,8 x 15 cm - Gewicht: ± 90 g



 **NEW** 087157 ●●●

12 Formen Hase "Geisha"
für 6 Stück 2 Designs
8,8 x 15 cm - Gewicht: ± 90 g



★ NEW 087160 ●●●●●
12 Formen Hase "Pandora" für 6 Stück
8,8 x 15 cm - Gewicht: ± 90 g

SCHOKOFIGUREN



☀️ 074005 ●●●●●
20 Formen Teddy "Les Baigneurs"
für 10 Stück 2 Designs 8,2 x 13,4 cm
Gewicht: ± 100 g



☀️ 074197 ●●●●●
20 Formen "Les mignons" für
10 Stück 7 x 11,5 cm - 2 Designs
Gewicht: ± 75 g



☀️ 074018 ●●●●●
12 Formen Hase "Mitch" für 6 Stück
8,8 x 15 cm - Gewicht: ± 75 g



☀️ 061097 ●●●●●
12 Formen Hase "Igor" für 6 Stück
8,8 x 15 cm - Gewicht: ± 90 g



☀️ 061229 ●●●●●
20 Formen Teddy "Pirate" für 10 Stück
2 Designs 8,2 x 13,4 cm
Gewicht: ± 100 g



☀️ 074002 ●●●●●
18 Formen "Chaton marin" für 9 Stück
8,5 x 13 cm - Gewicht: ± 100 g

SCHOKOFIGUREN



☀️ 061225 ● ● ● ● ●
12 Formen "Chouette Pirate" für 6 Stück
12 x 10 cm - Dicke 4 cm
Gewicht: ± 110 g



☀️ 061219 ● ● ● ● ●
12 Formen "Baleine" für 6 Stück
15 x 10 cm - Dicke 10 cm
Gewicht: ± 150 g



☀️ 074171 ● ● ● ● ●
20 Formen Ente "Pirate"
für 10 Stück 10 x 9 cm
Dicke 6,6 cm - Gewicht: ± 50 g



☀️ 061228 ● ● ● ● ●
10 Formen "Super poisson" für 5 Stück
17,3 x 12 cm - Dicke 9 cm
Gewicht: ± 150 g



☀️ 061230 ● ● ● ● ●
12 Formen "Poissons Maurice" für
6 Stück 15 x 10,5 cm - Gewicht: ± 65 g

 **NEW** 087168 ● ● ●

18 Formen Sardinen "La Marseillaise" für
9 Stück 17,8 x 5 cm - Gewicht: ± 60 g



NEW ★ 087161 ●●●

20 Formen Kuh "Rosa" für 10 Stück
9,2 x 13,3 cm - Gewicht: ± 110 g



SCHOKOFIGUREN



★ ❄️ ☀️ 074145 ● ● ● ●
20 Formen Kuh "Marguerite" für
10 Stück 9,2 x 13,3 cm - Beidseitig
Gewicht: ± 110 g



❄️ ☀️ 074170 ● ● ● ●
20 Formen Ente "My sweet canard"
für 10 Stück 10 x 9 cm
Dicke 6,6 cm - Gewicht: ± 50 g



❄️ ☀️ 074169 ● ● ● ●
20 Formen Ente "Ducky duck"
für 10 Stück 10 x 9 cm
Dicke 6,6 cm - Gewicht: ± 50 g



❄️ ☀️ 061226 ● ● ● ●
20 Formen "Lapin" für 10 Stück
6 cm - Di. 14 cm 2 Designs
Gewicht: ± 35 g



☀️ 074003 ● ● ● ●
20 Formen Hase "Déglingos" für 20 Stück
2 Designs (Vorderseite) 6,5 x 16 cm
Dicke 6,7 cm - Gewicht: ± 70 g



❄️ ☀️ 061227 ● ● ● ●
12 Formen Hase "Maneki" für 6 Stück
8 x 12 cm - Gewicht: ± 100 g



☀️ 061234 ●●●●
2 Blister "Cabane Poulailler" für
4 Stück 7,4 x 5,7 cm - Di. 11,4 cm
Gewicht: ± 100 g



★ ☀️ 074001 ●●●●
4 Formen "Poulailler" für 4 Stück
11,5 x 11 cm - Di. 15,5 cm
Gewicht: ± 230 g



☀️ 061220 ●●●●
30 Formen Poulettes "So British" für
15 Stück 3 Designs - 10 x 8,5 cm,
10,5 x 6,5 cm, 10 x 10 cm - Gewicht: ± 30 g

🌿 010187
1 Formen "Socle Poulettes" für 15 Stück
4 x 4 cm - Gewicht: ± 8 g



☀️ 061222 ●●●●
30 Formen "Poulettes" für 15 Stück
3 Designs 10 x 8,5 cm, 10,5 x 6,5 cm,
10 x 10 cm - Gewicht: ± 30 g

🌿 010187
1 Formen "Socle Poulettes" für 15 Stück
4 x 4 cm - Gewicht: ± 8 g



❄️🌞061223 ● ● ●

30 Formen "Les Brigittes"
für 15 Stück 3 Designs
10 x 8,5 cm, 10,5 x 6,5 cm, 10 x 10 cm
Gewicht: ± 30 g

🌿010187

1 Formen "Socle Poulettes" für 15 Stück
4 x 4 cm - Gewicht: ± 8 g



❄️ **061235** ● ● ● ● ●
2 Blister "Cabane Oléron Plage" für
4 Stück 2 Designs 7,4 x 5,7 cm - Di. 11,4 cm
Gewicht: ± 100 g

SCHOKOFIGUREN



★ ❄️ ☀️ 074144 ● ● ● ● ●
20 Formen "Robin des Chats" für
10 Stück 8,2 x 13,2 cm - Beidseitig
Gewicht: ± 100 g



★ ❄️ ☀️ 074143 ● ● ● ● ●
20 Formen "Chat potté" für 10 Stück
8,2 x 13,2 cm - Beidseitig
Gewicht: ± 100 g



❄️ ☀️ 070319 ● ● ● ● ●
20 Formen Bär "Maverick" für
10 Stück 8,2 x 13,4 cm
Beidseitig - Gewicht: ± 100 g



❄️ ☀️ 061101 ● ● ● ● ●
12 Formen Auto Oberseite "Hippie"
3 Designs für 12 Stück 13 x 6 cm
Di. 6,3 cm - Gewicht: ± 110 g

🌿 050291
12 Formen Unterseite und Autorad
für 6 Stück



❄️ ☀️ 074195 ● ● ● ● ●
20 Formen Bär "Arbitre"
für 10 Stück 8,2 x 13,4 cm
Beidseitig - Gewicht: ± 100 g



❄️☀️ **061115** ●●●●●
 4 Blister Sardinendosedeckel
 "100% Naturel" für 16 Stück
 11,5 x 7 cm - Di. 3 mm - Gewicht: ± 17 g



❄️☀️ **061116** ●●●●●
 4 Blister Sardinendosedeckel
 "Sirène" für 16 Stück 11,5 x 7 cm
 Ép. 3 mm - Gewicht: ± 17 g



☀️ **NEW 087166** ●●●●●
 4 Blister Sardinendosedeckel
 "La Cancaïaise" für 16 Stück
 11,5 x 7 cm - Di. 3 mm - Gewicht: ± 17 g

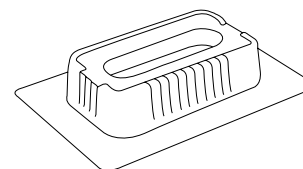

🍃 **074102**
 16 Formen "Dessous de boîte de sardines" für 16 Stück
 11 x 6,5 cm - Dicke 2,7 cm - Gewicht: ± 65 g

SCHOKOFIGUREN



☀️ 061232 ●●●●●

2 Blister "Tablette crayon" gleich
12 Abdrücke 12 x 12 cm - Gewicht: ± 70 g

☀️ 061233 ●●●●●

2 Blister "Petite tablette crayon" gleich
30 Abdrücke 4 x 12 cm - Gewicht: ± 25 g



060967

10 Abziehfolien "Or" 8 x 8 cm

060570

10 Abziehfolien "Bronze" 8 x 8 cm

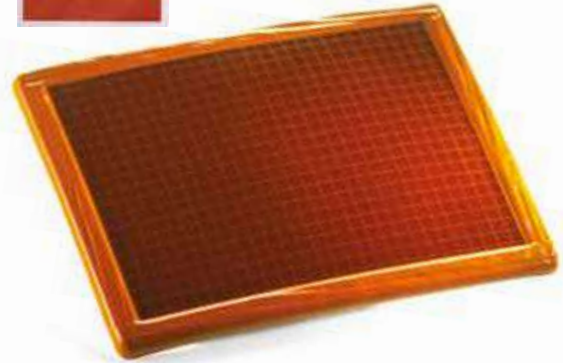

☀️ 061231 ●●●●●

10 Blister Schiefertafel "Écolier"
zum Personalisieren 16 x 12 cm
Gewicht: ± 75 g

Extrem einfach zu verwenden. Gießen Sie beide Teile des Blister, lösen Sie beide Teile aus der Form und schieben Sie die in die Hülse des Lippenstifts ein!
Eine Idee von Sébastien Bouillet

Abmessung Lippenstift:

Di. 5,2 cm - Gewicht: ± 5,5 g



🌿 001606

2 Formen Lippenstift Neutral
unbedruckt für 36 Stück

☀️ 061238 ●●●●●

2 Formen Lippenstift für 36
Stück 2 Designs

★ 060598 ●●●●●

2 Formen Lippenstift "Paillettes"
für 36 Stück

004663

36 Röhre Lippenstift
ø 1,8 cm - Di. 7,3 cm (leer verkauft)



🌿 Farbstofffrei

☀️ Empfindlich gegen
Feuchtigkeit

☀️ Mögliche Migration auf weiße Schokolade
(WS)

★ Glitzernd ●●●●● Verwendbare
Schokolade

 **NEW** 087172 ● ● ●
10 Blister puzzles "La fine équipe"
19 x 13 cm - Gewicht: ± 100 g



SCHOKOFIGUREN



❄️ 074201 ●●●
10 Blister puzzles "Nuit de Noël" 19 x 13 cm - Gewicht: ± 100 g



☀️ **NEW** 087171 ●●●
★ 10 Blister puzzles "Rock'N'Noël" 19 x 13 cm - Gewicht: ± 100 g



☀️ 070444 ●●●
❄️ 10 Blister puzzles "Chic" 19 x 13 cm - Gewicht: ± 100 g



☀️ 070315 ●●●
❄️ 10 Blister puzzles "Les activités du Père Noël" 19 x 13 cm - Gewicht: ± 100 g



☀️ 070445 ●●●
❄️ 10 Blister puzzles "Renne gourmand" 19 x 13 cm - Gewicht: ± 100 g



☀️ 070443 ●●●
❄️ 10 Blister puzzles "À toute vitesse" 19 x 13 cm - Gewicht: ± 100 g

Blister Puzzles

Damit die gegossene
Puzzlestücke zusammenhalten,
haben alle unsere Blister für
Puzzles ab sofort eine Dicke
von 3 mm



SIEHE TECHNIK
ONLINE

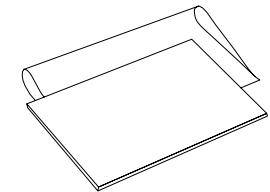

004428
10 Verpackungsset für Puzzles
(Kartonunterlagen und Säckchen)

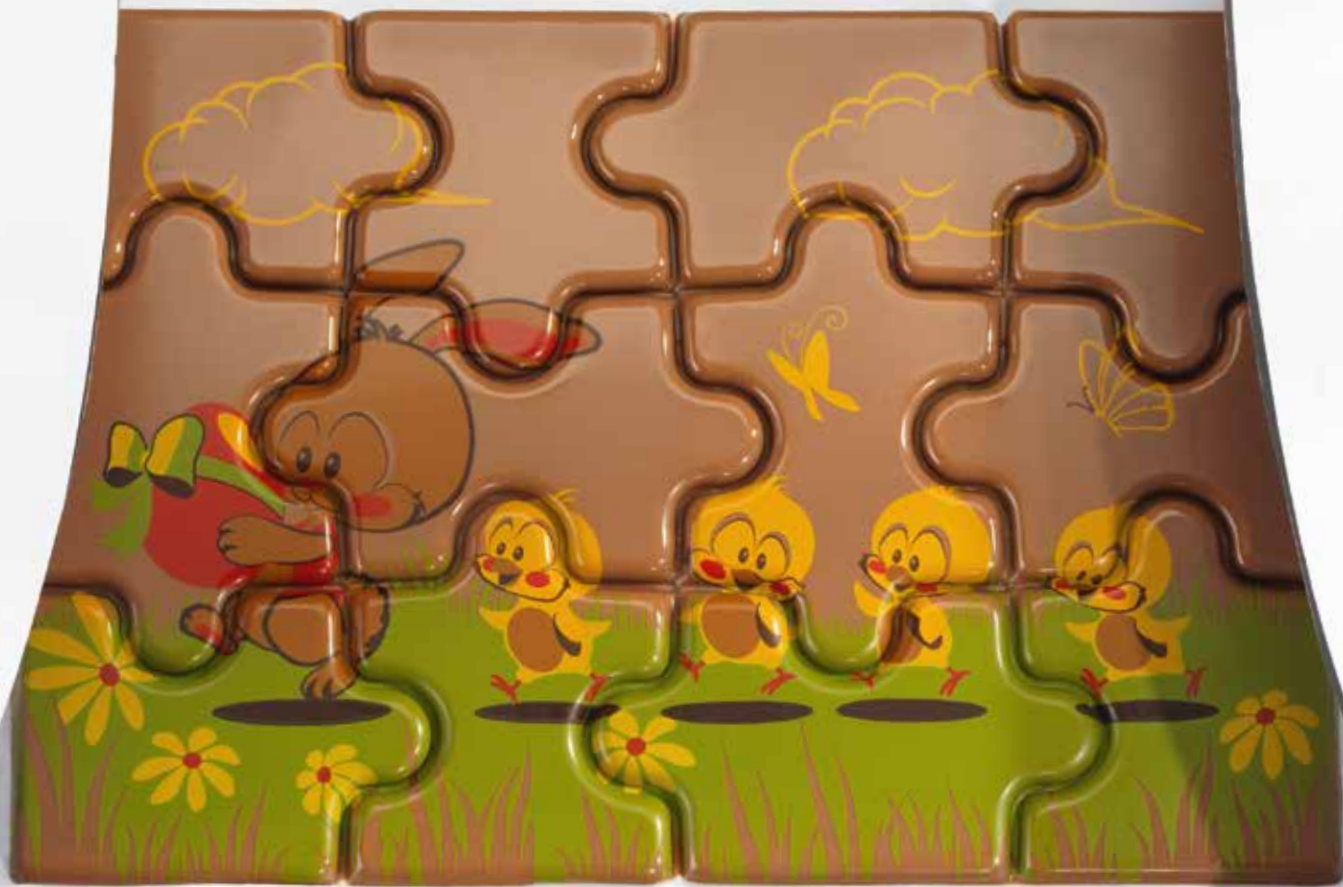

SCHOKOFIGUREN



★ 074039 ●●●●
10 Blister puzzles "Les 4 fantastiques" 19 x 13 cm - Gewicht: ± 100 g

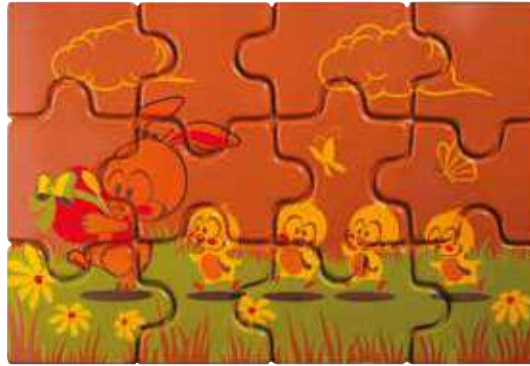

☀ 074040 ●●●●
10 Blister puzzles "À la file indienne" 19 x 13 cm - Gewicht: ± 100 g

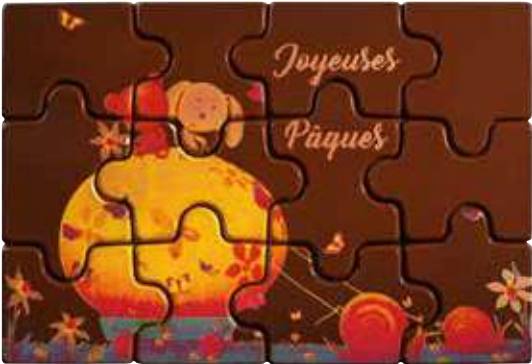

★ 061113 ●●●●
10 Blister puzzles "En route" 19 x 13 cm - Gewicht: ± 100 g



★ 061239 ●●●●
10 Blister puzzles "Lapin malicieux" 19 x 13 cm - Gewicht: ± 100 g



☀ 074038 ●●●●
10 Blister puzzles "Patchwork" 19 x 13 cm - Gewicht: ± 100 g



☀ 074037 ●●●●
10 Blister puzzles "Dino Rider" 19 x 13 cm - Gewicht: ± 100 g



SIEHE TECHNIK
ONLINE

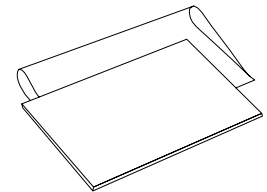

004428
10 Verpackungsset für Puzzles
(Kartonunterlagen und Säckchen)



Farbstofffrei



Empfindlich gegen
Feuchtigkeit



Mögliche Migration auf weiße Schokolade
(WS)



Glitzernd



Verwendbare
Schokolade



Blister Lutscher



❄️ **065265** ●●●●●
9 Blister Lutscher "Renne" und Stiele für 45 Abdrücke 2 Designs
Di. 7 cm - Gewicht: ± 15 g



★ **074202** ●●●●●
☀️ 9 Blister Lutscher "Père Noël" und Stiele für 45 Abdrücke 3 Designs
Di. ± 7 cm - Gewicht: ± 15 g

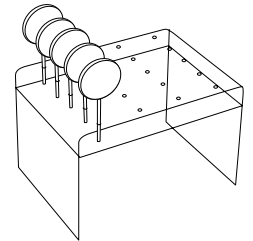

004560
1 Lutscher-Display für 20 Stück
25 x 18 cm - Di. 16,5 cm



★ **060583** ●●●●●
❄️ 9 Blister Lutscher "Pains d'épices" und Stiele für 45 Abdrücke 5 Designs - Di. 6 cm - Gewicht: ± 15 g



★ **065268** ●●●●●
❄️ 9 Blister Lutscher "Bonhomme Noël" und Stiele für 45 Abdrücke 2 Designs - Di. 6,5 cm

SCHOKOFIGUREN



❄️ 060176 ●●●●●
9 Blister Lutscher "Pinguins" und Stiele für 45 Abdrücke 5 Designs - Gewicht: ± 15 g

❄️ 070434 ●●●●●
☀️ 9 Blister Lutscher "Les frileux" und Stiele für 45 Abdrücke 3 Designs - Gewicht: ± 15 g



❄️ 070435 ●●●●●
☀️ 9 Blister Lutscher "Maisons pain d'épices" und Stiele für 45 Abdrücke 3 Designs
Gewicht: ± 15 g

★ 074290 ●●●●●
❄️ 9 Blister Lutscher "Boule à neige" und Stiele für 45 Abdrücke 3 Designs 5 x 6 cm - Gewicht: ± 15 g



❄️ 065276 ●●●●●
9 Blister Lutscher "Noël" und Stiele für 45 Abdrücke 5 Designs ø 5,4 cm

❄️ 065277 ●●●●●
9 Blister Lutscher "Père Noël" und Stiele für 45 Abdrücke 5 Designs ø 5,4 cm - Gewicht: ± 15 g



HAPPY



HAPPY



HAPPY

 **NEW** 087066 ●●●●
9 Blister Lutscher "Licornes en vadrouille"
und Stiele für 45 Abdrücke
5 Designs - Gewicht: ± 15 g



SCHOKOFIGUREN



☀️ 061242 ●●●●●
❄️ 9 Blister Lutscher "œuf" und Stiele für 45 Abdrücke 5 Designs - Di. 6,5 cm - Gewicht: ± 15 g

☀️ 061389 ●●●●●
❄️ 9 Blister Lutscher "Lapins Musiciens" und Stiele für 45 Abdrücke 3 Designs - Di. 6,5 cm - Gewicht: ± 16 g



☀️ 061244 ●●●●●
❄️ 9 Blister Lutscher "Lapin" und Stiele für 45 Abdrücke 5 Designs - Di. 5,7 cm

☀️ 061388 ●●●●●
❄️ 9 Blister Lutscher "Tête de lapin Mr & Mme" und Stiele für 36 Abdrücke 4 Designs 4,6 x 7,6 cm - Di. 5 cm - Gewicht: ± 15,5 g

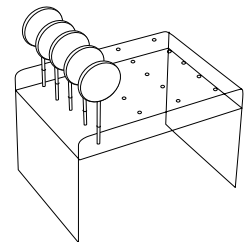

☀️ 074164 ●●●●●
❄️ 9 Blister Lutscher "Super Lapin" und Stiele für 45 Abdrücke 4 Designs
Gewicht: ± 15 g

☀️ **NEW** 087165 ●●●●●
❄️ 9 Blister Lutscher "Trio de Pâques" und Stiele für 45 Abdrücke 3 Designs - Di. 6,5 cm - Gewicht: ± 16 g

004560
1 Lutscher-Display für 20 Stück
25 x 18 cm - Di. 16,5 cm

🌿 Farbstofffrei

❄️ Empfindlich gegen Feuchtigkeit

☀️ Mögliche Migration auf weiße Schokolade (WS)

★ Glitzernd ●●●●● Verwendbare Schokolade

SCHOKOFIGUREN



061325 ●●●●●
9 Blister Lutscher "Animaux" und Stiele für 45 Abdrücke 4 Designs ø 5,4 cm - Gewicht: ± 15 g

061247 ●●●●●
9 Blister Lutscher "Candy" und Stiele für 27 Abdrücke ø 7,4 cm - Gewicht: ± 15 g



★ 061240 ●●●●●
9 Blister Lutscher "Licornes" und Stiele für 45 Abdrücke 2 Designs
❄️ Di. 6 und 7,4 cm - Gewicht: ± 22 g

9 061245 ●●●●●
9 Blister Lutscher "Vache" und Stiele für 45 Abdrücke 5 Designs ± 5 cm
Gewicht: ± 15 g

❄️ 061243 ●●●●●
9 Blister Lutscher "Teddy Pirate" und Stiele für 45 Abdrücke ø 5,5 cm - Gewicht: ± 15 g



9 061324 ●●●●●
9 Blister Lutscher "Animaux" und Stiele für 45 Abdrücke 5 Designs ø 5,5 cm
Gewicht: ± 15 g

NEW 087034 ●●●●●
9 Blister Lutscher "Super héros" und Stiele für 45 Abdrücke 5 Designs ø 5,5 cm - Gewicht: ± 15 g



SCHOKOFIGUREN



061387 ●●●●●

9 Blister Lutscher "M. et M^{me} Teddy" und Stiele für 45 Abdrücke 2 Designs ø 5,5 cm
Gewicht: ± 15 g



061118 ●●●●●

9 Blister Lutscher "Zoovengers" und Stiele für 45 Abdrücke 3 Designs ø 5,5 cm
Gewicht: ± 15 g



074000 ●●●●●

9 Blister Lutscher "Capt'ain Choco" und Stiele für 45 Abdrücke 5 Designs ø 5,5 cm - Gewicht: ± 15 g



061246 ●●●●●

9 Blister Lutscher "Glaces" und Stiele für 45 Abdrücke 4 Designs - Gewicht: ± 15 g



061248 ●●●●●

9 Blister Lutscher "Nounours" und Stiele für 45 Abdrücke 5 Designs ø 5,5 cm - Gewicht: ± 15 g

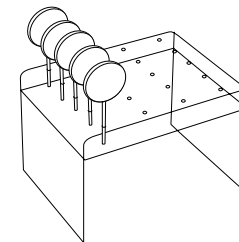

004478

500 Buchenholzstiele für Lutscher 9 x 0,38 cm

004560

Lutscher-Display für 20 Lutscher 25 x 18 cm - Di. 16,5 cm

🌿 Farbstofffrei
 ❄️ Empfindlich gegen Feuchtigkeit
 ☀️ Mögliche Migration auf weiße Schokolade (WS)
 ★ Glitzernd
 ●●●●● Verwendbare Schokolade

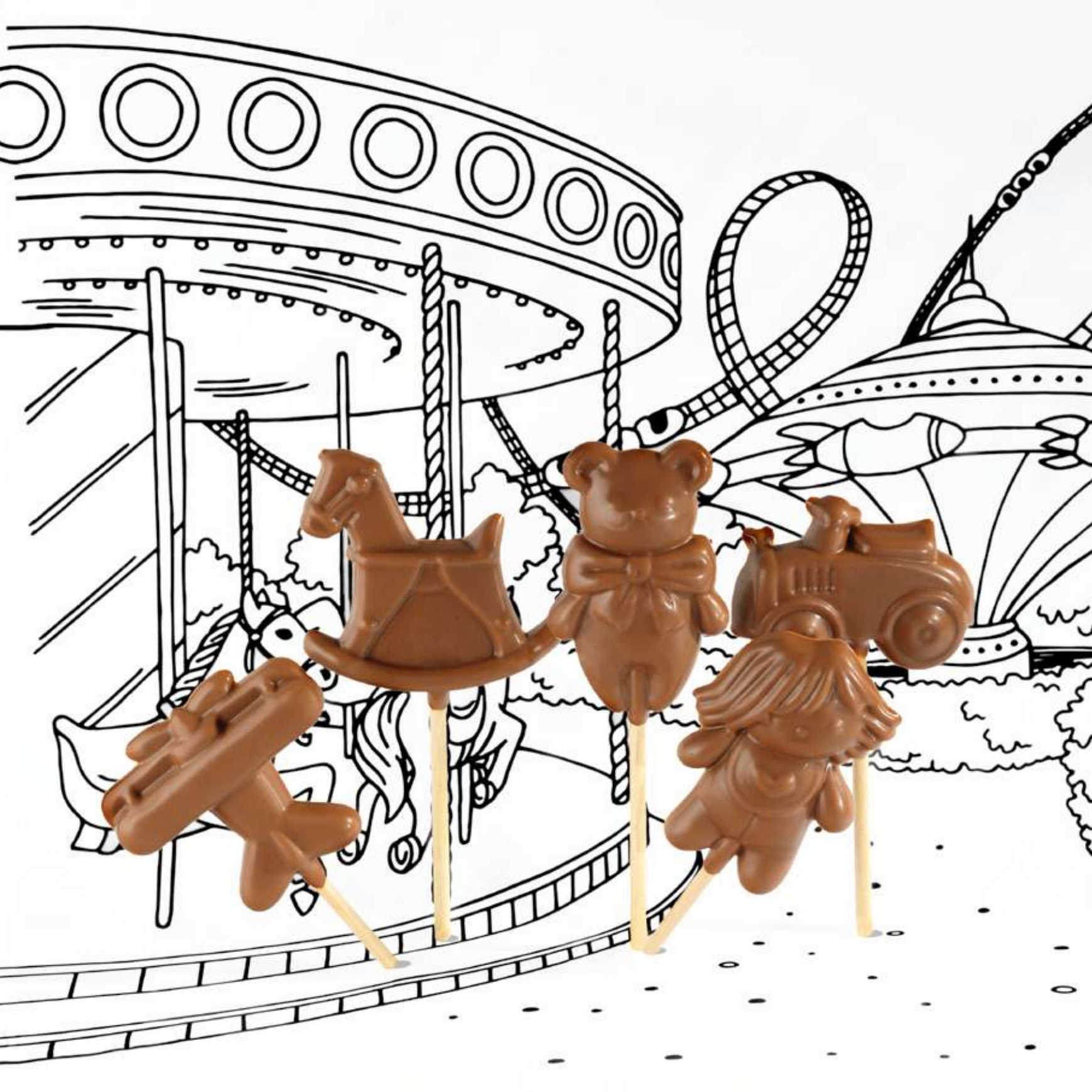

SCHOKOFIGUREN



*Blister Lutscher
Neutral*

065041
9 Blister Lutscher "Père Noël" und Stiele für 45 Abdrücke 5 Designs - Gewicht: ± 15 g

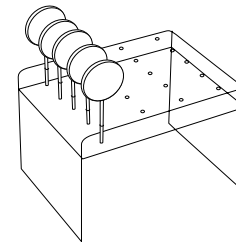

004478
500 Buchenholzstiele für Lutscher 9 x 0,38 cm

070392
9 Blister Lutscher "Saint Patrick" und Stiele für 45 Abdrücke - Gewicht: ± 15 g

070393
9 Blister Lutscher "Saint Nicolas" und Stiele für 45 Abdrücke
Gewicht: ± 15 g

004560
Lutscher-Display für 20 Lutscher 25 x 18 cm - Di. 16,5 cm



074291
9 Blister Lutscher "Casse-Noisette" und Stiele für 45 Abdrücke 5 Designs - Gewicht: ± 15 g

070389
9 Blister Lutscher "Jouets d'Antan" und Stiele für 45 Abdrücke 5 Designs - Gewicht: ± 15 g

SCHOKOFIGUREN



QUENTIN
Bailly

040159
9 Blister Lutscher "Souvenirs d'enfance" und Stiele für 45 Abdrücke
3 Designs 2,6 x 8,5 cm - Di. 1,2 cm - Gewicht: ± 15 g

074166
9 Blister Lutscher "Les Dinos" und Stiele für 45 Abdrücke 5 Designs - Gewicht: ± 15 g



070238
9 Blister Lutscher "Bouche" und Stiele
für 36 Abdrücke 6,5 x 3,8 cm



074165
9 Blister Lutscher "Fleurs" und Stiele für 45 Abdrücke 3 Designs - Gewicht: ± 15 g



070391
9 Blister Lutscher "Baby" und Stiele für 45 Abdrücke - Gewicht: ± 15 g

060206
9 Blister Lutscher "Rêves de Licorne" und Stiele für 45 Abdrücke 3 Designs - Di. 1,3 cm - Gewicht: ± 15 g



★ **NEW** 087004 ●●●●●
12 Transferfolien für
Smartphones "Pingu"



TRANSFERFOLIEN & FORMEN FÜR SMARTPHONES

Abmessung Smartphones: 6,5 x 12 cm - Gewicht: ± 47 g

Transferfolien & formen
für themen

Auf den folgenden 22 Seiten entdecken Sie Produkte, die nach dem selbem Prinzip funktionieren : Eine Form und eine bedruckte Folie, die im Hintergrund platziert wird. Sie brauchen nur die Schokolade zu giessen und dann bekommen Sie faszinierende Produkte, wenn Sie das Produkt auslösen. Wenn Sie diese noch nicht haben, denken Sie daran, die Formen zu bestellen, nachdem Sie Ihr Druck ausgewählt haben.



★ 065257 ●●●●●
❄️ 12 Transferfolien für Smartphones "Enjoy Noël" 3 Designs



❄️ 070331 ●●●●●
☀️ 12 Transferfolien für Smartphones "Père Noël officiel"



★ 074180 ●●●●●
❄️ 12 Transferfolien für Smartphones "Casse Noisette"

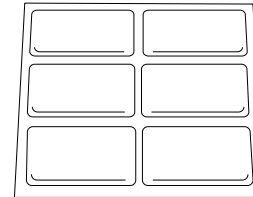

🌿 045558
2 Formen "Smartphones" für 12 Stück
6,5 x 12 cm - Di. 0,6 cm - Gewicht: ± 47 g



★ 074179 ●●●●●
❄️ 12 Transferfolien für Smartphones "Selfie de Noël"



❄️ 065255 ●●●●●
☀️ 12 Transferfolien für Smartphones "Âme d'enfant"



★ 074178 ●●●●●
❄️ 12 Transferfolien für Smartphones "Dans mon fauteuil"



★ NEW 087173 ●●●●●
☀️ 12 Transferfolien für Smartphones "Un Noël qui scintille"



☀️ 070329 ●●●●●
12 Transferfolien für Smartphones "Noël chic" 3 designs



Farbstoffrei



Empfindlich gegen Feuchtigkeit



Mögliche Migration auf weiße Schokolade (WS)



Glitzernd



Verwendbare Schokolade



TRANSFERTS & FORMEN FÜR SMARTPHONES

Abmessung Smartphones: 6,5 x 12 cm - Gewicht: ± 47 g



☀️ 061137 ●●●●●
❄️ 12 Transferfolien "Beau gosse" für Smartphones



★ 061138 ●●●●●
❄️ 12 Transferfolien "#Lescoufs" für Smartphones



☀️ **NEW** 087176 ●●●●●
❄️ 12 Transferfolien "1, 2, 3... Partez !" für Smartphones 2 designs



❄️ 074034 ●●●●●
☀️ 12 Transferfolien "Dino rider" für Smartphones 3 designs

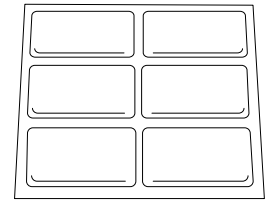

🌿 045558
2 Formen "Smartphones" für 12 Stück
6,5 x 12 cm - Di. 0,6 cm - Gewicht:
± 47 g



★ 060605 ●●●●●
☀️ 12 Transferfolien "Émoticones" für Smartphones 3 designs



☀️ 074033 ●●●●●
❄️ 12 Transferfolien "Portraits officiels" für Smartphones 2 designs



❄️ 074035 ●●●●●
☀️ 12 Transferfolien "Roule ma poule" für Smartphones

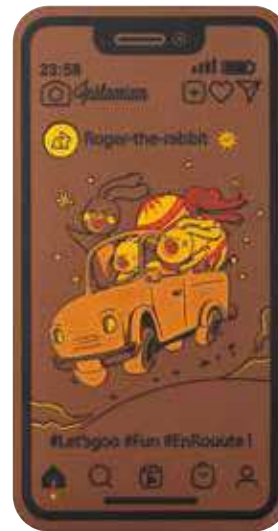

☀️ **NEW** 087175 ●●●●●
❄️ 12 Transferfolien "Let's Go" für Smartphones



☀️ **NEW** 087174 ●●●●●
❄️ 12 Transferfolien "À fond les œufs" für Smartphones



★ **NEW** 087005 ●●●●●
30 Transferfolien "Rock'N'Noël"
für Karten und Säckchen

TRANSFERFOLIEN & FORMEN FÜR KARTEN

Abmessung Karten: 21 x 10,5 cm - Di. 0,5 cm - Gewicht: ± 110 g



☀️ 070332 ●●●●
❄️ 30 Transferfolien "Tout Schuss" für Karten und Säckchen



★ 074190 ●●●●
❄️ 30 Transferfolien "Le village" für Karten und Säckchen



☀️ 065271 ●●●●
❄️ 30 Transferfolien "Coucou" für Karten und Säckchen



❄️ 065272 ●●●●
30 Transferfolien "J'arrive!" für Karten und Säckchen



SIEHE
TECHNIK
ONLINE

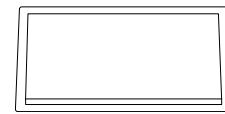

🍃 010144
10 Formen "Cartes"
Mass: 21 x 10,5 cm
Di. 0,5 cm - Gewicht: ± 110 g



☀️ 070440 ●●●●
❄️ 30 Transferfolien "Vive le vent" für Karten und Säckchen



TRANSFERFOLIEN & FORMEN FÜR KARTEN

Abmessung Karten: 21 x 10,5 cm - Di. 0,5 cm - Gewicht: ± 110 g



★ 061142 ●●●●●
 ❄️ 30 Transferfolien "La guirlande" für Karten und Säckchen



★ 061254 ●●●●●
 ❄️ 30 Transferfolien "Coucou" für Karten und Säckchen



074026 ●●●●●
 ❄️ 30 Transferfolien "Bande de poulettes" für Karten und Säckchen



★ 061255 ●●●●●
 ❄️ 30 Transferfolien "L'artiste" für Karten und Säckchen



NEW 087177 ●●●●●
 ❄️ 30 Transferfolien "Top départ" für Karten und Säckchen



★ 074028 ●●●●●
 ❄️ 30 Transferfolien "Lapin malicieux" für Karten und Säckchen

010144
 10 Formen "Cartes"
 Mass: 21 x 10,5 cm
 Di. 0,5 cm - Gewicht: ± 110 g



SIEHE
 TECHNIK
 ONLINE

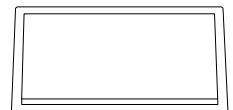



 **NEW** 087178 ●●●

24 Transferfolien "Le duo"
für Quadratische Karten und Säckchen

TRANSFERFOLIEN & FORMEN FÜR KARTEN

Abmessung Quadratische Karten: 12 x 12 cm - Di. 0,5 cm - Gewicht: ± 65 g



★ 065251 ●●●●●
24 Transferfolien "Dans ma hotte"
für Quadratische Karten und Säckchen



★ 074174 ●●●●●
24 Transferfolien "Dans mon fauteuil"
für Quadratische Karten und Säckchen



★ 074175 ●●●●●
24 Transferfolien "À trottinette"
für Quadratische Karten und Säckchen



★ 070322 ●●●●●
24 Transferfolien "Joyeuses Fêtes"
für Quadratische Karten und Säckchen



★ 070325 ●●●●●
24 Transferfolien "Renne de Noël"
für Quadratische Karten und Säckchen



★ 070324 ●●●●●
24 Transferfolien "Nature hivernale"
für Quadratische Karten und Säckchen



Für die Quadratischen Karten,
wie für die Horoskoptafeln
(S. 317) können Sie die set.
Verpackung 004429.

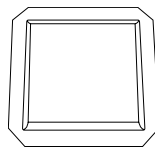

🍃 009961
12 Formen "Cartes carrées"
Mass: 12 x 12 cm
Di. 0,5 cm - Gewicht: ± 65 g

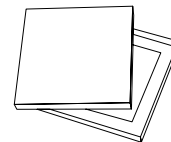

🍃 004429
Verpackungsset für
"Quadratische Karten"

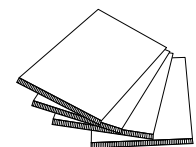

🍃 004432
100 Säckchen für
"Quadratische Karten"

LOON



TRANSFERFOLIEN & FORMEN FÜR KARTEN

Abmessung Quadratische Karten: 12 x 12 cm - Di. 0,5 cm - Gewicht: ± 65 g



★ **074041** ●●●●●
 ☀️ 24 Transferfolien "Les navigateurs"
 ❄️ für Quadratische Karten und Säckchen

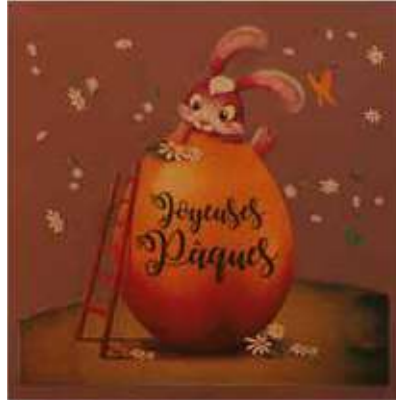

★ **061317** ●●●●●
 ☀️ 24 Transferfolien "Sur mon œuf"
 ❄️ für Quadratische Karten und Säckchen



★ **061316** ●●●●●
 ☀️ 24 Transferfolien "Le jongleur"
 ❄️ für Quadratische Karten und Säckchen



☀️ **NEW 087179** ●●●●●
 24 Transferfolien "Let's Go"
 für Quadratische Karten und Säckchen



★ **061144** ●●●●●
 ☀️ 24 Transferfolien "À la chasse"
 ❄️ für Quadratische Karten und Säckchen



☀️ **074042** ●●●●●
 ❄️ 24 Transferfolien "J'aurais voulu être un artiste"
 für Quadratische Karten und Säckchen



Für die Quadratischen Karten,
 wie für die Horoskoptafeln
 (S. 317) können Sie die set.
 Verpackung 004429.

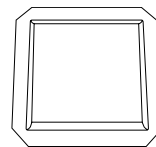

☿ **009961**
 12 Formen "Cartes carrées"
 Mass: 12 x 12 cm
 Di. 0,5 cm - Gewicht: ± 65 g

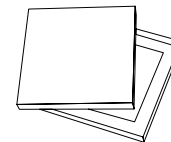

☿ **004429**
 Verpackungsset für
 "Quadratische Karten"

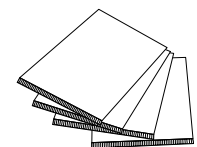

☿ **004432**
 100 Säckchen für
 "Quadratische Karten"

☿ Farbstoffrei

❄️ Empfindlich gegen
 Feuchtigkeit

☀️ Mögliche Migration auf weiße Schokolade
 (WS)

★ Glitzernd ●●●●● Verwendbare
 Schokolade

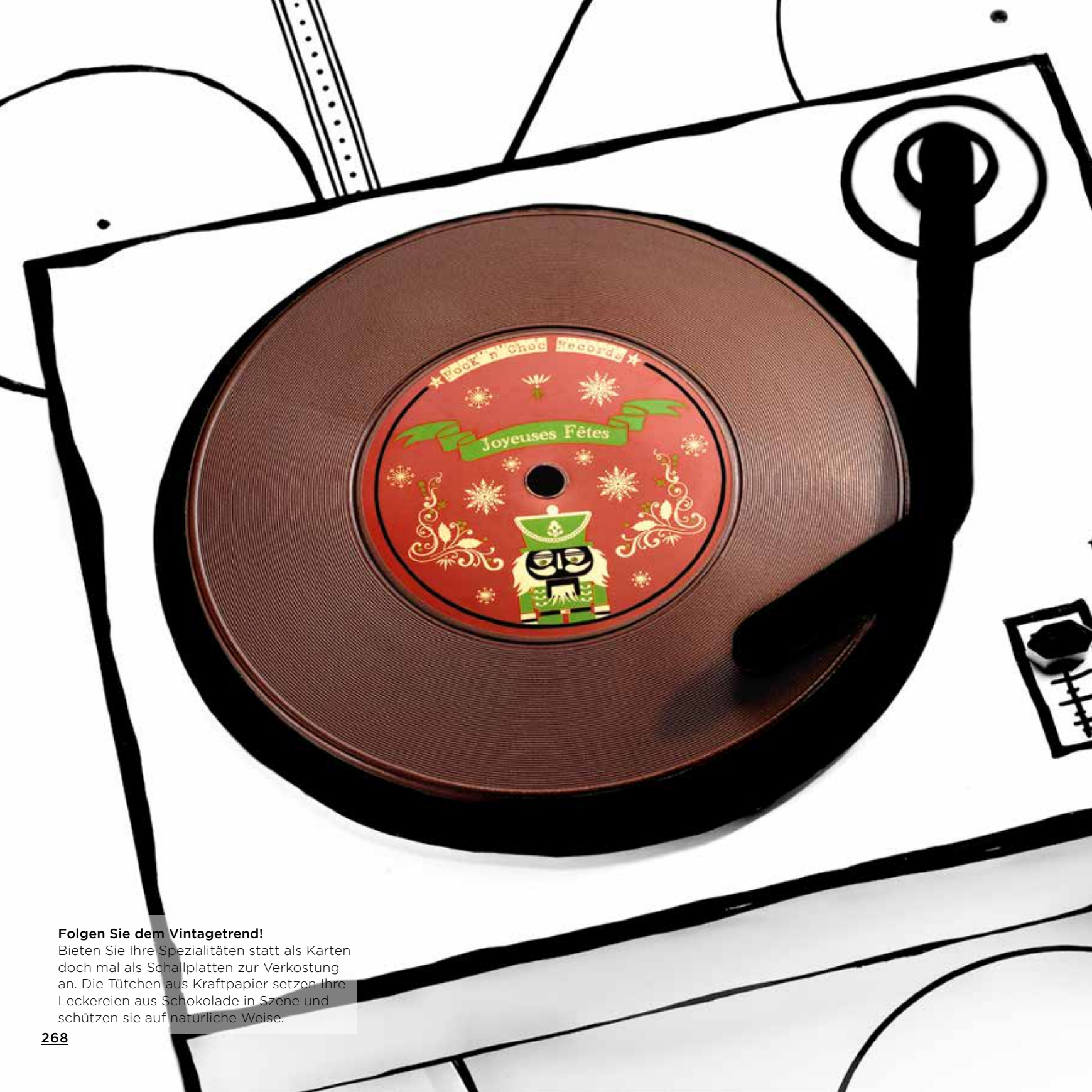

Folgen Sie dem Vintagetrend!

Bieten Sie Ihre Spezialitäten statt als Karten doch mal als Schallplatten zur Verkostung an. Die Tütchen aus Kraftpapier setzen Ihre Leckereien aus Schokolade in Szene und schützen sie auf natürliche Weise.

TRANSFERFOLIEN & FORMEN FÜR SCHALLPLATTE



SIEHE TECHNIK ONLINE

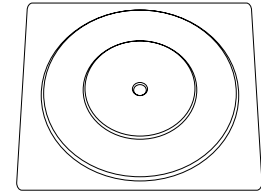
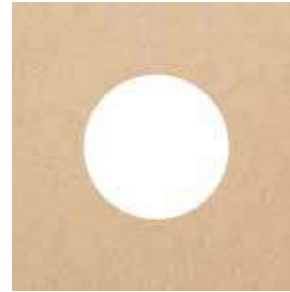

074025 ●●●●
24 Transferfolien "Best of Papa & Maman" für Schallplatte 2 Designs ø 10,1 cm

070583
24 Kraftbeutel für Schallplatte
"33 Tours" 20 x 20 cm

070428
12 Formen Schallplatte "33 Tours"
ø 19,6 cm Gewicht: ± 120 g



074023 ●●●●
24 Transferfolien "Pâques dans les bacs" für Schallplatte 6 Designs ø 10,1 cm

074024 ●●●●
24 Transferfolien "Love songs" für Schallplatte 3 Designs ø 10,1 cm



070436 ●●●●
24 Transferfolien "Rock'n'Choc" für Schallplatte 6 Designs ø 10,1 cm

NEW 087185 ●●●●
24 Transferfolien "Joyeuses Fêtes" für Schallplatte 3 Designs ø 10,1 cm

Farbstofffrei

Empfindlich gegen Feuchtigkeit

Mögliche Migration auf weiße Schokolade (WS)

Glitzernd ●●●● Verwendbare Schokolade



TRANSFERFOLIEN & FORMEN FÜR STRÜMPFE

Abmessung Stumpf-Tafelformen: 11 x 17,2 cm - Di. 0,6 cm - Gewicht: ± 90 g

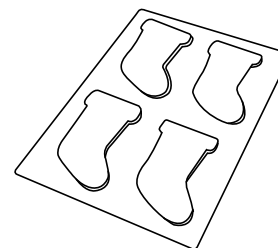

★ 074333 ●●●●●
 ☀ 12 Transferfolien "Scandinave" für Stümpfe
 Tafelformen 10,7 x 16,9 cm

★ 074332 ●●●●●
 ☀ 12 Transferfolien "Rudolph" für Stümpfe
 Tafelformen 10,7 x 16,9 cm

★ **NEW** 087184 ●●●●●
 ☀ 12 Transferfolien "Ho Ho Ho" für Stümpfe
 Tafelformen 10,7 x 16,9 cm

🍃 074322
 2 Formen "Tablettes chaussettes" für 8 Stück
 11 x 17,2 cm - Di. 0,6 cm - Gewicht: ± 90g



TRANSFERFOLIEN & FORMEN FÜR FISCH-TAFELFORMEN

Abmessung Fisch-Tafelformen: 16,5 x 10,5 cm - Di. 0,6 cm - Gewicht: ± 90 g



- ★ 074020 ●●●●●
 ☀ 10 Transferfolien "Les vraies sardines" für
 Fisch-Tafelformen 16,2 x 10,2 cm

🌿 Farbstofffrei



- ☀ 061251 ●●●●●
 10 Transferfolien "En boîte" für
 Fisch-Tafelformen 16,2 x 10,2 cm

❄ Empfindlich gegen
 Feuchtigkeit

☀ Mögliche Migration auf weiße Schokolade
 (WS)



- ☀ 061250 ●●●●●
 10 Transferfolien "Belles sardines"
 Fisch-Tafelformen 16,2 x 10,2 cm

★ Glitzernd ●●●●● Verwendbare
 Schokolade

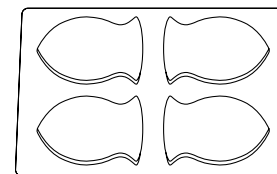

- 🌿 040149
 2 Formen "Tablettes poisson" für 8 Stück
 16,5 x 10,5 cm - Di. 0,6 cm - Gewicht: ± 90 g



★ **NEW** 087003 ●●●
10 Transferfolien "Carrousel"
für Kaffeebecher 25,3 x 11 cm

TRANSFERFOLIEN & FORMEN FÜR KAFFEEBECHER

Abmessung Kaffeebecher: ø 8 cm - Di. 10 cm - Gewicht: ± 75 g



★ **NEW 087180** ●●●●
 ☀ 10 Transferfolien "Je t'aime" für Kaffeebecher
 25,3 x 11 cm



★ **074182** ●●●●
 ❄ 10 Transferfolien "Le village" für Kaffeebecher
 ☀ 25,3 x 11 cm



★ **074181** ●●●●
 ❄ 10 Transferfolien "À trotinette" für Kaffeebecher
 ☀ 25,3 x 11 cm



❄ **060190** ●●●●
 ☀ 10 Transferfolien "Hot Chocolate" für mugs
 25,3 x 11 cm



❄ **070327** ●●●●●
 ☀ 10 Transferfolien "Préparons Noël" für Kaffeebecher
 25,3 x 11 cm



☀ **070446** ●●●●●
 ☀ 10 Transferfolien "Joyeux Noël" für Kaffeebecher
 25,3 x 11 cm



★ **074183** ●●●●
 ❄ 10 Transferfolien "Pampilles" für Kaffeebecher
 ☀ 25,3 x 11 cm



★ **074184** ●●●●
 ❄ 10 Transferfolien "Casse Noisette" für Kaffeebecher
 ☀ 25,3 x 11 cm

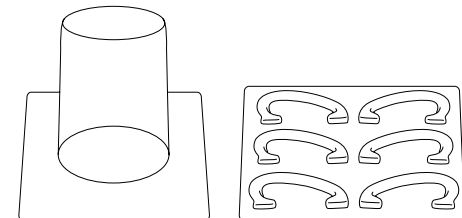

🍃 **025191**
 4 Formen "Mugs et anses" für 3 Stück ø 8 cm - Di. 10 cm
 Gewicht: ± 75 g

🍃 Farbstofffrei

❄ Empfindlich gegen Feuchtigkeit

☀ Mögliche Migration auf weiße Schokolade (WS)

★ Glitzernd ●●●●● Verwendbare Schokolade



TRANSFERFOLIEN & FORMEN FÜR KAFFEEBECHER

Abmessung Kaffeebecher: ø 8 cm - Di. 10 cm - Gewicht: ± 75 g



NEW 087182 ●●●●●
10 Transferfolien "Vive Pâques" für Kaffeebecher
25,3 x 11 cm



074031 ●●●●●
10 Transferfolien "Wonder Lapin" für Kaffeebecher
25,3 x 11 cm



★ **074029** ●●●●●
10 Transferfolien "Bande de poulettes" für Kaffeebecher
25,3 x 11 cm



061320 ●●●●●
10 Transferfolien "Super Lapin" für Kaffeebecher
25,3 x 11 cm



NEW 087181 ●●●●●
10 Transferfolien "Arbre de Pâques" für Kaffeebecher
25,3 x 11 cm



★ **074030** ●●●●●
10 Transferfolien "Dino rider" für Kaffeebecher
25,3 x 11 cm



070188 ●●●●●
10 Transferfolien "Best Chocolate" für Kaffeebecher
25,3 x 11 cm



061321 ●●●●●
10 Transferfolien "Couleur café" für Kaffeebecher
25,3 x 11 cm

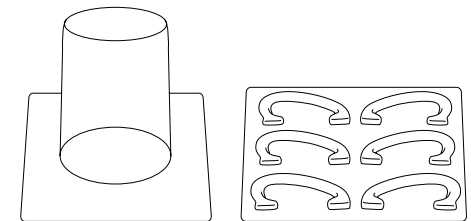

025191
4 Formen "Mugs et anses" für 3 Stück ø 8 cm - Di. 10 cm
Gewicht: ± 75 g



TRANSFERFOLIEN & FORMEN FÜR KEGEL

Abmessung Kegel: ø 11 cm - Di. 13 cm - Gewicht: ± 60 g



❄️ **070326** ● ● ●
10 Transferfolien "Père Noël" für Kegel 25,5 x 13,6 cm 2 designs



★ **074191** ● ● ●
☀️ 10 Transferfolien "Casse Noisette" für Kegel 25,5 x 13,6 cm ❄️



★ **074019** ● ● ●
☀️ 10 Transferfolien "Les poulettes" für Kegel 25,5 x 13,6 cm 2 designs ❄️

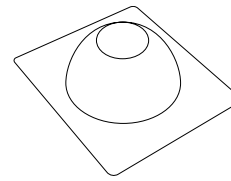

🍃 **070421**
10 Formen "Dessous de bonbonnière" ø 9 cm - Dicke 4 cm

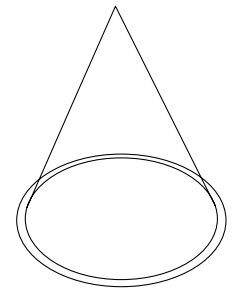

🍃 **009884**
3 Formen "Grands Cônes" ø 11 cm - Di. 13 cm Gewicht: ± 55 g



TRANSFERFOLIEN & FORMEN FÜR TRINKBECHER

Abmessung Trinkbecher: Trinkbecher: ø 6,8 cm - Di. 6,4 cm - Deckel: ø 7,75 cm - Di. 1,75 cm - Gewicht: ± 60 g



061130 ●●●●●
12 Transferfolien "Cappuccino"
für Trinkbeche 22 x 10,6 cm



065261 ●●●●●
12 Transferfolien "3 P'tits Rennes"
für Trinkbeche 22 x 10,6 cm



065260 ●●●●●
12 Transferfolien "Santa"
für Trinkbeche 22 x 10,6 cm



NEW 087183 ●●●●●
12 Transferfolien "P'tit
Biscuit" für Trinkbeche
22 x 10,6 cm

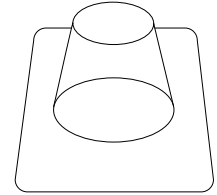
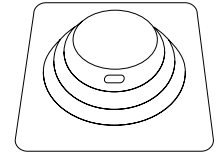

050130
12 Formen "Gobelet" für 6
Stück Trinkbecher: ø 6,8 cm
Di. 6,4 cm - Deckel:
ø 7,75 cm - Di. 1,75 cm
Gewicht: ± 60 g

TRANSFERFOLIEN & FORMEN FÜR TASCHEN

Abmessung Taschen: 14 x 7 cm - Di. 8 cm - Gewicht: ± 100 g



061124 ●●●●●
10 Transferfolien "Jour de marché"
für Taschen 36,2 x 9,7 cm



061123 ●●●●●
10 Transferfolien "Sur la plage"
für Taschen 36,2 x 9,7 cm

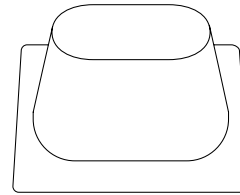

050117
4 Formen Taschen für 4 Stück
14 x 7 cm - Di. 8 cm
Gewicht: ± 100 g

TRANSFERFOLIEN & FORMEN FÜR TÖPFCHEN

Abmessung Töpfchen: ø 10 cm - Di. 8,8 cm - Gewicht: ± 100 g



061253 ●●●●●
20 Transferfolien "La parade" für
Töpfchen 25,8 x 9,8 cm



074021 ●●●●●
20 Transferfolien "Flower power" für
Töpfchen 25,8 x 9,8 cm



074022 ●●●●●
20 Transferfolien "Picoti Picota" für
Töpfchen 25,8 x 9,8 cm



NEW 087186 ●●●●●
20 Transferfolien "Potentilles" für
Töpfchen 25,8 x 9,8 cm

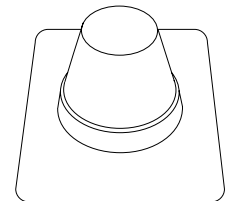

009864
10 Formen "Pot de fleurs"
ø 10 cm - Di. 8,8 cm
Gewicht: ± 100 g



074325

12 Formen "Friture Dinos" für
180 Stück 5 Designs - Di. 0,9 cm
Gewicht: ± 6 g

SCHOKOFIGUREN

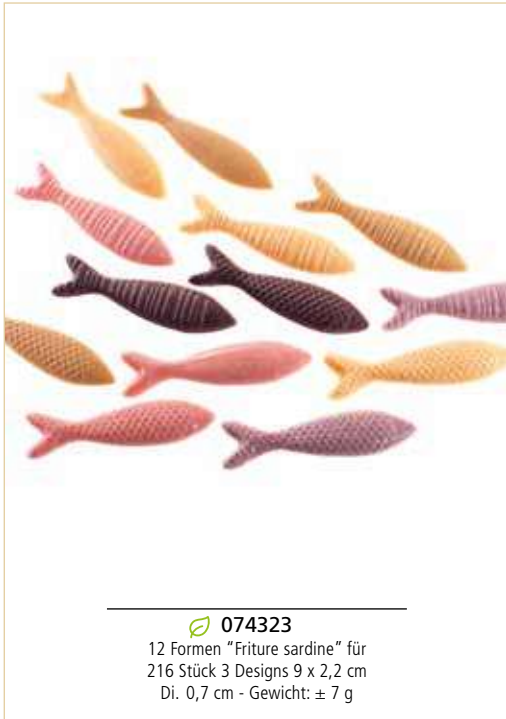

074323

12 Formen "Friture sardine" für
216 Stück 3 Designs 9 x 2,2 cm
Di. 0,7 cm - Gewicht: ± 7 g



074328

12 Formen "Friture Kawaiï" für 480 Stück
6 Designs - Di. 0,8 cm
Gewicht: ± 5 g



074329

12 Formen "Friture Noël Kawaiï" für
540 Stück 4 Designs 3 x 4,5 cm
Di. 0,7 cm - Gewicht: ± 5,5 g



074324

12 Formen "Friture poissons boules" für
288 Stück 4 Designs 3,15 x 2,6 cm
Di. 1 cm - Gewicht: ± 5 g



074326

12 Formen "Friture Frimousses" für
240 Stück 5 Designs - Di. 1 cm
Gewicht: ± 6 g



074327

12 Formen "Friture Haseou" für
432 Stück 9 Designs - Di. 1 cm
Gewicht: ± 6 g

Neutral formen



074306
12 Formen "Père Noël Traditionnel"
für 6 Stück 8,1 x 15,2 cm
Dicke 7,2 cm - Gewicht: ± 85 g



SIEHE ALLE FORMEN
AUF S. 426



009842

6 Formen "Traîneau" für 2 Stück
21 x 10,5 cm - Di. 13 cm
Gewicht: ± 300 g



074315

12 Formen "Père Noël Étoile" für
6 Stück 6,9 x 15 cm - Dicke 7 cm
Gewicht: ± 85 g

JULIEN

Boutonnet



070581

9 Formen "Père Noël et sa hotte"
für 4 Stück 7,7 x 15 cm
Dicke 5,7 cm - Gewicht: ± 100 g



025194

12 Formen "Nains chapeautés" für
6 Stück 3 Designs: 15 x 9 cm, 11 x 9 cm
12 x 9 cm - Gewicht: ± zwischen 110 und 140 g



036156

8 Formen "Papa Noël rock" für 4 Stück
8,5 x 6,4 cm - Di. 15 cm - Gewicht: ± 80 g



010208

8 Formen "Père Noël bonnet" für
4 Stück 6 x 5,8 cm - Di. 14 cm
Gewicht ± 45 g

SCHOKOFIGUREN



 **045563**

20 Formen "Renne" für 10 Stück
9 x 15 cm Beidseitig - Gewicht: ± 105 g



 **074312**

12 Formen "Mini Lapin
astronaute" für 12 Stück
5,1 x 6,7 cm
Dicke 3,1 cm
Gewicht: ± 15 g

 **074313**

12 Formen "Mini Astronaute"
für 12 Stück 5,1 x 5,3 cm
Dicke 3,1 cm
Gewicht: ± 15 g



 **074308**

12 Formen "Père Noël
Astronaute" für 6 Stück
8,8 x 13 cm - Dicke 7,1 cm
Gewicht: ± 75 g



 **074307**

12 Formen "Fusée"
für 6 Stück 8,7 x 14,9 cm
Dicke 8,8 cm
Gewicht: ± 90 g



 **070426**

10 Formen "Saint Nicolas Russe" für
5 Stück 7 x 18 cm - Dicke 5,25 cm
Gewicht: ± 100 g



 **074316**

12 Formen "Père Noël Slave"
für 6 Stück 12,7 x 13 cm
Dicke 7,5 cm - Gewicht: ± 120 g



 **074311**

12 Formen "Casse Noisette"
für 6 Stück 6 x 17 cm - Dicke 5,2 cm
Gewicht: ± 70 g

(Diese Form wird ohne Aufdruck verkauft. Sie ist abgebildet auf diesem Foto mit dem Farbstoff Glitzerbronze 004483).



JULIEN
Boutonnet



NEW 087191

26 Formen "Fondue" für 8 Stück
Fonduetöpfe: ø 8,5 cm - Di. 3 cm
Grundplatten: ø 8,5 cm
Di. 1,4 cm - Kocher: ø 5,6 cm - Di. 2 cm
Griffe: 1,6 x 3,5 cm - Di. 0,9 cm

070424

12 Formen "Teddy bear"
für 4 Stück 8,6 x 13,4 cm
2,8 x 6,4 cm - 2,4 x 5 cm
Dicke 6,9 cm - Gewicht: ± 100 g



SCHOKOFIGUREN



000395

8 Formen "Ourson" für 4 Stück
10,5 x 8 cm - Di. 11 cm - Gewicht: ± 90 g

025193

8 Formen "Ours couché" für 4 Stück
12 x 6,8 cm - Di. 4,2 cm - Gewicht: ± 95 g



070425

12 Formen "Bande de pingouins"
für 6 Stück 3 Designs
8,85 x 12,75 - 8,7 x 12,75 cm
7,65 x 12,75 cm - Gewicht: ± 80 g



060207

10 Formen "Ours à l'écharpe" für
5 Stück 8 x 13 cm - Dicke 6 cm
Gewicht: ± 70 g



060209

10 Formen "Ours frileux" für 5 Stück
9 x 15 cm - Dicke 6 cm - Gewicht: ± 90 g



065090

10 Formen "Ours sur la banquise" für
5 Stück 8,8 x 12 cm - Dicke 5 cm
Gewicht: ± 70 g

SCHOKOFIGUREN

CHRISTOPHE

Michalak



060212

9 Formen "Mon Beau Sapin" für
3 Stück ø 14 cm ø 11 cm ø 8 cm
ø 6 cm und ø 4 cm - Di. 10 cm
Gewicht: ± 100 g



060211

8 Formen "Sapins dans le vent" für 4 Stück
11 x 15 cm - Dicke 11 cm, 10 x 13 cm - Dicke 10 cm,
8 x 11 cm - Dicke 8 cm - Gewicht: ± 110 g - 90 g - 60 g



009884

3 Formen "Grands Cônes"
ø 11 cm - Di. 13 cm - Gewicht: ± 55 g

LILIAN

Bonnefoi



010237

8 Formen "Sapin" für 6 Stück
ø 9 cm - Di. 13 cm - Gewicht: ± 55 g



074317

12 Formen "Sapin Cône strié"
für 12 Stück ø 11 cm - Di. 12 cm
Gewicht: ± 55 g



070429

10 Formen "Sapin Poché"
für 5 Stück 11,6 x 15 cm
Dicke 11,8 cm - Gewicht: ± 100 g



074318
15 Formen "Boules de Noël"
für 15 Stück 5 Designs 5 x 5,8 cm
Dicke 2,5 cm - Gewicht: ± 20 g



074107

12 Formen "Animaux Hello" für
12 Stück 3 Designs ø 9,8 cm
Di. 5,3 cm - 6 cm - 4,6 cm
Gewicht: ± 40 g

074106

12 Formen "Euf surprise" für
6 Stück ø 10,4 cm - Di. 13 cm
Gewicht: ± 130 g

SCHOKOFIGUREN



074098

12 Formen "Lapin Boule" für
6 Stück 11 x 11 cm - Dicke 9,2 cm
Gewicht: ± 100 g



074093

12 Formen "Lapin Peluche" für
6 Stück 10,3 x 14,7 cm - Dicke 7,2 cm
Gewicht: ± 110 g



074108

12 Formen "Teddy lapin" für 4 Stück
Körper: 8,1 x 15 cm - Arm: 1,9 x 4,2 cm
Fuß: 2,4 x 4,9 cm - Dicke 7 cm
Gewicht: ± 100 g



040153

8 Formen Hase "Facettes" für 4 Stück
13 x 11,5 cm - Dicke 7 cm
Gewicht: ± 115 g



074094

12 Formen "Lapin Moustache" für
6 Stück 8,8 x 15 cm - Dicke 5,6 cm
Gewicht: ± 90 g



074112

20 Formen "Petits Rabbits" für
10 Stück 8 x 8 cm - Dicke 5 cm
Gewicht: ± 30 g

074095

12 Formen "Rabbits" für
6 Stück 12,5 x 12,5 cm - Dicke 9 cm
Gewicht: ± 55 g

SCHOKOFIGUREN

FLORENT
Margaillan



074089

12 Formen "Œuf Mandala" für
6 Stück 10 x 15 cm - Dicke 10 cm
Gewicht: ± 130 g

JÉRÔME
De Oliveira



074090

12 Formen "Œuf Fleurs" für
6 Stück 10 x 15 cm - Dicke 10 cm
Gewicht: ± 130 g



074086

12 Formen "Œuf tissé" für
6 Stück 10 x 15 cm - Dicke 10 cm
Gewicht: ± 130 g

JÉRÔME
Chausse



074092

12 Formen "Œuf vague" für
6 Stück 2 Designs - 8,2 x 13 cm
9,6 x 15 cm - Dicke 8,2 - 9,6 cm
Gewicht: ± 85 g - 120 g

NICOLAS
Bernardé



010314

12 Formen "Œufs Diamant" für 6 Stück
3 Designs 21,5 x 14 cm - 14,2 x 9,4 cm
12,2 x 8 cm - Gewicht: ± 280 g
130 g - 90 g

SIEHE ALLE
SOCKEL AUF
S. 310



074091

12 Formen "Œuf Larme strié" für
6 Stück 8,5 x 15 cm - Dicke 8,5 cm
Gewicht: ± 120 g

074081

12 Formen "Œuf Larme strié" für
6 Stück 11,5 x 19 cm - Dicke 11,5 cm
Gewicht: ± 150 g

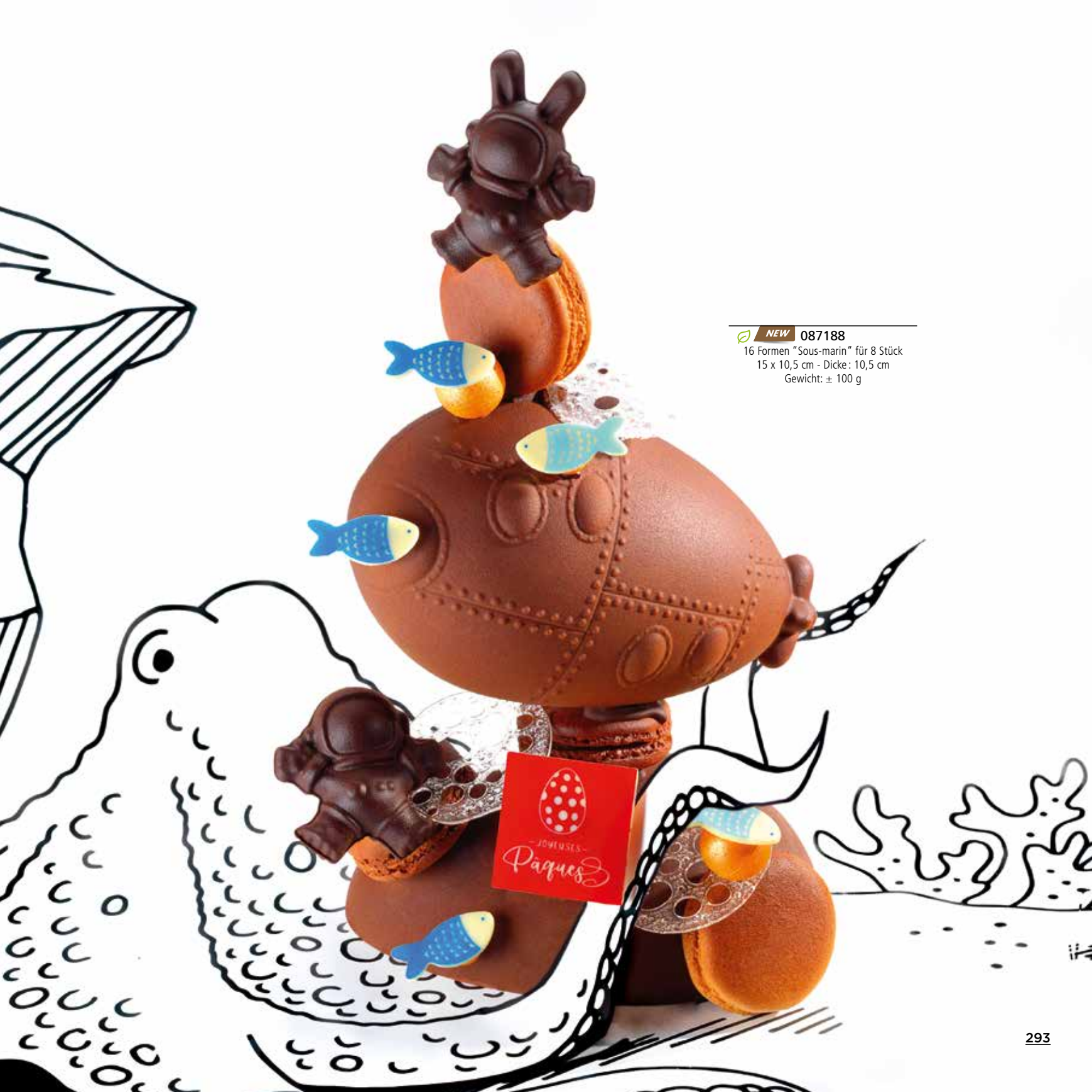

NEW 087188

16 Formen "Sous-marin" für 8 Stück
15 x 10,5 cm - Dicke: 10,5 cm
Gewicht: ± 100 g



074114

12 Formen "Tête de Pâques" für 6 Stück
3 Designs 6,4 x 13,5 cm - Dicke 8,7 cm
Gewicht: ± 85 g



074109

18 Formen "Cactus" für 9 Stück
3 Designs 6,5 x 8 cm - 6,5 x 6,6 cm
Dicke 4 cm - 4,4 cm - 3,2 cm
Gewicht: ± 20 g

CHRISTOPHE
Michalak



074080

16 Formen "Van" für 6 Stück
19,4 x 7,2 cm - Dicke 9 cm - Gewicht: ± 220 g



074105

12 Formen "Euf Ananas" für 3 Stück
9,1 x 21 cm - Dicke 9,2 cm
Gewicht: ± 165 g

JULIEN

Alvarez



074077

12 Formen "Euf cabosse" für 6 Stück
10,6 x 17 cm - Dicke 10,6 cm
Gewicht: ± 120 g



Vergessen Sie nicht zu bestellen die
Formen "Gaulix" und "Toutatix" S. 224



NEW 087187

16 Formen "Menhir" für 8 Stück
10,4 x 19,4 cm - Dicke 10,5 cm
Gewicht: ± 150 g



Die rückseite der eier kann mit
der form 074124 (S. 223)



074087

16 Formen "Euf visage Risetite" für
8 Stück 4 Designs - 8,6 x 13,3 cm
Dicke 9,6 cm - Gewicht: ± 80 g

JÉRÔME

De Oliveira



074104

12 Formen "Hippocampe" für
6 Stück 9,8 x 13 cm - Dicke 6 cm
Gewicht: ± 85 g



074120

16 Formen "Boîte à sardines" für
8 Stück 11,5 x 7 cm - Dicke 3,3 cm
Gewicht: ± 70 g

JÉRÔME

De Oliveira



074121

16 Formen "Bord de mer" für 4 Stück 5 Designs
Palm: 10 x 8 cm Di. 2,4 cm - Schnorchel: 4,5 x 10 cm
Di. 0,7 cm - Tauchflasche: 11 x 2,6 cm Di. 1,3 cm
Große Tauchermaske: 5,5 x 3,1 cm Di. 1 cm - Kleine
Tauchermaske: 4,2 x 2,2 cm Di. 1 cm



QUENTIN

Bailly

074079

12 Formen "Coquillage conque" für
6 Stück 11,3 x 15 cm - Dicke 10 cm
Gewicht: ± 120 g



074084

16 Formen "Poussin matelot"
für 8 Stück 4 Designs
9,4 x 13 cm - 10,2 x 13 cm - 9,8 x 13 cm
Dicke 7,6 cm - 7,5 cm - 8,5 cm - 8 cm
Gewicht: ± 120 g



VIANNEY
Bellanger

074078

12 Formen "Baleine" für 6 Stück
17,5 x 8,7 cm - Dicke 7,2 cm
Gewicht: ± 120 g



BOMB!

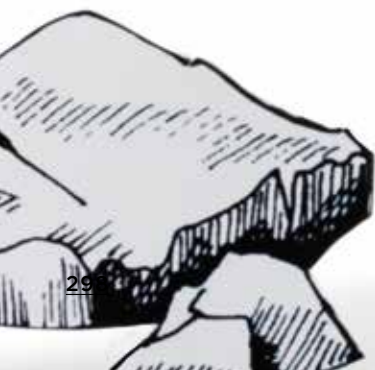

SCHOKOFIGUREN



074307
12 Formen "Fusée"
für 6 Stück 8,7 x 14,9 cm
Dicke: 8,8 cm
Gewicht: ± 90 g

(Diese Form wird unbedruckt verkauft, ohne Aufdruck. Sie ist auf diesem Foto mit bronzefarbener Glitzerfarbe 004483 dargestellt).



074309
12 Formen "Lapin
Astronaute" für 6 Stück
9,2 x 15 cm - Dicke 7,1 cm
Gewicht: ± 80 g

074310
12 Formen "Socle lunaire"
für 12 Stück ø 8 cm
Dicke 1,4 cm
Gewicht: ± 20 g



074312
12 Formen "Mini Lapin
Astronaute" für 12 Stück
5,1 x 6,7 cm - Dicke 3,1 cm
Gewicht: ± 15 g

074313
12 Formen "Mini Astronaute"
für 12 Stück 5,1 x 5,3 cm
Dicke 3,1 cm
Gewicht: ± 15 g



074319
8 Formen "Voiture Carotte"
für 6 Stück - 17 x 5,5 cm
Dicke 5,7 cm - Gewicht: ± 80 g

JULIEN

Boutonnet



045565
20 Formen "Locomotive" für 4 Stück
15 x 12,5 cm - Di. 7 cm - Gewicht: ± 150 g



060215
8 Formen "Le gros n'avion" für 4 Stück
20 x 18 cm - Dicke 10 cm
Gewicht: ± 200 g

074111
20 Formen "Lapin pilote" für
10 Stück 6,1 x 7,5 cm - Dicke 5 cm
Gewicht: ± 30 g

 **NEW** 087190

12 Formen "P'tits monstres" für 6 Stück
3 Designs 11,2 x 12 cm - 9 x 12 cm
10,8 x 12 cm
Gewicht: ± 80 g



SCHOKOFIGUREN



019153

1 Schablone für großen Hasen
4 Abdrücke 5,3 x 13,5 cm
Di. 0,3 mm

010328

10 Formen "Euf" für 30 Stück
Di. 6 cm - Gewicht: 16 g



074122

16 Formen "Accessoires personnages" für 4 Stück 7 Designs
Stoffhüte: ø 8 cm - Kappen: 7 x 5,5 cm - Sockel Fuß: 8 x 7,7 cm
Arm: 3 x 6,2 cm - Fliege: 4,2 x 2,5 cm - Formen für Ohren:
2,5 x 5,5 cm - Runde Ohren: 3 x 3 cm



074116

20 Formen "Tic & Tac" für
10 Stück 7 x 11,5 cm - Dicke 7 cm
Gewicht: ± 75 g



074083

12 Formen "Euf Lapin" für
6 Stück 9,3 x 15 cm - Dicke 9,5 cm
Gewicht: ± 130 g



074082

12 Formen "Euf Oreille" für
6 Stück 9,5 x 19,5 cm - Dicke 9,5 cm
Gewicht: ± 160 g



074115

12 Formen "Buste de Lapin" für
6 Stück 7,2 x 15,5 cm - Dicke 5,7 cm
Gewicht: ± 75 g

074099

12 Formen "Piédestal" für
6 Stück 10,8 x 6,5 cm - Dicke 5,4 cm
Gewicht: ± 75 g

SCHOKOFIGUREN



060208

10 Formen "Hiboux" für 5 Stück
10,7 x 12 cm - Dicke 9,7 cm
Gewicht: ± 120 g



074103

12 Formen "Licorne" für 6 Stück
11,4 x 12,5 cm - Dicke 7,5 cm
Gewicht: ± 85 g



065089

10 Formen "Renard sur son 31" für
5 Stück 11 x 12 cm - Dicke 7,65 cm
Gewicht: ± 120 g



070427

8 Formen "Scrat" für 4 Stück
13,4 x 12,5 cm - Dicke 7,5 cm
Gewicht: ± 100 g



NEW 087062

10 Formen "Renard" für 5 Stück
8 x 13 cm - Dicke 8 cm
Gewicht: ± 90 g



 **NEW 087189**

6 Formen "Stylo" für 24 Stück
17,7 x 2,4 cm - Dicke 2,3 cm
Gewicht: ± 20 g



074320
12 Formen "Cagette"
für Stück 13,6 x 7,8 cm
Dicke 6 cm - Gewicht: ± 100 g

SCHOKOFIGUREN



074088

12 Formen "Les Binoclarde" für
6 Stück 2 Designs - 9,8 x 14 cm
9,8 x 10,9 cm - Dicke 10,3 cm - 9,6 cm
Gewicht: ± 150 g



074305

20 Formen "Mouton pelote" für 10 Stück
7,7 x 8,8 cm - Dicke 7,2 cm
Gewicht: ± 45 g



074085

12 Formen "Cloche Ding Dong" für
6 Stück 10,5 x 11 cm - Dicke 10,5 cm
Gewicht: ± 80 g

FRANCK

Michel



074123

10 Formen "Boîte à œufs" für
10 Stück 15,5 x 10,5 cm
Dicke 4 cm - Gewicht: ± 90 g

010328

10 Formen "Œufs" für 30 Stück
Di. 6 cm - Gewicht: ± 16 g



074096

12 Formen "Poule et Coq" für
6 Stück 2 Designs
12 x 14,3 cm - 11 x 18,5 cm
Dicke 8 cm - 9 cm - Gewicht: ± 65 g - 80 g



074100

24 Formen "Poulettes" für 12 Stück
3 Designs 9,4 x 9,9 cm - 8,5 x 10 cm
10,5 x 6,5 cm
Dicke 6,4 cm - Gewicht: ± 30 g

010187

1 Formen "Socle Poulettes"
für 15 Stück 4 x 4 cm - Gewicht: ± 8 g



074303

12 Formen "Bol" für 12 Stück
ø 11 cm - Dicke 5,6 cm - Gewicht: ± 80 g

074304

12 Formen "Couvercle de bol" für
12 Stück ø 9,7 cm - Dicke 0,4 cm
Gewicht: ± 25 g

DAMIEN

Gendron



036158

4 Formen "Petite boîte carrée"
für 1 Stück 5,5 x 5,5 cm - Di. 5,5 cm
Gewicht: ± 60 g

036160

4 Formen "Boîte rectangle" für 1 Stück
17 x 8 cm - Di. 8 cm - Gewicht: ± 240 g

FRÉDÉRIC

Hawecker



010315

Formen "Parallépipède" großes
Modell für 1 Stück Abmessungen:
H. 19 cm - 7 x 7 cm
Gewicht : ± 100 g

010317

Formen "Accessoires"
Formen für Bein, Schnauze, Ohren, Flügel,
Schnabel, Spiegelei...



050129

10 Formen "Règle" für 20 Stück
20 x 3 cm - Di. 1 cm - Gewicht: ± 25 g



074117

12 Formen "Bord de plage" für 12 Stücks
Harke und Schaufel: 6 x 12,5 cm Di. 2 cm
Gewicht: ± 40 g Henkel: 8 x 10,8 cm
Di. 0,8 cm - Gewicht: ± 10g



Denken Sie daran, Ihre
Tafeln mit Ausschnitten nach
Ihrem Wunsch zu personalisieren!



010189

4 Formen Tafeln für 2 Stück
13,5 x 15 cm
Gewicht: ± 140 g

004441

25 Verpackungssets
für Bilder

EINE EINZIGARTIGE FORM FÜR UNENDLICHE MONTAGE!



JULIEN

Boutonnet

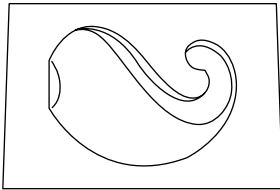

070582

10 Formen "Corps" für 5 Stück 10 x 15 cm
Dicke 6 cm - Gewicht: ± 90 g

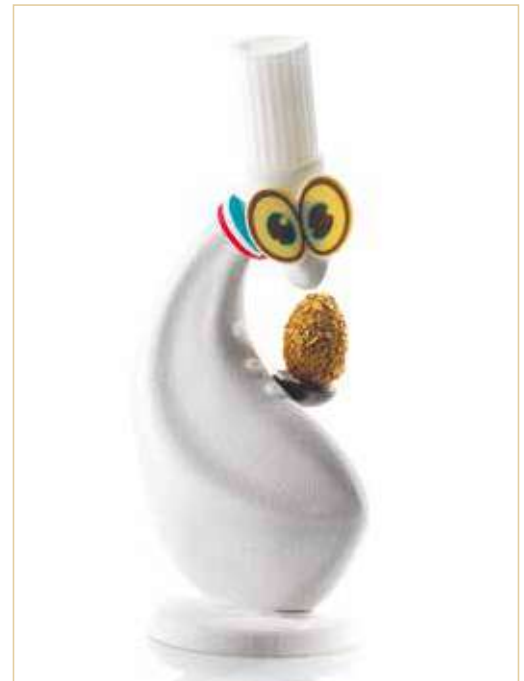

EINE EINZIGARTIGE FORM FÜR UNENDLICHE MONTAGE!

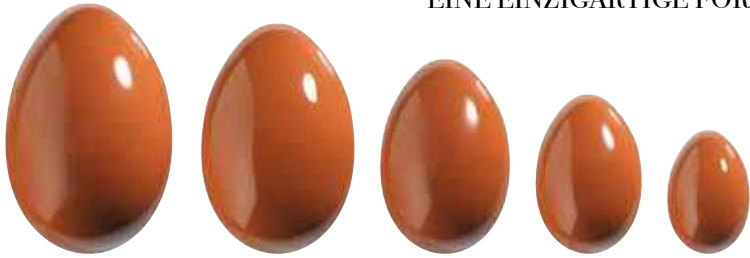

074125

34 Formen "Kits Œufs" für 23 Stück

10 x 15 cm - 9 x 13 cm - 7,5 x 11 cm - 6,4 x 9 cm - 4,8 x 7 cm



Die
sockel



SCHOKOFIGUREN



074310
12 Formen "Socle lunaire" für 12 Stück ø 8 cm
Dicke 1,4 cm - Gewicht: ± 20 g



074101
12 Formen "Socle rosace" für 12 Stück ø 10 cm
Dicke 2,8 cm - Gewicht: ± 40 g



061323
5 Formen "socles Baskets" für 20 Stück 8,5 x 6,5 cm
Gewicht: ± 25 g



074119
15 Formen "Socle Tong" für 15 Stück 9,7 x 7,2 cm
Dicke 2,4 cm - Gewicht: ± 20 g



010187
1 Formen "Socle Poulettes" für 15 Stück
4 x 4 cm - Gewicht: ± 8 g



074118
15 Formen "Socle Malice" für 15 Stück 7,2 x 7,2 cm
Dicke 1,8 cm - Gewicht: ± 20 g



074113
20 Formen "Socle petite couronne" für 20 Stück 2 Designs ø 7,4 cm - Dicke 1,5 cm - 0,8 cm - Gewicht: ± 20 g - 40 g



Nehmen Sie Ihre Kunden an Ostern mit ins Wunderland!

Bieten Sie reizende und appetitliche Osterüberraschungen in einem wunderschönen Rahmen an: das Feinschmecker-Set. Dieses Set zum Thema Alice im Wunderland besteht aus zwei Blistern, die jeweils mit 12 Formen zu befüllen sind, welche Sie mit Ihrer hausgemachten Schokolade ausgießen können. Kleine und große Feinschmecker müssen nur noch die Türchen am Bau des weißen Kaninchens öffnen, um Ihre Schokoüberraschungen zu entdecken. Die Jagd auf das erstaunlichste Schokogeschenk ist eröffnet! Sie können diese Feinschmeckersets dank dieses zauberhaften und weltbekannten Themas außerdem das ganze Jahr hindurch als besondere Aufmerksamkeit oder zu einem feierlichen Anlass anbieten.



061086
 10 Feinschmecker-Set "Au pays des merveilles" zum Füllen
 10 Buchförmige Kästen mit vorgestanzten Fenstern, 20 Schokoladenformen mit jeder 12 Abdrücke - Maße: geschlossen 19 x 21 x 4 cm, offene Breite 41,5 cm
 Pralinengewicht ± 6 g



Adventskalender

Dieses Jahr bietet PCB Création vier verschiedene Adventskalender an, um den Gourmets die Wartezeit zu verkürzen! Sie bestehen aus einer zweiteiligen Kartonschachtel mit 24 vorgestanzten Fenstern und zwei Bliesterpackungen mit jeweils 12 Formen (zum Thema "Weihnachtstiere")... Diese ausgießenden Blister heben die Qualität Ihrer hausgemachten Schokolade hervor.



NEW 087008

10 Adventskalender "La Fabrique à jouets" zum Füllen
 10 Buchförmige Schachteln mit vorgestanzten Fenstern, 20 Schokoladenformen mit jeder
 12 Abdrücke - Maße: geschlossen 19 x 21 x 4 cm, offene Breite 41,5 cm - Pralinengewicht ± 6 g

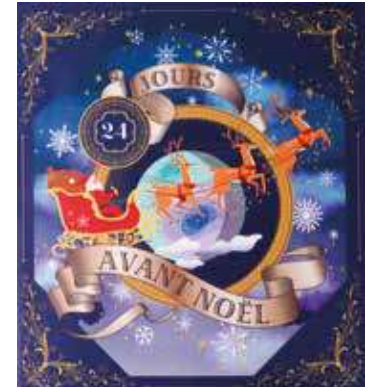

065069

10 Adventskalender "24 Jours avant Noël" zum Füllen
 10 Buchförmige Schachteln mit vorgestanzten Fenstern, 20 Schokoladenformen mit jeder
 12 Abdrücke - Maße: geschlossen 19 x 21 x 4 cm, offene Breite 41,5 cm - Pralinengewicht ± 6 g



070399

10 Adventskalender "Casse Noisette" zum Füllen
 10 Buchförmige Schachteln mit vorgestanzten Fenstern, 20 Schokoladenformen mit jeder
 12 Abdrücke - Maße: geschlossen 19 x 21 x 4 cm, offene Breite 41,5 cm - Pralinengewicht ± 6 g



074334

10 Adventskalender "Santa Express" zum Füllen
 10 Buchförmige Schachteln mit vorgestanzten Fenstern, 20 Schokoladenformen mit jeder
 12 Abdrücke - Maße: geschlossen 19 x 21 x 4 cm, offene Breite 41,5 cm - Pralinengewicht ± 6 g

DON COOKIXOTE

CERVANTES

S FIN





MICHEL
MANOÏL

LARACTINE

PE'S
99999

MS

L'ORD
L'AVANT

ORGE
AND

LA



H. BAZIN

ARCK

E

CARRÉ BLANC
SUR FOND BLANC



É

ID

LA RE

BUSINESS

INSPIRATION - NO 2 PAS-QUETTE

- Rascal Barbot
- Cyril Bonnard
- Philippe Gonticiri
- Amélie Doras
- Julien Dubout
- Cyril Lignac
- Anna-Sophie Pa
- Emmanuel Renaud
- Joseph Viola
- Sylvestre Wahid
- Hiroki Yoshida

Shira
Yoshino



SCHOKOFIGUREN

Entdecken Sie unser Konzept für einen Adventskalender!

Er besteht aus einer zweiteiligen Pappschachtel mit 24 vorgestanzten Fenstern, die die Form eines Buches haben, Er wird mit zwei Blisterverpackungen mit 24 Feldern geliefert, die Sie mit Ihren köstlichsten Kreationen bestücken können.
Größe der zu bestückenden Felder: 3,2 x 4,2 cm - Di. 2,5 cm



074330

10 Adventskalender "Village de Noël" zum Füllen





10 Buchförmige Schachteln mit vorgestanzten Fenstern, 20 Schokoladenformen mit je 12 Abdrücke - Maße: geschlossen 19 x 21 x 4 cm, offene Breite 43,5 cm - Pralinengewicht ± 6 g



074331

10 Adventskalender "Les vitrines" zum Füllen

10 Buchförmige Schachteln mit vorgestanzten Fenstern, 20 Schokoladenformen mit jeder 12 Abdrücke - Maße: geschlossen 19 x 21 x 4 cm, offene Breite 43,5 cm - Pralinengewicht ± 6 g

 Farbstofffrei  Empfindlich gegen Feuchtigkeit  Mögliche Migration auf weiße Schokolade (WS)  Glitzernd



 **NEW** 087065
12 Formen "Tablette Couronne de l'Avent"
für 12 Stück 18 x 19 cm - Di. 1,5 cm
Gewicht: ± 180 g

SCHOKOFIGUREN



070422

10 Tafelformen "French Kiss" für
10 Stück 7,8 x 12,2 cm - 6,8 x 10,2 cm
Dicke 2 cm - Gewicht: ± 180 g

FLORENT

Margaillan



025192

2 Tafelformen "Cœurs" für 8 Stück
15,5 x 6,2 cm - Gewicht: ± 70 g



074076

12 Tafelformen "Fleur à fourrer" für
12 Stück ø 15 cm - Dicke 1,6 cm
Gewicht: ± 210 g



040156

2 Tafelformen "Lapin" für 8 Stück
15 x 14 cm - Di. 0,7 cm
Gewicht: ± 100 g

CHRISTOPHE

Michalak



074097

8 Tafelformen "Œuf à fourrer" für
8 Stück 10 x 15 cm - Dicke 2,2 cm
Gewicht: ± 200 g

CHRISTOPHE

Michalak



009960

2 Tafelformen "Zodiaque"
12 Designs für 12 Stück 12 x 12 cm
Gewicht: ± 65 g

004429

Verpackungsset für Quadratische Karten

004432

100 Säckchen für Quadratische Karten



045564

12 Tafelformen "Avent"
für 12 Stück 19,6 x 16,5 cm
Di. 0,7 cm - Gewicht: ± 220 g



074314

12 Tafelformen "Horloge"
für 12 Stück ø 15,5 cm - Dicke 1 cm
Gewicht: ± 130 g

Halbschalen zum garnieren

PCB hat ein einzigartiges Konzept entwickelt, um leicht und äußerst rationell gefüllte Pralinen herzustellen. Sie legen einen ersten Blister von Halbschalen in die magnetisierte Form. Dann wird der zweite Blister in den zweiten Teil der Form gelegt. Sie füllen die Halbschale mit Hilfe eines Spritzbeutel mit Füllungen Ihrer Wahl. Sobald die Halbkugeln gefüllt sind, entfernen Sie den Schutz, der die Umrandung der Halbschalen abgedeckt hat. Es genügt nun, die magnetisierte Form zu schließen und das Produkt 4 Stunden kühl zu stellen. Sie erhalten so wunderschöne dekorierte Pralinen.



SIEHE TECHNIK ONLINE



DIE SCHALEN



★ **061199**
630 Halbe Schalen Eier DS "Paillettes"
3 Designs 2,3 x 3,4 cm



★ **060891**
630 Halbe Schalen Eier VS
"Pictural" 4 Designs 2,3 x 3,4 cm

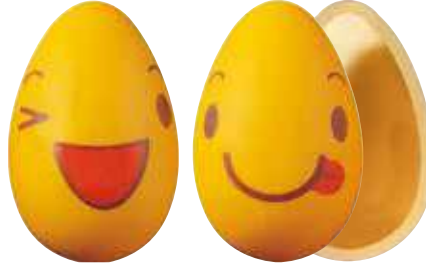

❄️ **061198**
630 Halbe Schalen Eier WS "Visage" 5 Designs 2,3 x 3,4 cm



🌿 **050064**
630 Halbe Schalen Eier VS "Grimaces" 3 Designs
2,3 x 3,4 cm



❄️ **061201**
630 Halbe Schalen Eier DS "Floral" 4 Designs 2,3 x 3,4 cm



☀️ **061202**
630 Halbe Schalen Eier WS "Taches" 3 Designs 2,3 x 3,4 cm



❄️ **061200**
630 Halbe Schalen Eier WS "Traditionnels" 4 Designs
2,3 x 3,4 cm



❄️ **061203**
630 Halbe Schalen Eier DS
"Fondant" 2,3 x 3,4 cm



❄️ **061204**
630 Halbe Schalen Eier DS "Arabesques" 3 Designs
2,3 x 3,4 cm



🌿 **008899**
630 Halbe Schalen Eier DS
2,3 x 3,4 cm



🌿 **009047**
630 Halbe Schalen Eier DS
2,3 x 3,4 cm



🌿 **009046**
630 Halbe Schalen Eier VS
2,3 x 3,4 cm



★ **009025**
630 Halbe Schalen Kugeln DS "Éclat" 5 Designs ø 2,6 cm



065201
630 Halbe Schalen Kugeln DS "Cristaux"
2 Designs ø 2,6 cm



★ **065216**
630 Halbe Schalen Kugeln WS
"Tendance" 6 Designs ø 2,6 cm



009963
1 Magnetform zum Zusammenfügen von Kugeln
63 Abdrücke 39,5 x 30 cm - Di. 3 cm

009964
1 Magnetform zum Zusammenfügen von Eiern
63 Abdrücke 39,5 x 30 cm - Di. 3 cm



PCB hat eine vollständige Reihe von Schokoladenschalen entwickelt, um eine große Vielfalt an Produkten herzustellen:

- **Schokoladenpralinen** mit extrem weichen und saftigen Füllungen. Die Feinheit dieser Schalen ermöglicht es denjenigen, die es wünschen, nach der Füllung der Schale eine Umhüllung vorzunehmen.
- **Gebäck:** Diese Schalen ermöglichen eine originelle Präsentation von zarten Produkten.

Schokolade schalen



Geben Sie Ihren Süßigkeiten und ihrem Kleingebäck mit den Kipettis eine prickelnde Note S. 174



008991
350 Schalen Rund DS
ø 2 cm - Di. 1,2 cm



008988
350 Schalen Quadratisch DS
2,2 x 2,2 cm - Di. 1,2 cm

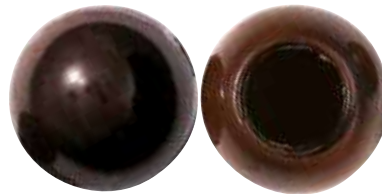

008948
504 Schalen Kugeln DS ø 2,5 cm



008997
350 Schalen Rund VS
ø 3 cm - Di. 1,2 cm



009001
350 Schalen Rund WS
ø 3 cm - Di. 1,2 cm



008992
350 Schalen Rund DS
ø 3 cm - Di. 1,2 cm



009002
280 Schalen Rund WS
ø 3 cm - Di. 1,8 cm



008999
280 Schalen Rund DS
ø 3 cm - Di. 1,8 cm



008989
350 Schalen Quadratisch DS
2,7 x 2,7 cm - Di. 1,2 cm



008990
350 Schalen Quadratisch DS
3 x 3 cm - Di. 0,8 cm



009000
280 Schalen Quadratisch DS
2,7 x 2,7 cm - Di. 1,8 cm



009013
350 Schalen rechteckig DS
3,4 x 1,6 cm - Di. 1,4 cm



008998
350 Schalen oval VS
3,4 cm - Di. 1,2 cm



008993
350 Schalen oval DS
3,4 cm - Di. 1,2 cm



040097
350 Schalen Rund CBC
ø 3 cm - Di. 1,2 cm



040099
280 Schalen Quadratisch CBC
2,7 x 2,7 cm - Di. 1,8 cm



040098
280 Schalen Rund CBC
ø 3 cm - Di. 1,8 cm



SIEHE
TECHNIK
ONLINE



Pompons & Pomponettes



ACHTUNG DIESE PRODUKTE MÜSSEN GEFÜLLT
UND EINGEFROREN WERDEN, UM AUS DER FORM
GELÖST ZU WERDEN

Die Pompons und Pomponettes sind das Ergebnis einer Technik, die von PCB entwickelt wurde: diese extra dünnen Schalen sollen mit einer Vielfalt von Massen gefüllt und dann eingefroren werden.

Das Entnehmen aus der Form geschieht entsprechend Ihren Bedürfnissen. Diese Schalen eignen sich für all Ihre pikanten oder süßen Gelüste.



009003
60 Pompons schwarz "Kougelhopf"
ø 7,2 cm - Di. 3,5 cm



009024
60 Pompons weiß
ø 7,2 cm - Di. 3,5 cm



050067
60 Pompons karamell
ø 7,2 cm - Di. 3,5 cm



009010
60 Pompons schwarz "Traces"
ø 7,2 cm - Di. 3,5 cm



008971
210 Pomponettes schwarz in Bronze gesprenkelt
ø 3,4 cm - Di. 1,4 cm



008964
210 Pomponettes weiß in Bronze gesprenkelt
ø 3,4 cm - Di. 1,4 cm



008985
60 Pompons schwarz "Arabesques"
ø 7,2 cm - Di. 3,5 cm

Zum füllen

Die zu füllenden Röhrchen ermöglichen es Ihren Kunden, Ihr Dessert mit einem ungewöhnlichen Gefäß fertigzustellen. Coulis, Ganache... Sie werden tausend andere Verwendungen für diese Rohre finden.



004558
100 Pipetten 15,5 x 1,3 cm



004575
30 Rohre zum Füllen - 30 ml



004640
1 Zange für Rohre

004664
30 Rohre zum Füllen - 15 ml



DIE SCHALEN



008949
48 Schalen DS Quadratisch
4,6 x 4,6 cm - Di. 4,5 cm



008950
54 Schalen DS rechteckige
11,4 x 2,5 cm - Di. 2,6 cm



061206
32 Rohre DS "Étoiles"
H. ± 8 cm ø 3,3 cm



008644
36 Schalen DS "Ajourées"
9,5 x 5 cm - Di. 4 cm



Tortenböden süsse



Wir sind stolz, die Qualität von „Made in France“ zu repräsentieren.

Deshalb möchten wir Ihnen diese neue Reihe von Tortenböden anbieten. Wir haben uns entschieden, mit französischen Partnern und lokalen Produkten zu arbeiten, um die Rückverfolgbarkeit besser zu beherrschen, die Auswirkungen auf die Umwelt zu begrenzen und vor allem, um dem handwerklichen Know-how so nah wie möglich zu sein. Wir möchten die Reinheit der streng ausgewählten französischen Zutaten (Butter, Mehl, Eier aus Freilandhaltung usw.) würdigen und haben alle Künstlichkeiten und Aromatisierungen weggelassen, die den Geschmack der Verzierungen stören.

SCHOKO



043152
189 Mini rund Schoko
ø 2,9 cm - Di. 1,5 cm



033526 *
210 Klein rund Schoko
ø 3,7 cm - Di. 1,5 cm



033527 *
210 Klein quadratisch Schoko
3,4 x 3,4 cm - H. 1,5 cm



033528 *
36 Groß rund Schoko
ø 8 cm - Di. 1,7 cm



033529 *
36 Groß quadratisch Schoko
6,9 x 6,9 cm - Di. 1,7 cm

SÜSS



043151
189 Mini rund süß
ø 2,9 cm - Di. 1,5 cm



033515 *
210 Klein rund süß
ø 3,7 cm - Di. 1,5 cm



033520
90 Mittelgroß rund süß
ø 5 cm - Di. 1,7 cm



033517 *
210 Klein quadratisch süß
3,4 x 3,4 cm - Di. 1,5 cm



040192
Hörnchenständer transparent 37 x 28 cm
H. 8 cm - 63 Ausstanzungen



033522 *
36 Groß rund süß
ø 8 cm - Di. 1,7 cm



033523
60 Groß rund schmal süß
ø 8 cm - Di. 1 cm



033524 *
36 Groß quadratisch süß
6,9 x 6,9 cm - Di. 1,7 cm



033525 *
90 Groß rechteckige süß
10 x 3,5 cm - Di. 1,7 cm

GRAHAM



060893
189 Mini rund Graham
ø 2,9 cm - Di. 1,5 cm



060894
90 Mittelgroß rund Graham
ø 5 cm - Di. 1,7 cm



060895
36 Groß rund Graham
ø 8 cm - Di. 1,7 cm



033521
90 Konen süß ø 2,5 cm
H. 7,5 cm



GLUTENFREIE



033530 *
90 Mittelgroß rund Glutenfreie
ø 5 cm - Di. 2 cm



033531 *
36 Groß rund Glutenfreie
ø 8,5 cm - Di. 2 cm

BLÄTTER-
EIGGEBÄCK



NEW 087152 *
192 Klein rund Blätterteiggebäck
ø 4 cm - Di. ± 2 cm



NEW 087153 *
80 Mittelgroß rund Blätterteig-
gebäck ø 6 cm - Di. ± 2 cm



NEW 087154 *
36 Groß rund Blätterteiggebäck
ø 8,5 cm - Di. ± 2 cm

SALZIG



060896
180 Topfförmchen Salzig
ø 5,1 cm - Di. 1 cm



043150
189 Mini rund Salzig
ø 2,9 cm - Di. 1,5 cm



033501*
210 Klein rund Salzig
ø 3,8 cm - Di. 1,5 cm



033503*
210 Klein quadratisch Salzig
3,4 x 3,4 cm - Di. 1,5 cm



033507 *
36 Groß rund Salzig
ø 8 cm - Di. 1,7 cm



033508 *
36 Groß quadratisch Salzig
6,9 x 6,9 cm - Di. 1,7 cm



033509 *
90 Groß rechteckige Salzig
10 x 3,5 cm - Di. 1,7 cm



040192
Hörnchenständer transparent 37 x 28 cm
H. 8 cm - 63 Ausstanzungen



033506
90 Konen Sesam
ø 2,5 cm - Di. 7,5 cm



033512 *
192 Tulpen Karotte
ø 3,2 cm - Di. 1,5 cm



033513 *
192 Tulpen Rote Beete
ø 3,2 cm - Di. 1,5 cm



033514 *
192 Tulpen Spinat
ø 3,2 cm - Di. 1,5 cm



033511 *
252 Neutral Schiffchen
6,9 x 3,3 cm - Di. 0,9 cm



033510 *
252 Schwarze Schiffchen
6,9 x 3,3 cm - Di. 0,9 cm



Gestalten Sie Ihre Formen

HITZBEHANDELTEN UND SILIKON FORMEN

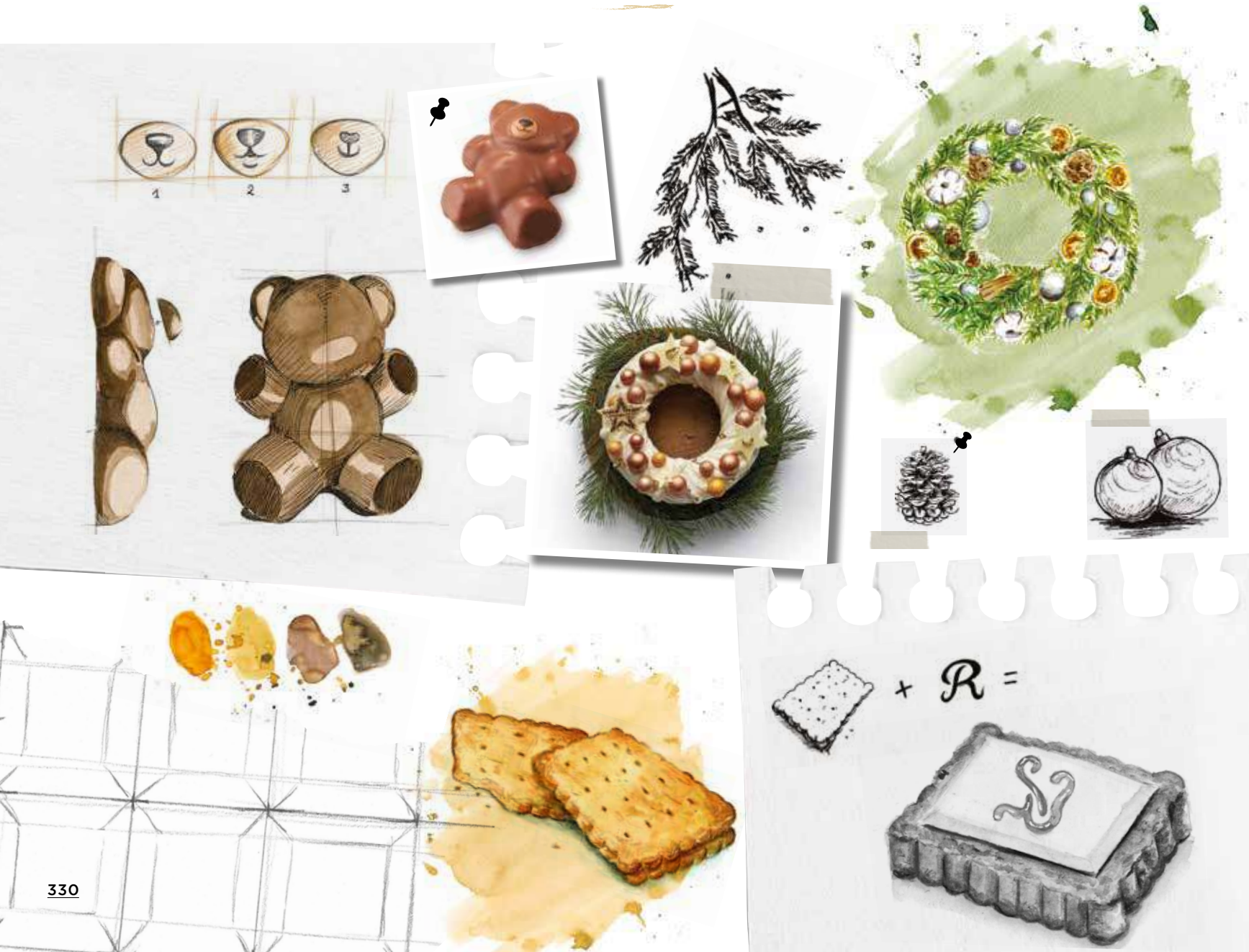

Die Fertigung

Unsere Manufaktur verfügt über spezielle Einrichtungen für den Prototypenbau und die Herstellung von maßgefertigten Formen. Ihre Projekte werden vollständig in unseren Werkstätten im Elsass umgesetzt. Unsere Designer und die Mitarbeiter unseres spezialisierten Entwicklungsbüros kümmern sich um die konzeptionelle Umsetzung Ihrer Ideen. Dann übernehmen die erfahrenen Hände in der Fertigung die maschinelle Umsetzung, von den Testphasen bis zum endgültigen Ergebnis.

Die hitzbehandelten Formen

PCB CRÉATION BIETET ZAHLREICHE THERMOGEFORMTE LÖSUNGEN, UM IHRE BEDRUCKTEN ODER NEUTRALEN VOLUMENFORMTEILE ZU ERSTELLEN:

Unser Kreativstudio entwirft exklusive hitzebehandelte Formen nach Maß, in kleinen oder großen Serien, je nach Ihren Bedürfnissen, Anforderungen und Wünschen. Unser Expertenteam wird Sie bei der erfolgreichen Umsetzung Ihres Projekts beraten. Die Möglichkeiten sind vielfältig:

- Thermogeformten Backformen für Schokoladengüsse, neutral oder bedruckt.
- Strukturfolien für Schokolade oder Süßspeisen
- Thermogeformte Blisterpackungen für Plättchen oder Dekorationen
- Formen für Desserts: einzeln oder zum Aufteilen, wiederverwendbar oder zerreißbar.

Die hitzebehandelte Formen von PCB Création werden aus einem zu 100 % recycelbaren Material hergestellt, wodurch wir unseren CO2-Ausstoß reduzieren und den Energieverbrauch einschränken können.

Wir bieten eine Reihe von "klassischen" (Kuppeln, Rundformen...) und "Signatur"-Formen an, die Sie auf den folgenden Seiten (wieder) entdecken können. Wir haben ihr Design überdacht: Die Abmessungen wurden um die Verwendung zu vereinfachen an die Platten 600 x 400 mm je nach Modell mit 4 oder 6 Vertiefungen angepasst.

DIE + DER THERMOFORMSCHALEN

- 100% RECYCELBAR
- ZERREISSBAR ODER WIEDERVERWENDBAR
 - ZUM EINFRIEREN GEEIGNET
 - BEDRUCKBAR
- ERSCHWINGLICHE KOSTEN
- IN FRANKREICH HERGESTELLT

SILIKON UND THERMOFORMEN

- 3D-DRAHTDRUCKER DFF UND HARZ
 - 3 BEARBEITUNGSZENTREN
 - SILIKONPRESSEN
- TROCKENSCHRANK ZUM NACHBACKEN VON SILIKONEN
 - 16 THERMOFORMUNGSLINIEN
 - STANZPRESSEN

Die Formen aus Silikon

PCB CRÉATION VERFÜGT NUN ÜBER EINE SPEZIALISIERTE WERKSTATT, IN DER SIE IHRE SILIKONFORMEN HERSTELLEN LASSEN KÖNNEN:

Ein darauf spezialisiertes Planungsbüro, modernste Ausrüstung und erfahrene Hände entwerfen, erdenken und formen für Sie unverwechselbare Silikonformen. Ein neuer Service, der mit einem Ziel entwickelt wurde, Ihnen das Einzigartige zugänglich zu machen. Keine Mindestbestellmenge (von einer Form bis zu mehreren Tausend), erschwingliche Kosten, verschiedene verfügbare Verfahren, die auf Ihre Wünsche zugeschnitten sind, und kurze Fristen (2 Wochen für die Erstellung Ihres Prototyps und weitere 4 bis 5 Wochen für die Herstellung Ihrer Form oder Ihrer Formen).

Die Silikonformen von PCB Création werden aus einem in Europa hergestellten Premium-Silikon hergestellt, das bemerkenswerte mechanische Eigenschaften aufweist. Es ist temperaturbeständig von -40 °C bis +220 °C, in manchen Fällen sogar darüber hinaus.

Unser Team berücksichtigt alle Ihre Anforderungen, um Ihnen eine maßgeschneiderte Lösung zu bieten, die perfekt auf Ihre Bedürfnisse zugeschnitten ist (Formen für Büche, Formen für Süßspeisen - einzeln oder mehrteilig - oder auch Formen für Schokolade, Unterlagen, Stempel ... etc)

DIE + DER SILIKONFORMEN

- GROSSE MÖGLICHKEITEN DER FORMGESTALTUNG
 - ZUM BACKEN UND EINFRIEREN GEEIGNET
 - SEHR WIDERSTANDSFÄHIG
 - LEICHT AUS DER FORM ZU LÖSEN
 - IN FRANKREICH HERGESTELLT
 - WIEDERVERWENDBAR



jULiEn
ALVAREZ

SILIKONFORM



NEW 087077 
1 Silikonform "Gobelet"
für 6 Stück
ø 6,8 cm - Di. 6,4 cm



NEW 087078 
1 Silikonform "Vrille"
für 6 Stück
ø 7 cm - Di. 4,5 cm

Silikonform



010276 
1 Silikonform "Palet" für 8 Stück
ø 6,5 cm - Di. 3 cm



010176 
1 Silikonform "Mini wedding cake"
für 6 Stück ø 6 cm - Di. 7,5 cm

JÉRÔME

*De
Oliveira*





010051 
1 Silikonform "Bouchon de parfum"
für 1 Stück
010297 
1 Silikonform "Parfum" für
6 Stück ø 8 cm Di. 4 cm





010274 
1 Silikonform "Ovoide"
für 8 Stück
8,2 x 4,3 cm - Di. 3,2 cm



010119 
1 Silikonform "Mini magnum"
für 8 Stück 6,8 x 3,7 cm Di. 1,8 cm
004667 
50 Mini Fläche Stäbchen aus Birkenholz
7,2 x 0,8 cm



010120 
2 Silikonform "Magnum"
für 12 Stück 9,2 x 4,8 cm Di. 2,5 cm
004668 
50 Mini Fläche Stäbchen aus Birkenholz
11,2 x 1 cm

Aufreißbare Formen

Seit 2021 bieten wir Ihnen auch aufreißbare Formen für Süßspeisen an, in klassischen Designs oder in gewagteren Varianten. Diese Formen sind ideal, um Ihre Desserts bei der Lagerung im Gefrierschrank zu schützen. Ziehen Sie einfach an der Lasche, um die Form aufzureißen und lösen Sie Ihr Dessert aus der Form.



"Rond plats"

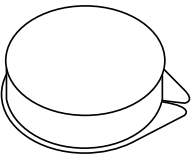
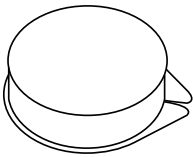
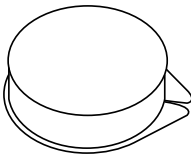
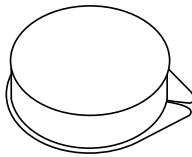
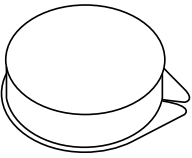
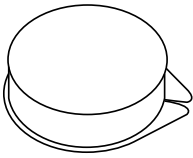
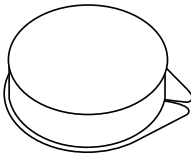
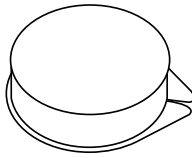

	14 CM	16 CM	18 CM	20 CM
4 CM	 <p>070552 100 Nachspeiseformen "Rond plat" für 100 Stück ø 14 cm - Di. 4 cm Aufreißbare Formen</p>	 <p>070553 100 Nachspeiseformen "Rond plat" für 100 Stück ø 16 cm - Di. 4 cm Aufreißbare Formen</p>	 <p>070554 100 Nachspeiseformen "Rond plat" für 100 Stück ø 18 cm - Di. 4 cm Aufreißbare Formen</p>	 <p>070555 100 Nachspeiseformen "Rond plat" für 100 Stück ø 20 cm - Di. 4 cm Aufreißbare Formen</p>
4,5 CM	 <p>070556 100 Nachspeiseformen "Rond plat" für 100 Stück ø 14 cm - Di. 4,5 cm Aufreißbare Formen</p>	 <p>070557 100 Nachspeiseformen "Rond plat" für 100 Stück ø 16 cm - Di. 4,5 cm Aufreißbare Formen</p>	 <p>070558 100 Nachspeiseformen "Rond plat" für 100 Stück ø 18 cm - Di. 4,5 cm Aufreißbare Formen</p>	 <p>070559 100 Nachspeiseformen "Rond plat" für 100 Stück ø 20 cm - Di. 4,5 cm Aufreißbare Formen</p>

"Carrés arrondis"

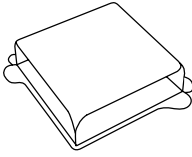
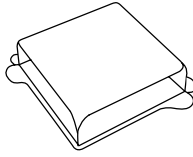
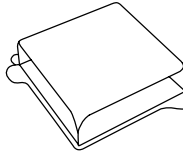

JULIEN
Alvarez

4 CM	 <p>070564 100 Nachspeiseformen "Carré plat arrondi" für 100 Stück 14 x 14 cm - Di. 4 cm Aufreißbare Formen</p>	 <p>070565 100 Nachspeiseformen "Carré plat arrondi" für 100 Stück 16 x 16 cm - Di. 4 cm Aufreißbare Formen</p>	 <p>070566 100 Nachspeiseformen "Carré plat arrondi" für 100 Stück 18 x 18 cm - Di. 4 cm Aufreißbare Formen</p>
------	--	---	--

"Rond arrondi"

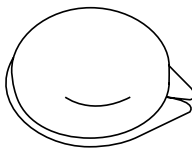
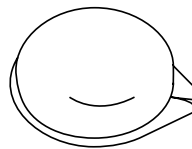
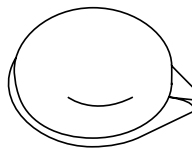
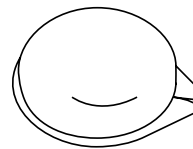
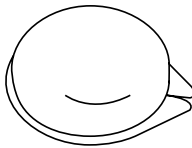
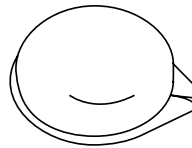
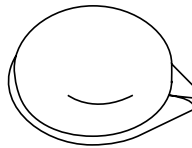
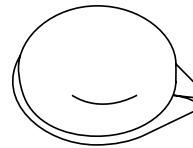
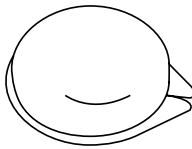
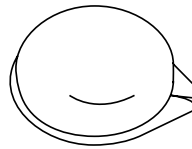
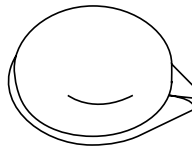
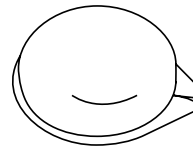
	14 CM	16 CM	18 CM	20 CM
3 CM	 <p>NEW 087009 100 Nachspeiseformen "Rond plat arrondi" für 100 Stück ø 14 cm - Di. 3 cm Aufreißbare Formen</p>	 <p>NEW 087011 100 Nachspeiseformen "Rond plat arrondi" für 100 Stück ø 16 cm - Di. 3 cm Aufreißbare Formen</p>	 <p>NEW 087013 100 Nachspeiseformen "Rond plat arrondi" für 100 Stück ø 18 cm - Di. 3 cm Aufreißbare Formen</p>	 <p>NEW 087018 100 Nachspeiseformen "Rond plat arrondi" für 100 Stück ø 20 cm - Di. 3 cm Aufreißbare Formen</p>
3,5 CM	 <p>NEW 087010 100 Nachspeiseformen "Rond plat arrondi" für 100 Stück ø 14 cm - Di. 3,5 cm Aufreißbare Formen</p>	 <p>NEW 087012 100 Nachspeiseformen "Rond plat arrondi" für 100 Stück ø 16 cm - Di. 3,5 cm Aufreißbare Formen</p>	 <p>NEW 087014 100 Nachspeiseformen "Rond plat arrondi" für 100 Stück ø 18 cm - Di. 3,5 cm Aufreißbare Formen</p>	 <p>NEW 087019 100 Nachspeiseformen "Rond plat arrondi" für 100 Stück ø 20 cm - Di. 3,5 cm Aufreißbare Formen</p>
4 CM	 <p>070560 100 Nachspeiseformen "Rond plat arrondi" für 100 Stück ø 14 cm - Di. 4 cm Aufreißbare Formen</p>	 <p>070561 100 Nachspeiseformen "Rond plat arrondi" für 100 Stück ø 16 cm - Di. 4 cm Aufreißbare Formen</p>	 <p>070562 100 Nachspeiseformen "Rond plat arrondi" für 100 Stück ø 18 cm - Di. 4 cm Aufreißbare Formen</p>	 <p>070563 100 Nachspeiseformen "Rond plat arrondi" für 100 Stück ø 20 cm - Di. 4 cm Aufreißbare Formen</p>



NACHSPEISEFORMEN

"Œufs ronds"



ÉTIENNE

Leroy

4 CM	12 X 19 CM	16,2 X 24 CM
	<p>🌿 074074</p> <p>30 Nachspeiseformen "Œuf 4 personnes" für 30 Stück 12 x 19 cm - Di. 4 cm Aufreißbare Formen</p>	<p>🌿 074075</p> <p>30 Nachspeiseformen "Œuf 6 personnes" für 30 Stück 16,2 x 24 cm - Di. 4 cm Aufreißbare Formen</p>

"Dessus de tarte"



15 CM	17 CM	18 CM	19 CM
<p>🌿 070567</p> <p>30 Nachspeiseformen "Dessus de tarte" für 30 Stück ø 15 cm - Di. 1,8 cm Aufreißbare Formen</p>	<p>🌿 070568</p> <p>30 Nachspeiseformen "Dessus de tarte" für 30 Stück ø 17 cm - Di. 1,8 cm Aufreißbare Formen</p>	<p>🌿 NEW 087075</p> <p>30 Nachspeiseformen "Dessus de tarte" für 30 Stück ø 18 cm - Di. 2 cm Aufreißbare Formen</p>	<p>🌿 070569</p> <p>30 Nachspeiseformen "Dessus de tarte" für 30 Stück ø 19 cm - Di. 1,8 cm Aufreißbare Formen</p>

"Enveloppe"



3,5 CM	20,5 X 14 CM
	<p>🌿 070514</p> <p>30 Nachspeiseformen "Lettre" für 30 Stück 20,5 x 14 cm - Di. 3,5 cm Aufreißbare Formen</p>

"Spirale"



YANN

Bry's

1,5 CM	18 CM
	<p>🌿 060224</p> <p>10 Nachspeiseformen "Spirale" für 10 Stück ø 18 cm - Di. 1,5 cm Aufreißbare Formen</p>

Nachspeise Einzelform

Wiederverwendbare und einfrierbare Formen ermöglichen ein einfaches Herauslösen Ihrer Desserts aus der Form. Wir haben nämlich bei den meisten unserer wiederverwendbaren Formen einen Zusatz, in den heißes Wasser gegossen werden kann, um das Herauslösen aus der Form zu erleichtern. So lassen sich Ihre Süßspeisen ganz einfach aus der Form lösen. Wir bieten Ihnen individuelle Formen, Formen für Süßspeisen und Formen für schalen und Weihnachtskuchen.



CLAIRE
Heitzler

 **NEW** 087015

22 Nachspeise Einzelform "Sapin" für 36 Stück

Diskante: 8,75 x 11,2 cm

H. 2,4 cm - Formen mit fester Unterlage

Dessous: 8,97 x 11,4 cm - Di. 0,5 cm

Formen ohne fester Unterlage

NACHSPEISE EINZELFORM

Unsere tiefgezogenen Formen sind nicht für die Reinigung in der Spülmaschine oder bei Temperaturen über +55°C geeignet.



070527

30 Nachspeise Einzelform "Igloo"
für 120 Stück 8 x 8,6 cm - Di. 3,7 cm
Formen mit fester Unterlage

JEAN-MICHEL

Perruchon



070525

30 Nachspeise Einzelform
"Bonnet de Père Noël" für 120 Stück
ø 7 cm - Di. 5,2 cm
Formen mit fester Unterlage



070545

30 Nachspeise Einzelform
"Champagne" für 90 Stück 5,8 x 13,5 cm
H. 3 cm - Formen mit fester Unterlage



074233

30 Nachspeise Einzelform "Étoile"
für 180 Stück 8 x 7,6 cm - Di. 4 cm
Formen mit fester Unterlage

NACHSPEISE EINZELFORM



070575

10 Nachspeise Einzelform
"Bûchette rondin" 54 x 3,8 cm - Di. 3,8 cm
Formen mit fester Unterlage



045841

10 Nachspeise Einzelform
"Mini-bûchette" 54 x 3,8 cm - Di. 3,8 cm

048002

100 Folien Rhodoide 52,7 x 9,5 cm
für Nachspeiseformen 045841



074234

30 Nachspeise Einzelform
"Citrouille" für 120 Stück
8,5 x 8,9 cm - Di. 3,3 cm
Formen mit fester Unterlage



070529

30 Nachspeise Einzelform
"Citrouille" für 120 Stück
ø 7,5 cm - Di. 1,8 cm
Formen mit fester Unterlage



070511

30 Nachspeise Einzelform "Souche"
für 120 Stück ø 7 cm - Di. 3,5 cm
Formen mit fester Unterlage



THIERRY
Mulhaupt

010354

1 Nachspeise Einzelform "Ronds"
für 45 Stück ø 6 cm - Di. 4 cm

005000

200 Folien Rhodoid 19,5 x 4 cm



070551

30 Nachspeise Einzelform "Dôme"
für 120 Stück ø 6,8 cm - Di. 4 cm
Formen mit fester Unterlage



070546

30 Nachspeise Einzelform
"Charlotte" für 120 Stück
8 x 8,3 cm - Di. 3,2 cm
Formen mit fester Unterlage



JOHAN
Martin

070550

30 Nachspeise Einzelform
"French Donut" für 150 Stück
ø 8 cm - Di. 1,9 cm
Formen mit fester Unterlage

NACHSPEISE EINZELFORM

ARNAUD

Lahver



010241

4 Nachspeiseformen
"Tong" für 48 Stück
12,5 x 5,7 cm - Di. 1 cm

010242

1 Ausstechform
"Tong" 12,9 x 6,1 cm

001667

4 Blisters "Lanière de
tong" gleich 48 Abdrücke
5,1 x 5,3 cm

004435

100 Kartonette "Tong"

PASCAL

Molines



009790

10 Rohre Molines 58 cm - ø 3,5 cm und 20 Deckel
100 Folien rhodoid neutral 58 x 12 cm

005002

100 Folien rhodoid 58 x 12 cm

SÉBASTIEN

Bouillet



009941

10 Rohre "Sucettes" ø 3,5 cm - Di. 8 cm

005013

200 Folien rhodoid 12 x 8 cm

004568

200 Flache Stäbchen aus Buchenholz 9,3 x 1,8 cm



SIEHE ALLE FORMEN AUF S. 434



074064

30 Nachspeise Einzelform "Lapinou"
für 120 Stück 10 x 8 cm - Di. 4 cm
Formen mit fester Unterlage

ARNAUD

Lahver



074245

30 Nachspeise Einzelform
"Œuf bombé" für 120 Stück
6 x 10 cm - Di. 3 cm
Formen mit fester Unterlage

NACHSPEISE EINZELFORM



070515
30 Nachspeiseformen "Cœur spirale"
für 120 Stück 8,4 x 8 cm - Di. 3,3 cm
Formen mit fester Unterlage

PHILIPPE

Rigollot



070548
30 Nachspeise Einzelform
"Pomme" für 60 Stück - Apfelspitze ø 7,4 cm
H. 2,6 cm - Formen mit fester Unterlage
Unter Apfel ø 7,4 cm - Di. 3,7 cm
Formen mit fester Unterlage

CÉDRIC

Grolet



074062
30 Nachspeise Einzelform "Double cœur"
für 240 Stück (gleich 120 Abdrücke) 5 x 8,7 cm
5,4 x 9,4 cm - Di. 4,5 cm - Formen mit fester
Unterlage

ÉTIENNE

Leroy



074063
30 Nachspeise Einzelform "Cœur drapé"
für 120 Stück 8,5 x 7,5 cm - Di. 3,8 cm
Formen mit fester Unterlage



SIEHE ALLE FORMEN
AUF S. 434



074061
30 Nachspeise Einzelform "Bouche"
für 180 Stück 9,5 x 5,6 cm - Di. 3,5 cm
Formen mit fester Unterlage



NACHSPEISE EINZELFORM



 074060

30 Nachspeise Einzelform "Petite tarte rose"
für 120 Stück ø 7,4 cm - Di. 2 cm

 070536

30 Nachspeise Einzelform "Palet"
für 150 Stück ø 8 cm - Di. 1,7 cm
Formen mit fester Unterlage



 074059

30 Nachspeise Einzelform "Petite tarte fleur"
für 120 Stück ø 7,4 cm - Di. 1,7 cm
Formen mit fester Unterlage

 070536

30 Nachspeise Einzelform "Palet"
für 150 Stück ø 8 cm - Di. 1,7 cm
Formen mit fester Unterlage



 070520

30 Nachspeise Einzelform "Petite tarte"
für 120 Stück ø 7,4 cm - Di. 1,7 cm
Formen mit fester Unterlage

 070536

30 Nachspeise Einzelform "Palet"
für 150 Stück ø 8 cm - Di. 1,7 cm
Formen mit fester Unterlage



 070535

30 Nachspeise Einzelform "Petite tarte
pochage" für 120 Stück ø 7,4 cm - Di. 2,3 cm
Formen mit fester Unterlage

 070536

30 Nachspeise Einzelform "Palet"
für 150 Stück ø 8 cm - Di. 1,7 cm
Formen mit fester Unterlage

YANN

Brys



 060221

16 Nachspeise Einzelform "Spirale"
für 48 Stück ø 8 cm - Di. 1,5 cm

 070536

30 Nachspeise Einzelform "Palet"
für 150 Stück ø 8 cm - Di. 1,7 cm
Formen mit fester Unterlage



 070534

30 Nachspeise Einzelform
"Petite tarte meringuée" für 120 Stück
ø 7,4 cm - Di. 2,7 cm
Formen mit fester Unterlage

 070536

30 Nachspeise Einzelform "Palet"
für 150 Stück ø 8 cm - Di. 1,7 cm
Formen mit fester Unterlage

Nachspeiseformen



CLAIRE

Heitzler

 **NEW** 087016

45 Nachspeiseformen "Sapin" für 30 Stück
Diskante: 17,7 x 22,6 cm - H.4,5 cm
Formen mit fester Unterlage
Dessous: 18,2 x 23,2 cm - Di. 0,5 cm
Formen ohne fester Unterlage



NACHSPEISEFORMEN

VINCENT

Guerlais



070528

30 Nachspeiseformen "Igloo"
für 30 Stück 19,5 x 21 cm - Di. 9 cm
Formen mit fester Unterlage



074235

30 Nachspeiseformen "Étoile"
für 30 Stück 21 x 22 cm - Di. 5,5 cm
Formen mit fester Unterlage

JEAN-MICHEL

Perruchon



070524

30 Nachspeiseformen "Bonnet de Noël"
für 30 Stück ø 18 cm - Di. 15 cm



065313

10 Nachspeiseformen
"Sphère" zum Aufklipsen für
5 Stück ø 12 cm - Di. 10 cm

065122

2 Blister "Attaches-boules"
gleich 80 Abdrücke
ø 3 cm - Di. 0,8 cm

Unsere tiefgezogenen Formen sind nicht für die Reinigung in der Spülmaschine oder bei Temperaturen über +55°C geeignet.



070543

30 Nachspeiseformen "Iceberg"
für 30 Stück 17,5 x 14 cm - Di. 8 cm
Formen mit fester Unterlage

CAMILLE

Lesecq



070517

30 Nachspeiseformen "Souche"
für 30 Stück ø 18 cm - Di. 4 cm
Formen mit fester Unterlage



074243

30 Nachspeiseformen "Citrouille"
für 30 Stück 15,8 x 16,5 cm - Di. 4,7 cm
Formen mit fester Unterlage

ANGELO

Musa



065150

5 Vorgefaltete Strukturfolien
"Bois" für Würfel 10 cm

005018

100 Folien rhodien
10 x 10 cm

009952

1 Form "Cube" Für 5 Stück
10 x 10 cm - Di. 10 cm

009910

1 Nachspeiseform Edelstahl
10 x 10 cm - Di. 10 cm



070530

30 Nachspeiseformen "Citrouille"
für 30 Stück ø 16 cm - Di. 4,4 cm
Formen mit fester Unterlage

 **NEW** 087061

60 Nachspeiseformen
"Panama" für 30 Stück
Diskante: 12,7 x 15 cm - Di. 7 cm
Formen mit fester Unterlage
Dessous: 21 x 21 cm - Di. 1,3 cm
Formen mit fester Unterlage

VINCENT

Guerbais



NACHSPEISEFORMEN

FRÉDÉRIC

Cassel



070516

30 Nachspeiseformen "Cœur matelassé"
für 30 Stück 14,5 x 14,5 cm - Di. 3,5 cm
Formen mit fester Unterlage



070512

30 Nachspeiseformen "Cœur spirale"
für 30 Stück 17,3 x 17,8 cm - Di. 5 cm
Formen mit fester Unterlage

JEAN-PIERRE

Rodrigues



074070

30 Nachspeiseformen "Cœur diamant"
für 30 Stück 14,5 x 14,5 cm - Di. 4 cm
Formen mit fester Unterlage

ARNAUD

Lahver



074069

30 Nachspeiseformen "Bouche pour 2"
für 60 Stück 14,3 x 8,3 cm - Di. 4 cm
Formen mit fester Unterlage

074067

30 Nachspeiseformen "Bouche"
für 30 Stück 20 x 12 cm - Di. 5 cm
Formen mit fester Unterlage

ÉTIENNE

Leroy



NEW 087017

30 Nachspeiseformen "Cœur" für 60 Stück
11,2 x 11,8 cm - Di. 3,8 cm
Formen mit fester Unterlage

ÉTIENNE

Leroy



074066

30 Nachspeiseformen "Cœur drapé"
für 30 Stück 15,1 x 13,3 cm - Di. 6,4 cm
Formen mit fester Unterlage

NACHSPEISEFORMEN

ÉTIENNE

Leroy



074068

30 Nachspeiseformen "Nid"
für 30 Stück ø 14 cm - Di. 2 cm
Formen mit fester Unterlage

ARNAUD

Lahrer



074246

30 Nachspeiseformen "Œuf bombé"
für 30 Stück 16 x 26 cm - Di. 5 cm
Formen mit fester Unterlage



SIEHE ALLE FORMEN
AUF S. 436



074065

30 Nachspeiseformen "Lapin"
für 30 Stück 14,4 x 17,8 cm - Di. 7 cm
Formen mit fester Unterlage



070513

30 Nachspeiseformen "St Honoré"
für 30 Stück ø 16 cm - Di. 6 cm

JÉRÉMY

Del Val



074236

30 Nachspeiseformen "Candy"
für 30 Stück ø 17 cm - Di. 4 cm
Formen mit fester Unterlage

JULIEN

Alvarez



060881

2 Formen rechteckig "Cake" für 1 Stück
25 x 7 cm - Di. 7 cm

060880

100 Transferfolien "Marbre noir"
für 20 Kuchen 6,9 x 6,9 cm
6,9 x 25 cm



070518

30 Nachspeiseformen
"Demi-sphère" für 30 Stück
ø 14 cm - Di. 7 cm
Formen mit fester Unterlage

070522

30 Nachspeiseformen
"Demi-sphère" für 30 Stück
ø 18 cm - Di. 9 cm
Formen mit fester Unterlage



074072

10 Nachspeiseformen
"Cadre Pâtissier" für
10 Stück 57 x 37 cm
H. 3,5 cm

070584

10 Nachspeiseformen
"Cadre Pâtissier" für
10 Stück 57 x 37 cm
H. 4 cm

074073

10 Nachspeiseformen
"Cadre Pâtissier" für
10 Stück 57 x 37 cm
H. 4,5 cm

JÉRÔME

Chausse



070523

30 Nachspeiseformen "Tablette"
für 30 Stück 18 x 7 cm - Di. 4 cm

JOFFREY

Lafontaine



070521

30 Nachspeiseformen "Vrille"
für 30 Stück ø 17 cm - Di. 9,5 cm
Formen mit fester Unterlage

070542

30 Nachspeiseformen "Vrille"
für 30 Stück ø 14 cm - Di. 7 cm
Formen mit fester Unterlage

JÉRÔME

De Oliveira



070541

30 Formen "Rose" (Obendrauf)
für 30 Stück ø 15 cm - Di. 1,2 cm
Formen mit fester Unterlage



SIEHE ALLE FORMEN
AUF S. 436



070537

30 Nachspeiseformen "Rosace"
für 30 Stück ø 15 cm - Di. 1,5 cm
Formen mit fester Unterlage

THIERRY

Barnas



074071

30 Nachspeiseformen "Fleur"
für 30 Stück 16 x 17 cm - Di. 4 cm
Formen mit fester Unterlage

Formen für
weihnachtskuchen

ÉTIENNE

Leroy

 NEW 087068

10 Weihnachtskuchenform
"Dessus plat"
54 x 8 cm - Di. 6,5 cm
Formen mit fester Unterlage



FORMEN FÜR WEIHNACHTSKUCHEN

Unsere tiefgezogenen Formen sind nicht für die Reinigung in der Spülmaschine oder bei Temperaturen über +55°C geeignet.



070539

30 Weihnachtskuchenform "Rondin"
für 30 Stück 23,6 x 6,6 cm - Di. 3,5 cm
Formen mit fester Unterlage

070538

30 Formen "Dessous de bûches"
für 30 Stück 24 x 7 cm - Di. 4 cm



070532

30 Weihnachtskuchenform
"Marquise" für 30 Stück 23,6 x 6,6 cm
Di. 2 cm - Formen mit fester Unterlage

070538

30 Formen "Dessous de bûches"
für 30 Stück 24 x 7 cm - Di. 4 cm



070533

30 Weihnachtskuchenform
"Duchesse" für 30 Stück 23,6 x 6,6 cm
H. 3 cm - Formen mit fester Unterlage

070538

30 Formen "Dessous de bûches"
für 30 Stück 24 x 7 cm - Di. 4 cm



070540

30 Weihnachtskuchenform
"Éminence" für 30 Stück 23,6 x 6,6 cm
H. 2,5 cm - Formen mit fester Unterlage

070538

30 Formen "Dessous de bûches"
für 30 Stück 24 x 7 cm - Di. 4 cm



SIEHE ALLE FORMEN AUF S. 438



JÉRÔME

De Oliveira

074241

30 Weihnachtskuchenform "Stylo" für
15 Stück 37,8 x 7,1 cm
Di. 6 cm - Formen mit fester Unterlage

074242

10 Formen "Accessoires Bûche Stylo"
für 30 Stück 12 x 3,8 cm, 13,5 x 2,3 cm
Formen mit fester Unterlage

ÉTIENNE

Leroy



074237

30 Weihnachtskuchenform
"Lingot 24 cm" für 30 Stück
24 x 8 cm - Di. 5,5 cm
Formen mit fester Unterlage

074238

30 Weihnachtskuchenform
"Lingot 16 cm" für 30 Stück
16 x 8 cm - Di. 5,5 cm
Formen mit fester Unterlage



065147

10 Weihnachtskuchenform "Ooreka"
54 x 8 cm Di. 6,5 cm - Formen mit fester Unterlage

ÉTIENNE

Leroy



074240

30 Weihnachtskuchenform "Arrondie"
für 30 Stück 20 x 8 cm - Di. 7 cm
Formen mit fester Unterlage

ÉTIENNE

Leroy



074244

10 Weihnachtskuchenform "Rectangle arrondi"
54 x 8 cm - Di. 6,5 cm
Formen mit fester Unterlage



FORMEN FÜR WEIHNACHTSKUCHEN



000366
4 Weihnachtskuchenform "Boules"
51 x 8 cm - Di. 6,5 cm
Formen mit fester Unterlage



070574
10 Weihnachtskuchenform "Fond plat"
54 x 8 cm - Di. 6,5 cm
Formen mit fester Unterlage



060232
10 Weihnachtskuchenform "Montagne"
54 x 7 cm - Di. 8 cm
Formen mit fester Unterlage



060233
10 Weihnachtskuchenform "Ondes"
54 x 8 cm - Di. 6,5 cm
Formen mit fester Unterlage

ANGELO

Musa



009922
1 Quadratisch Weihnachtskuchenform
50 x 7 cm - Di. 7 cm



070573
10 Weihnachtskuchenform "Facettes"
54 x 8 cm - Di. 6,5 cm
Formen mit fester Unterlage

FORMEN FÜR WEIHNACHTSKUCHEN



070544

30 Weihnachtskuchenform "Nuage"
für 30 Stück 20 x 11 cm - Di. 7 cm
Formen mit fester Unterlage

YANN

Brys



070571

30 Weihnachtskuchenform "Mont blanc" für
15 Stück - Diskante: 22,8 x 6 cm - Di. 2,8 cm
Formen mit fester Unterlage
Dessous: 25 x 8 cm - Di. 4,5 cm

THIERRY

Barnas



070519

30 Weihnachtskuchenform "Trésor"
für 30 Stück 20 x 8 cm - Di. 7,2 cm
Formen mit fester Unterlage

VINCENT

Guerlais



070526

30 Weihnachtskuchenform "Champagne"
für 30 Stück 25 x 9 cm - Di. 5,6 cm
Formen mit fester Unterlage



074239

30 Weihnachtskuchenform "6 parts"
für 30 Stück 18 x 8 cm - Di. 6,5 cm
Formen mit fester Unterlage

CHRISTOPHE

Michalak



009992

1 Weihnachtskuchenform "Tube"
50 cm ø 6,4 cm und 2 deckel

005019

100 Folien rhodoid 50 x 21 cm



🍷 070587

10 Weihnachtskuchenform "Standard"
54 x 8 cm - Di. 6,5 cm

🍷 048001

100 Folien rhodoid
52,7 x 17,7 cm
für 070587

🍷 060234

10 Formen "Petite bûche gouttière"
54 x 5,7 cm - H.5 cm

🍷 060235

100 Folien rhodoid 52,7 x 12,7 cm
für 060234

🍷 045841

10 Formen "Mini-bûchette" 54 x 3,8 cm

🍷 048002

100 Folien rhodoid 52,7 x 9,5 cm
für 045841

STRUKTURFOLIEN FÜR WEIHNACHTSKUCHEN



PASCAL
Niau

010294
10 Strukturfolien "Rondin"
56,5 x 36,5 cm



009808
10 Strukturfolien "Matelassé"
56,5 x 36,5 cm



009836
10 Strukturfolien
"Mouvance"
56,5 x 36,5 cm

060153
10 Strukturfolien "Mouvance"
für Weihnachtskuchen
52,7 x 17,7 cm



060888
10 Strukturfolien "Feuillage"
56,5 x 36,5 cm



009741
10 Strukturfolien "Ondulé"
56,5 x 36,5 cm



065067
10 Strukturfolien "Écorce"
für Weihnachtskuchen
52,7 x 17,7 cm

074351
10 Strukturfolien
"Écorce"
56,5 x 36,5 cm



036161
10 Strukturfolien
"Déstructuré"
56,5 x 36,5 cm

060152
10 Strukturfolien "Déstructuré"
für Weihnachtskuchen
52,7 x 17,7 cm



060887
10 Strukturfolien
"Pyramide"
56,5 x 36,5 cm

065068
10 Strukturfolien "Pyramide"
für Weihnachtskuchen
52,7 x 17,7 cm



060886
10 Strukturfolien
"Bulles"
56,5 x 36,5 cm

060155
10 Strukturfolien "Bulles"
für Weihnachtskuchen
52,7 x 17,7 cm

Strukturfolien für weihnachtskuchen



 **009891**
10 Strukturfolien "Petit Matelassé"
56,5 x 36,5 cm

 **060156**
10 Strukturfolien "Petit Matelassé"
für Weihnachtskuchen 52,7 x 17,7 cm



Diese Strukturfolien wurden speziell für die Verwendung mit unseren Formen "Cadre Pâtissier" kreiert. (070584 074072 - 074073 p. 352). Sie können auch Ihre eigenen Formen verwenden, wenn die Maße übereinstimmen.

ANTHONY

Terrone

 **000368**
10 Strukturfolien "Ananas" 56,5 x 36,5 cm

 **060154**
10 Strukturfolien "Ananas" für Weihnachtskuchen
52,7 x 17,7 cm

JÉRÔME
De Oliveira





 **074289**
10 Strukturfolien "Fleurs" 56,5 x 36,5 cm



SIEHE TECHNIK ONLINE



 **060889**
10 Strukturfolien "Envol" 56,5 x 36,5 cm
 **065066**
10 Strukturfolien "Envol" für Weihnachtskuchen
52,7 x 17,7 cm



Transferfolien für Nachspeiseformen



Die hohe Feuchtigkeit, die beim Auftauen von Weihnachtskuchen oder Süßspeisen erzeugt wird, kann beim Kontakt mit den Farbstoffen der Druckmedien zu einem Auslaufen führen.

Um dieses Problem zu vermeiden, empfehlen wir Ihnen, Ihre Produkte immer mit neutraler Spiegelglasur zu versehen, bevor Sie sie zum Auftauen in den Kühlschrank geben.

NEW 087192

20 Transferfolien "Rondin" für nachspeiseformen 26 x 26 cm



SIEHE TECHNIK ONLINE



Transferfolien für weihnachtskuchen



060127

25 Transferfolien "Rayures" für Weihnachtskuchen 52,7 x 17,7 cm



★ **060125**

25 Transferfolien "Taiga" für Weihnachtskuchen 52,7 x 17,7 cm



❄️ **060126**

25 Transferfolien "Acidulée" für Weihnachtskuchen 52,7 x 17,7 cm





SIEHE TECHNIK
ONLINE



Backpapier



010384
Sublimasse natur
900 g

Um leichter ein wunderbares Ergebnis zu erzielen, haben wir eine Paste entwickelt, die, einmal wieder mit Feuchtigkeit versorgt, auf die Transferfolie aufgebracht wird, direkt vor dem Auftragen Ihrer Biskuitmasse. Diese Paste verhindert Bildung von Luftblasen auf der Oberfläche Ihres Biskuits und ermöglicht auch, dass die Biskuitmassen luftiger sind.



070221
20 Backpapierfolien "Faux bois" 60 x 40 cm



061400
20 Backpapierfolien "Marbré" 60 x 40 cm



070222
20 Backpapierfolien "Savane" 60 x 40 cm



060129
20 Backpapierfolien "Poursuite" 60 x 40 cm



Folien für nachspeiseformen

ROLLE UNBEDRUCKT



010920
1 Rolle unbedruckt 4 cm x 50 m



010922
1 Rolle unbedruckt 4,5 cm x 50 m



010921
1 Rolle unbedruckt 5 cm x 50 m



010923
1 Rolle unbedruckt 6 cm x 50 m

BACKPAPIERROLLE TRANSPARENT

Dieses Backpapier erlaubt es Ihnen, süße oder herzhaftes Papillotes zu servieren, die durch ihre Präsentation begeistern. In der Tat, diese extrem durchsichtige Folie wird direkt aus dem Ofen auf den Verkostungsteller gelegt.



004561
1 Backpapierrolle transparent für Wickel 50 cm x 25 m

SCHOKOLADENFOLIEN

Diese Schokoladenstreifen werden wie die klassischen Tortenringe verwendet. Sie müssen nur Ihren Tortenring mit diesen Streifen auskleiden und Ihr Dessert wie gewöhnlich anrichten, um ein perfektes Dekor von unvergleichlicher Finesse zu erhalten.

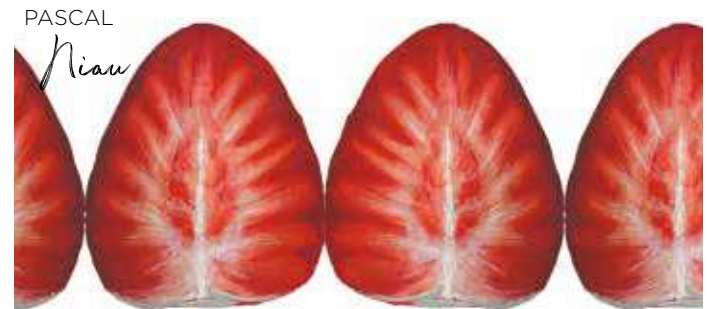

061401
15 Schokoladenfolien "Fraises" 66 x 4 cm



011456
15 Schokoladenfolien "Lignes" 66 x 4 cm



SIEHE TECHNIK ONLINE



Die hohe Feuchtigkeit, die beim Auftauen von Weihnachtskuchen oder Süßspeisen erzeugt wird, kann beim Kontakt mit den Farbstoffen der Druckmedien zu einem Auslaufen führen. Um dieses Problem zu vermeiden, empfehlen wir Ihnen, Ihre Produkte immer mit neutraler Spiegelglasur zu versehen, bevor Sie sie zum Auftauen in den Kühlschrank geben.

INGREDIUM

Die Produktreihe INGREDIUM setzt sich aus fünf Produktkategorien zusammen:

Strukturfester & Stärken, Säuren und Salze, Emulgatoren, Stabilisatoren sowie Zucker und Derivate und "Clean label".

INGREDIUM umfasst ein umfangreiches Panel sorgfältig ausgewählter Lösungen, deren Rezeptur von unserem Forschungs- & Entwicklungsteam in enger Zusammenarbeit mit Küchenchefs und Konditormeistern ausgearbeitet wurde, um auf Ihre Problemstellung einzugehen und Ihnen eine kreative Welt ohne Grenzen zu erschließen. Entdecken Sie unendlich vielen Möglichkeiten, nutzen Sie sie! Mit dieser neuen Produktreihe können Sie Ihre schönsten Kreationen zum Leben erwecken!



WIR UNTERSTÜTZEN SIE

Nehmen Sie Kontakt mit unserem Kundenservice (+33 (0)3 88 587 333) auf, der Sie an dem zuständigen Team weiterleiten wird.



Scannen Sie diesen QR-Code und verschaffen Sie sich einen Überblick über die gesamte Produktreihe sowie unsere Einsatzempfehlungen. Oder begeben Sie sich direkt auf unsere Webseite: <https://www.pcb-creation.com/nos-collections/ingredium/>



Produktreihe
Ingredium



"Clean Label"

Wir haben den Ehrgeiz, Ihnen technische Lösungen auf pflanzlicher Basis anzubieten, deshalb haben wir diese Produktkategorie Ingredium entwickelt: die Zutaten **"Clean Label"**. Sie ermöglichen Ihnen mehr Transparenz bei Ihrer Lebensmittel-Kennzeichnung, da Sie sie als Zutaten und nicht als Zusatzstoffe deklarieren.

Entdecken Sie unsere Neuheit: **Natur Alg**, ein Geliermittel auf der Basis von Algenfasern. Es ist eine einzigartige Zutat mit neutralem Geschmack, mit der Sie eine **Gel-Textur** erzielen können oder Ihre Zubereitungen aus Milchprodukten cremiger machen. Es ist eine gute Alternative zu Carrageen, da es dank dieser Lösung nun möglich ist, gelierte **Produkte vegan UND ohne Zusatzstoffe herzustellen!**

Entdecken oder wiederentdecken Sie die übrigen Produkte unseres **"Clean Label"**-Sortiments:

Natur Lin und **Natur Agrum** sind texturgebende Mittel auf der Basis von Pflanzenfasern. Ihre Verwendung erlaubt Ihnen die Nährwertqualität Ihrer Produkte zu verbessern. **Natur Lin und Natur Agrum** können sowohl warm als auch kalt verwendet werden. **Sie sind innovative Lösungen, um Zusatzstoffe wie modifizierte Stärken, Lebensmittelgummis und Emulgatoren zu ersetzen.**

Natur Air ist ein pflanzliches Protein (Kartoffelprotein). Es ist ein ideales funktionelles Mittel zum Aufschäumen und zu der Stabilisierung von Mousses. **Es kann Eiweiß in verschiedenen Anwendungen wie Makronen, Baisers, Mousses, Cocktails usw. ersetzen.**



NEW **03** Natur Lin (pflanzliche faser aus Leinsamen in pulverform)
087084 - 200 g
074347 - 900 g



NEW **12** Natur Agrum (Zitrusfaserpulver)
087083 - 200 g
074348 - 500 g



NEW **42** Natur Air (Protein aus Kartoffeln Kartoffelpulver)
087082 - 200 g
074346 - 400 g



NEW **17** Natur Alg (Albumen aus Ei pasteurisiertes Pulver)
087088 - 200 g

Texturierungsmittel & Stärken

Die gelierenden, verdickenden und stabilisierenden Eigenschaften von **INGREDIUM Texturierungsmittel & Stärke** ermöglichen es, die Rezepte zu erweitern, deren Umsetzung zu erleichtern, eine gleichbleibende Qualität bei der Herstellung und während der Lagerung zu gewährleisten, den Produkten mehr Arten von Texturen zu verleihen (fest, weich, cremig, elastisch, luftig) oder sogar die Rezepte fett- und zuckerärmer zu gestalten, ohne dabei ihr Feinschmeckerherz zu enttäuschen).



50
Caroube
(Johannisbrotkernmehl)
065306 - 800 g



29
Agar
060643 - 700 g



33
Alginat
(Natriumalginat)
060629 - 1 kg



06
Acacia
(Gummi arabicum)
060614 - 500 g



10
Xanthan
(Xanthan)
NEW 087079 - 200 g
060615 - 1 kg



07
Gellan
(Gellan)
NEW 087080 - 200 g
060635 - 700 g



23
Kappa
(Carrageen)
060630 - 800 g



16
Guar
(Guarkernmehl)
060622 - 1 kg



45
Methyl-Gel
(Methylcellulose)
060623 - 400 g



11
Iota
(Carrageenan)
060631 - 1 kg



26
Pectine Y
(Pektine)
060626 - 1 kg
Auf Anfrage:
059698 - 17,5 Kg
(5 x 3,5 Kg)



58
Pectine NHX
(Pektine)
060627 - 1 kg



48
Pectine CA
(Pektine)
060628 - 1 kg

INGREDIUM

Hier finden Sie zum Beispiel unsere Gelatinen **GELATIN F**, **GELATIN B** und **GELATIN P** wieder, die sich dank ihrer gelbildenden Eigenschaften für alle Arten von Zubereitungen eignen und in verschiedenen Herkunftssorten (Fisch, Schwein oder Rind) erhältlich sind.
Als weiteres Mittel um Ihren Alltag zu erleichtern, entdecken Sie **GELATIN FAST**.
Um verarbeitet werden zu können muss diese Instant-Gelatine nicht vorher eingeweicht oder erhitzt werden.
Dies ermöglicht das Gelieren Ihrer Kreationen in weniger als 2 Stunden.
Außerdem kann sie als Zutat deklariert werden, da sie zu 100 % aus Pulver aus Rindergelatine besteht.

Unsere texturgebenden Mittel werden durch **ALBUMEN** ergänzt.
Es ist ein Eiweißprotein, das mehrere technische Funktionen besitzt:
es ist schäumend, emulgierend, koagulierend und aufblähend. **ALBUMEN** ist ideal, um flüssiges Eiweiß zu ersetzen und die Haltbarkeit Ihrer Rezepte für Mousse, Baisers, Makronen, Kekse zu erhöhen....



NEW Albumen
(Pasteurisiertes Elalbumin
in Pulverform)
074349 - 400 g



NEW Gelatin F
(Fisch gelatine)
060641 - 1 kg
087089 - 12 Kg



NEW Gelatin B (Rindergelatine)
060642 - 1 kg
087090 - 12 Kg



NEW Gelatin P (Schweinegelatine)
060648 - 1 kg
087091 - 12 Kg



NEW Gelatin FAST
(Rindergelatine Pulver)
087087 - 500 g



NEW ColdTex+ (Modifizierte
Tapiokastärke)
060616 - 500 g



NEW ColdTex (Modifizierte
Stärkekartoffel)
060632 - 1 kg



NEW WarmTex (Maisstärke)
060636 - 800 g

Säuren & Salze

Die säuernden, mineralisierenden, antioxidativen und säuremodulierenden Eigenschaften des **INGREDIUM Säure & Salze** sorgen für das gewisse Extra, das für die Gelierung einiger texturgebender Stoffe aus dem Sortiment notwendig ist, oder ermöglichen es Ihnen, das Geschmacksprofil einiger Ihrer Kreationen subtil auszubalancieren.



Citrix (Citronensäure)
060620 - 1 kg
Auf Anfrage:
064081 - 17,5 Kg (5 x 3,5 Kg)



Ascorbix (Ascorbinsäure)
060621 - 1 kg



Sodium Cl (Natriumcitrate)
060640 - 1 kg



Calcium LA
(Calciumlactat)
060639 - 1 kg



Calcium CL
(Calciumchlorid-dihydrat)
060638 - 1 kg
Auf Anfrage:
064082 - 17,5 Kg (5 x 3,5 Kg)

Emulgatoren & Stabilisatoren

Die emulgierenden und stabilisierenden Eigenschaften der **INGREDIUM Emulgatoren & Stabilisatoren** ermöglichen es, die Haltbarkeit zu optimieren und Ihre wasser- oder fetthaltigen Zubereitungen zu stabilisieren. Beispielsweise können Sie die Konsistenz Ihrer Saucen, Cremes, Mousses, Ganaches, Eiscreme erhöhen oder Sie kreieren ultraleichte Mousse für die Dekoration auf dem Teller ("Airs").



Emul O (Zuckerester von Speisefettsäuren)
060644 - 1 kg
Auf Anfrage:
064083 - 17,5 Kg (5 x 3,5 Kg)



Emul F (Mono und Diglyceride von Speisefettsäuren)
060634 - 800 g



Emul A (Sonnenblumenlecithin)
060645 - 600 g



Emul S (SOJAlecithin)
NEW 087081 - 200 g
060649 - 600 g



Sorbium (Mischung von Sorbet-Stabilisatoren)
061391 - 800 g



Icremium (Mischung von Eistexturierern)
061392 - 800 g



Zucker & Derivate

Die Vielfalt der süßenden, strukturierenden und farbgebenden Eigenschaften beim Backen der **INGREDIUM Zucker & Derivate** ermöglichen Ihnen, Ihr Rezeptrepertoire zu erweitern und gleichzeitig den Zuckergehalt zu reduzieren, ohne dabei auf den Geschmack und das Aroma Ihrer süßen Kreationen zu verzichten.

Beispielsweise erlauben Ihnen diese technischen Lösungen die Stabilität Ihrer Kreationen (Eisdesserts, fruchtige Ganaches, ...) während der Lagerung zu garantieren, oder auch Saccharose in zahlreichen Anwendungen zu ersetzen.



Malto (Maltodextrin)
060617 - 600 g
NEW 087092 - 9 Kg

Malto Dry (Tapioka-Maltodextrin)
060619 - 500 g



Maltitol (Maltit)
060625 - 1 kg
Auf Anfrage:
066027 - 17,5 Kg
(5 x 3,5 Kg)

Sorbitol (Sorbit)
060624 - 1 kg
NEW 087096 - 12 Kg

Inulin (Inulin)
060637 - 800 g
NEW 087095 - 10 Kg

Isomalt (Isomalt)
060647 - 1 kg
004488 - 5 kg
NEW 087097 - 15 kg

Dextrose (Dextrose)
060618 - 1 kg
NEW 087093 - 10 Kg

Glucose P (Dehydrierter Glukosesirup)
060633 - 1 kg
NEW 087094 - 10 Kg

Pulver & stücke

100% frucht/pflanzlich



UNSERE TRICKS

TRICK NR. 1

Für Kreationen mit einem ausgewogenen Geschmack zwischen weißer Schokolade und Früchten empfehlen wir Ihnen, 5% gefriergetrocknetes Fruchtpulver in Ihre Kuvertüre zu geben. Beachten Sie, dass die Verwendung von Fruchtpulvern in Milchschokolade oder karamellisierter weißer und erst recht dunkler Schokolade eine Farbnuance hervorruft, die subtiler ist als bei weißer Schokolade, wobei die Intensität der Aromen jedoch erhalten bleibt.

TRICK NR. 2

Wie wird gefriergetrocknetes Fruchtpulver in Schokolade verwendet? Geben Sie das Pulver einfach in die temperierte Schokolade. Es stört die Temperierung nicht und hat dieselbe Wirkung wie die Zugabe eines Farbstoffpulvers.

TRICK NR. 3

Wie wird gefriergetrocknetes Fruchtpulver bei anderen Anwendungen verwendet? Vermischen Sie das Pulver mit einem Teil des Puderzuckers nach dem Rezept, damit es sich leichter in der Masse verteilt.

HINWEISE FÜR DEN EINSATZ

Darf man seine Schokolade nach der Zugabe des gefriergetrockneten Fruchtpulvers immer noch als Schokolade bezeichnen?

Nach der europäischen Gesetzgebung können Sie Ihre Kreation "Schokolade mit Früchten" nennen, wenn Sie nicht mehr als 40% Frischfruchtäquivalent in Ihrer Kuvertüre verwenden. Gegenüber finden Sie eine einfache Tabelle mit der Maximalmenge Pulver, die Sie in 1 kg Schokolade zugeben können, und unsere Empfehlung.

*Maximale Dosierung lt. europäischer Gesetzgebung in dem Fall, wo der Schokolade nur das fragliche Fruchtpulver zugegeben wird. Jede weitere Zutat zur Schokolade muss bei der Berechnung der maximal zulässigen Dosierung zum Fruchtpulver hinzugerechnet werden.



RICHTWERT FÜR 1 KG SCHOKOLADE		
PULVER	PCB-Empfehlung (5% Pulver)	gesetzliche Grenze*
Erdbeer	50 g	70 g
Himbeer	50 g	121 g
Johannisbeer	50 g	133 g
Mango	50 g	111 g
Gerstenkeim	50 g	83 g
Passionsfrucht	50 g	175 g
Matcha	50 g	100 g

DIE ZUTATEN

PULVER



045004
Gerstenpulver (glutenfrei) - 200 g



050226
Passionsfrucht Pulver - 200 g



045000
Erdbeere Pulver - 200 g



045003
Mango Pulver - 200 g



045001
Himbeere Pulver - 200 g



074338
Ibiskus Pulver - 200 g



045002
Johannisbeere Pulver - 200 g



060646
Matcha Pulver - 200 g



065302
Schwarzem Kakaopulver - 200 g

STÜCKE



045005
Erdbeerestücke - 80 g



045006
Himbeerestücke - 80 g



050225
Himbeerestücke - 60 g

CRISPY



060951
Kokonnuss Crispy - 150 g



060949
Erdbeere Crispy - 200 g



060950
Himbeere Crispy - 200 g



070589
Zitrone Crispy - 180 g

🌿 Farbstofffrei
 ❄️ Empfindlich gegen Feuchtigkeit
 ☀️ Mögliche Migration auf weiße Schokolade
 ★ Glitzernd (WS)



DIE ZUTATEN

NATÜRLICHE SPLITTER
KRISTALLISIERT



008695
Natürliche Veilchensplitter kristallisiert
250 g



008693
Natürliche Rosensplitter kristallisierte
250 g

KAKAONIBS



060948
Kakaonibs - 350 g

Die
inklusionen

KNUSPERKUGELN



010440
Knusperkugeln schwarz - 500 g



070314
Knusperkugeln weiß - 1,2 kg

BAISERS



060953
Baisers mit Schokoladenüberzug
weiß - 350 g



060952
Baisers ohne Eier - 250 g

KIPETTIS



004638
Kipettis natur - 1 kg



004557
Kipettis überzogen - 1 kg

KARAMEL KLUMPEN &
KARAMELSPLITTER



060954
Karamel Klumpen - 350 g



004628
Karamelsplitter mit gesalzener Butter
von Isigny - 250 g



Das färben verstehen

Einfärben, wie geht das?

Entdecken Sie anhand dieser Tabelle die vielfältigen Färbemöglichkeiten, die die Produkte in unserem Sortiment bieten, und ihre Besonderheiten.

	IN PULVERFORM & AM STÜCK, 100 % PFLANZLICH	LEBENSMITTELFARBEN	NATÜRLICHE FARBSTOFFE	SYNTHETISCHE FARBSTOFFE
BESCHREIBUNG	"Natürliche" Farbstoffe aus pflanzlichen, mineralischen oder tierischen Quellen mit unterschiedlich hoher Pigmentkonzentration, bei deren Gewinnung ressourcenschonend vorgegangen wird.			Konzentrierte Farbstoffe auf Basis von synthetisch erzeugten, geklärten Pigmenten. Die meisten dieser Pigmente kommen so in der Natur nicht vor.
	Durch einfache physikalische Verarbeitung (Gefriertrocknung, Zerkleinerung) von Obst und Gemüse gewonnene Materialien.	Durch nicht selektive Extraktion aus Obst, Gemüse oder Pflanzen gewonnenen Materialien.	Durch selektive Extraktion aus pflanzlichen, mineralischen oder tierischen Quellen gewonnenes Materialien.	
GESCHMACK *	Typischer Geschmack	Leichter Eigengeschmack möglich	Wenig Geschmack	Kein Eigengeschmack
FÄRBENDE WIRKUNG **	Leicht	Mittlere Intensität	Intensiv bis sehr intensiv	Intensiv bis sehr intensiv
DEKLARIERUNG ***	Ohne Zusätze (Zutat)	Ohne Zusätze (Lebensmittelfarbe: Zutat)	Zusatzstoff E-Nr.	Zusatzstoff E-Nr.
GRENZWERT ***	Ohne Zusätze (Inhaltsstoffe)	Keiner (außer für Schokolade)	Ja	Ja
GEEIGNET FÜR ***	Fruchtschokolade Marshmallows Fondant/Glasur Velours Sahne	Kuvertüre & Verzierungen Fondant/Glasur Biskuit, Velours Baisers, Makrone	Glasur Velours Makronen	Glasur Velours Makronen

*Geschmack: variiert je nach den betrachteten Produkten und ihrer Dosierung in der Anwendung.

**Färbung: Variiert je nach Produkt und deren Dosierung in der Anwendung.

***Die Deklaration, die Begrenzung der Dosierung und die möglichen Anwendungen hängen von den Vorschriften des Landes, in dem das Produkt vermarktet wird, und/oder von denen der Exportländer ab und stehen manchmal nicht in direktem Zusammenhang mit der Natürlichkeit des betreffenden Stoffes. Es ist daher sehr wichtig, diese Aspekte zu überprüfen und bei der Entwicklung von Rezepten zu berücksichtigen. Wir haben hier den Status für die Zone Europa.



















**ERSTELLEN SIE IHRE EIGENEN
FARBEN AUS DEN PRIMÄRFARBEN
(ROT, GELB UND BLAU)**

	 045003 Mango Pulver 200 g	 050226 Passionsfrucht Pulver 200 g	 045004 Gerstepulver (glutenfreie) 200 g	 060646 Matcha Pulver 200 g	 045002 Johannisbeere Pulver 200 g	 074338 Ibiskus Pulver 200 g
FRUCHT SCHOKOLADE						
MARSHMALLOWS						
BAISERS						
SAHNE						
FONDANT						
	 045011 Mango Kakaobutter 200 g		 045012 Gerste Kakaobutter 200 g			 074337 Johannisbeer Kakaobutter 200 g
VELOURS						

							
045000 Erdbeere Pulver 200 g	045001 Himbeere Pulver 200 g		065302 Schwarzem Kakaopulver 200 g				
							
							
							
							
							
							
045008 Erdbeer Kakaobutter 200 g	045009 Himbeer Kakaobutter 200 g	050227 Mango -Erdbeer Kakaobutter 200 g	045015 Schwarzem Kakao Kakaobutter - 200 g	045014 Bernstein Kakao Kakaobutter - 200 g	045013 Braun Kakao Kakaobutter - 200 g	074172 Kakaobutter Weiß 200 g	
							

KAKAObUTTER & PULVERS FÄRBEDE NAHRUNGSMITTEL

	 050118 50 g	 060571 50 g	 060572 50 g	 050080 50 g	 060573 50 g
DEKORE					
GLASUR					
BAISERS					
GESPRÜHTE MAKRONE					
MAKRONE IN DER MASSE					
FONDANT					
BISKUITMASSE					
	 050073 200 g	 050078 200 g	 060580 200 g	 050077 200 g	 050076 200 g
VELOURS					

 050079 50 g	 050081 50 g	 065301 50 g	 060576 50 g	 070266 50 g	 070269 50 g
					
					
					
					
					
					
					
 050074 200 g	 050075 200 g	 065303 200 g			
					

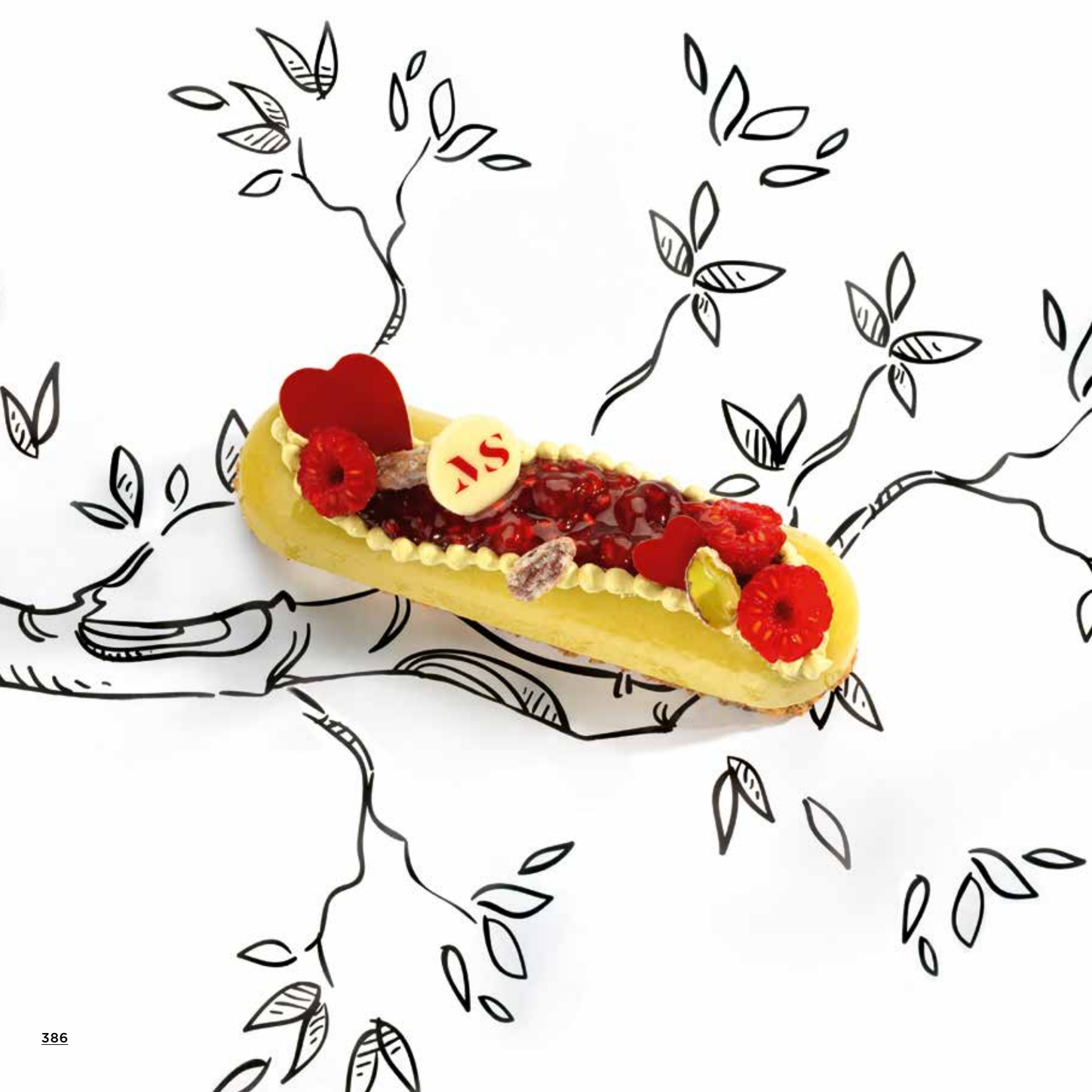

Pulvers 100% frucht/pflanzlich



TRICK NR. 1

Für Kreationen mit einem geschmacklichen Gleichgewicht zwischen weißer Schokolade und Früchten empfehlen wir, Ihrer Kuvertüre 5% gefriergetrocknetes Fruchtpulver zuzugeben. Beachten Sie, dass der Einsatz des Fruchtpulvers in Milchschokolade oder weißer karamellierter Schokolade, natürlich auch in dunkler Schokolade, zu einer Farbnuancierung führt, die subtiler ist als mit weißer Schokolade, wobei die Intensität des Geschmacks erhalten bleibt.



TRICK NR. 2

Wie wird gefriergetrocknetes Fruchtpulver in Schokolade verwendet? Das Pulver muss nur in die temperierte Schokolade gegeben werden. Es stört nicht die Temperierung und hat dieselbe Wirkung wie die Zugabe eines Farbstoffpulvers.

Wie wird gefriergetrocknetes Fruchtpulver bei anderen Anwendungen verwendet? Das Pulver mit einem Anteil Puderzucker des Rezepts mischen, um seine Verteilung in der Masse zu erleichtern..



045003
Mango Pulver - 200 g



050226
Passionsfrucht Pulver - 200 g



045004
Gerstpulver (glutenfrei) - 200 g



045000
Erdbeere Pulver - 200 g



045001
Himbeere Pulver - 200 g



074338
Ibiskus Pulver - 200 g



045002
Johannisbeere Pulver - 200 g



060646
Matcha Pulver - 200 g



065302
Schwarzem Kakao Pulver - 200 g



JULIEN
ALVAREZ

Fettlösliche Farbstoffe

FARBSTOFFE NATÜRLICHEN URSPRUNGS



Rosa natürlichen Ursprungs
004612 - 25 g
Auf Anfrage:
004401 - 200 g
001848 - 1 Kg



Schwarz natürlichen Ursprungs
004604 - 25 g
Auf Anfrage:
006723 - 200 g
018110 - 1 Kg



Violett natürlichen Ursprungs
004658 - 50 g
Auf Anfrage:
004415 - 200 g
002178 - 1 Kg



Grün natürlichen Ursprungs
004657 - 50 g
Auf Anfrage:
004410 - 200 g
018113 - 1 Kg



Gelb natürlichen Ursprungs
065311 - 25 g
Auf Anfrage:
064164 - 200 g
069332 - 1 Kg



Orange natürlichen Ursprungs
065259 - 25 g
Auf Anfrage:
064763 - 200 g
069335 - 1 Kg

SYNTHETISCHE FARBSTOFFE



Grün •
004463 - 25 g
Auf Anfrage:
005065 - 200 g
001877 - 1 Kg



Orange •
004464 - 25 g
Auf Anfrage:
005046 - 200 g
017845 - 1 Kg



Rot •
004462 - 25 g
Auf Anfrage:
004214 - 200 g
003018 - 1 Kg



Blau
004460 - 25 g
Auf Anfrage:
004230 - 200 g
002190 - 1 Kg



Gelb •
004461 - 25 g
Auf Anfrage:
004217 - 200 g
005084 - 1 Kg

FÄRBENDE NAHRUNGSMITTEL



Blau (spirulina)
050118 - 50 g
Auf Anfrage:
050723 - 200 g
050724 - 1 Kg



Gras Grün (Färberdistel-Konzentrat, Zitrone und Spirulina)
060571 - 50 g
Auf Anfrage:
054145 - 200 g
054146 - 1 Kg



Mildes Grün (Färberdistel-Konzentrat, Zitrone und Spirulina)
060572 - 50 g
Auf Anfrage:
054147 - 200 g
054148 - 1 Kg



Verfahren: Schmelzen Sie Kakaobutter, fügen Sie den pulverisierten Farbstoff hinzu und mischen Sie das Ganze mit einem Pinsel, um die Farbstoffpartikel in dem Fett gut aufzulösen. Diese Basis kann aufbewahrt werden; es genügt, sie in den Ofen zu stellen, um sie vor einer neuen Verwendung zu schmelzen. Für Ihre Schokoladenpistole: eine Mischung aus 50% Kuvertüre und 50% Kakaobutter herstellen.



054394
Farbpalette "Easycolor" für Färbende Nahrungsmittel



Violett (Karotte und Hibiskus-Konzentrat)
065301 - 50 g
Auf Anfrage:
068114 - 200 g
068847 - 1 Kg



Rot (Schwarze Johannisbeere, Apfel)
050079 - 50 g
Auf Anfrage:
049990 - 200 g
050720 - 1 Kg



Gelb (Färberdistel, Zitrone)
050080 - 50 g
Auf Anfrage:
049991 - 200 g
050719 - 1 Kg



Orange (Färberdistel, Zitrone und Radieschen, schwarze Johannisbeere und Apfel)
060573 - 50 g
Auf Anfrage:
053940 - 200 g
054140 - 1 Kg



Wasserlösliche Farbstoffe

FARBSTOFFE NATÜRLICHEN URSPRUNGS



Karamell natürlichen Ursprungs

004661 - 25 g
Auf Anfrage:
023662 - 200 g
045157 - 1 Kg



Grün natürlichen Ursprungs

004662 - 25 g
Auf Anfrage:
029552 - 200 g
049858 - 1 Kg



Gelb natürlichen Ursprungs

004659 - 25 g
Auf Anfrage:
023661 - 200 g
025869 - 1 Kg



Rot natürlichen Ursprungs

004660 - 15 g
Auf Anfrage:
029551 - 200 g
018687 - 1 Kg

SYNTHETISCHE FARBSTOFFE



Gelb •
004535 - 15 g
Auf Anfrage:
023295 - 200 g
018727 - 1 Kg



Blau
004536 - 15 g
Auf Anfrage:
023660 - 200 g
018728 - 1 Kg



Rot •
004534 - 15 g
Auf Anfrage:
009241 - 200 g
018725 - 1 Kg



Um Ihren Zucker, Ihr Marzipan zu färben...
Diese wasserlöslichen Farbstoffe lassen sich mit einem Airbrush nutzen.
Verfahren: in abgekochtem Wasser oder in Alkohol auflösen.

FÄRBENDE NAHRUNGSMITTEL



Rot (Schwarze Johannisbeere und Apfel)
070266 - 50 g
Auf Anfrage:
071868 - 200 g
073064 - 1 Kg



Violett (Karotten und Hibiskus-Konzentrat)
065301 - 50 g
Auf Anfrage:
068114 - 200 g
068847 - 1 Kg



Blau (Spirulinaextrakt)
050118 - 50 g
Auf Anfrage:
050723 - 200 g
050724 - 1 Kg



Gras Grün (Färberdistel Konzentrat, Zitrone und Spirulina)
060571 - 50 g
Auf Anfrage:
054145 - 200 g
054146 - 1 Kg



Mildes Grün (Färberdistel Konzentrat, Zitrone und Spirulina)
060572 - 50 g
Auf Anfrage:
054147 - 200 g
054148 - 1 Kg



Orange (Paprikaextrakt)
070269 - 50 g
Auf Anfrage:
073063 - 200 g
072435 - 1 Kg



Rot (Radieschen, Schwarze Johannisbeere, Apfel)
050079 - 50 g
Auf Anfrage:
049990 - 200 g
050720 - 1 Kg



Gelb (Färberdistel, Zitrone)
050080 - 50 g
Auf Anfrage:
049991 - 200 g
050719 - 1 Kg



Orange (Färberdistel, Zitrone und Radieschen, schwarze Johannisbeere und Apfel)
060573 - 50 g
Auf Anfrage:
053940 - 200 g
054140 - 1 Kg



Rosa (rote Beete-Konzentrat)
050081 - 50 g
Auf Anfrage:
050721 - 200 g
050722 - 1 Kg



Braun (Malzextrakt)
060576 - 50 g
Auf Anfrage:
054142 - 200 g
054141 - 1 Kg

Glitzernde Farben in Gläsern

Diese Lebensmittelfarben für Oberflächen verleihen Brillanz und spektakulären Glanz für alle Produkte, auf die Sie sie anwenden.

Mehrere Möglichkeiten:

- **In Pulverform:**

- Mit dem Finger verteilen
- Die Figuren damit bestreuen
- Ein wenig Pulver auf einem Nylonblatt verteilen
Mit dem Finger reiben und auf diesem Blatt der Pralinen anwenden, die gerade getränkt wurden.

- **Bei Verdünnen mit Alkohol:** Mit einem Pinsel auftragen



GLITZERnde FARBEN IM TOPF



★ **Lebensmittelfarbe metallic "Rubis red"**
025196 - 10 g
Auf Anfrage:
029678 - 200 g
029747 - 1 Kg



★ **Lebensmittelfarbe metallic Glitzereffekt "Rubis"**
004670 - 25 g
Auf Anfrage:
004409 - 200 g
018119 - 1 Kg



★ **Lebensmittelfarbe metallic "Bronze"**
004483 - 15 g
Auf Anfrage:
002247 - 200 g
002276 - 1 Kg



WICHTIG:

Diese Produkte entsprechen der Verordnung (EG) Nr. 1333/2008 und der Verordnung (EU) Nr. 231/2012



★ **Lebensmittelfarbe "violet"**
070264 - 15 g
Auf Anfrage:
069234 - 200 g
073418 - 1 Kg



★ **Lebensmittelfarbe metallic "Vert"**
070265 - 15 g
Auf Anfrage:
069235 - 200 g
069072 - 1 Kg



★ **Lebensmittelfarbe metallic "Rubis"**
004485 - 15 g
Auf Anfrage:
007527 - 200 g
009144 - 1 Kg



★ **Lebensmittelfarbe metallic "Vieil or"**
060956 - 25 g
Auf Anfrage:
057603 - 200 g
057540 - 1 Kg



★ **Lebensmittelfarbe metallic "Kupfer"**
004484 - 15 g
Auf Anfrage:
011962 - 200 g
001485 - 1 Kg

GLITZERPUdER IM ZERSTÄUBER

Profitieren Sie von dem schnellen Auftragen und der Benutzerfreundlichkeit dieses brandneuen, glitzernden Produkts: unserem Glitzerpuder im Zerstäuber. Er hinterlässt einen glamourösen Hauch Glitzer in drei zauberhaften Farbnuancen und kann überall angewendet werden: auf einem Entremets oder in Eisspeisen, Schokobonbons und Backwerk, je nach Lust und Laune!



★ **040171**
1 Glitzerpuder im Zerstäuber
Glitzereffekt "Rubis" - 10 g



★ **060568**
1 Glitzerpuder im Zerstäuber
Glitzereffekt "Bronze" - 10 g



★ **060955**
1 Glitzerpuder im Zerstäuber
Glitzereffekt "Vieil or" - 8 g



Farbpulver

100% FRUCHT/
PFLANZLICH
KAKAO-BUTTER



045008
Erdbeere Kakaobutter
200 g



045009
Himbeere Kakaobutter
200 g



074337
Hibiscus Kakaobutter
200 g



045011
Mango Kakaobutter
200 g



050227
Mango Erdbeere
Kakaobutter 200 g



045012
Gerste Kakaobutter
200 g



045013
Braun Kakao
Kakaobutter 200 g



045014
Bernstein Kakao
Kakaobutter 200 g



045015
Schwarz Kakao
Kakaobutter 200 g



074172
Weiß Kakao
"Extra Blanc" 200 g



065304
Kakaobutter Weiß 200 g
065305
Kakaobutter Weiß 800 g



ENTDECKEN SIE UNSEREN KATALOG „LA COULEUR“:

zahlreiche Rezepte und Anwendungsideen sowie ein nicht erschöpfendes Panel der Nuancen, welche Sie mit unseren Fruchtpulvern und unserer Kakaobutter Pure Emotion kreieren können.



WEITERE VERPACKUNGSMÖGLICHKEITEN
AUF ANFRAGE
SPRECHEN SIE UNS AN!



Die ohne keine farbstoffe

Erleichtern Sie sich die Arbeit mit der gebrauchsfertigen gefärbte Kakaobutter, die eine perfekte Homogenität der Farbgebung gewährleistet.
 Sie können dieses Produkt auf verschiedene Weise nutzen: direkte Färbung mit dem Pinsel, durch Sprühen (Airbrush, Pistole,...), um Ihre Schokolade zu färben, Ihre Cremes zu tönen...

KAKAO BUTTER
 FÄRBENDE
 NAHRUNGSMITTEL



050076
 Orange (Radieschen,
 Johannisbeer, Apfel
 und Färberdistel)
 200 g



050077
 Gelb (Färberdistel
 und Zitrone) 200 g



060580
 Mildes Grün
 (Spirulina und
 Färberdistel) 200 g



050078
 Grün (Spirulina und
 Färberdistel)



050073
 Blau (Spirulina)
 200 g



065303
 Violett (Karotte und
 Hibiskus) 200 g



050074
 Rot (Radieschen,
 Johannisbeer und
 Apfel) 200 g



050075
 Rose (Rote
 Beetesaft) 200 g



054394
 Farbtafel "Easycolor" für Färbende
 Nahrungsmittel

NATÜRLICHEN
 KAKAOBUTTER



004611
 Schwarz 200 g



004656
 Grün 200 g



004609
 Rot 200 g



004655
 Violett 200 g



065295
 Farbe Orange 200 g



065312
 Farbe Eigelb 200 g

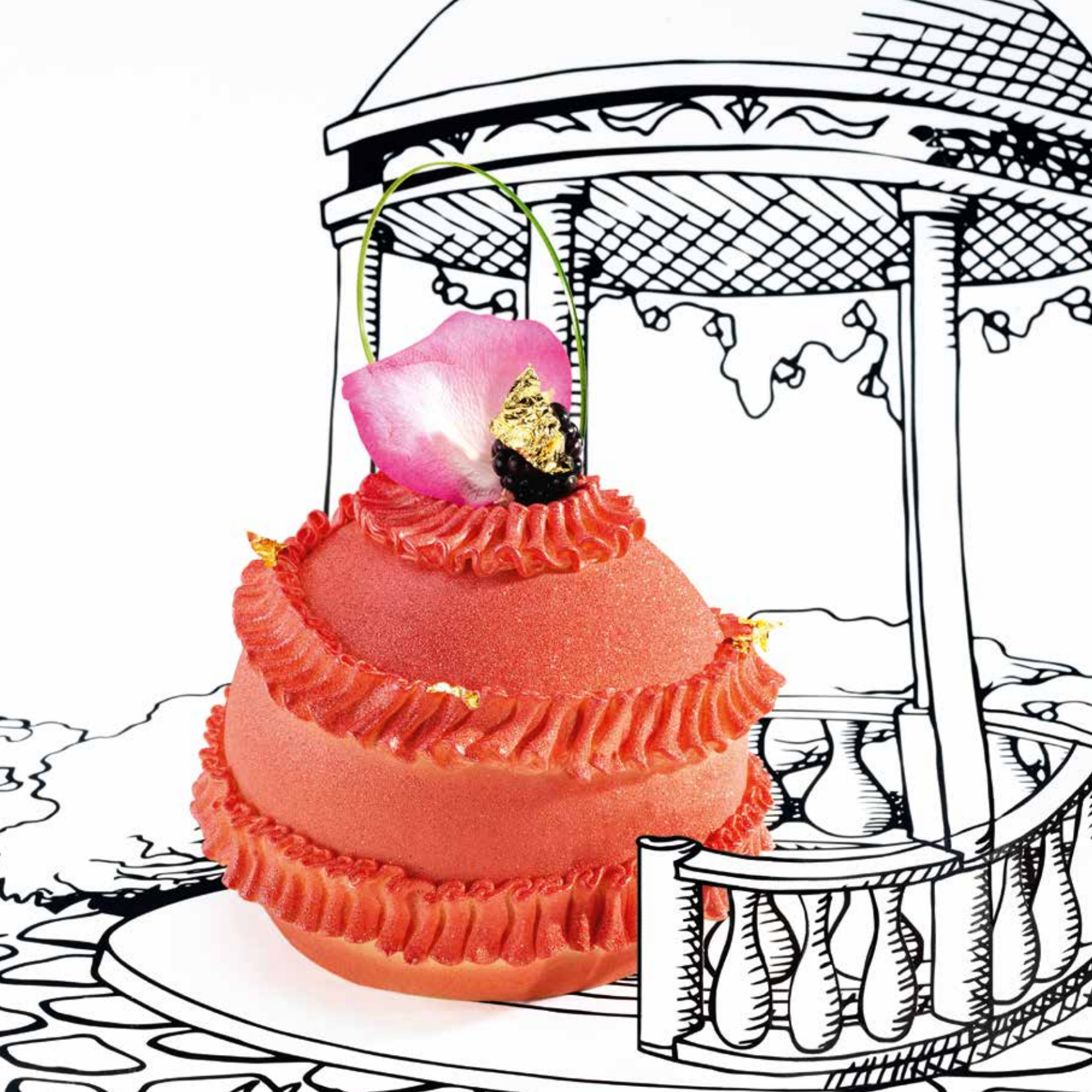

Die Klassiker

Erleichtern Sie sich die Arbeit mit der gebrauchsfertigen gefärbten Kakaobutter, die eine perfekte Homogenität der Farbgebung gewährleistet. Sie können dieses Produkt auf verschiedene Weise nutzen: direkte Färbung mit dem Pinsel, durch Sprühen (Airbrush, Pistole,...), um Ihre Schokolade zu färben, Ihre Cremes zu tönen...



WEITERE VERPACKUNGSMÖGLICHKEITEN AUF ANFRAGE
SPRECHEN SIE UNS AN!

GEFÄRBTE



004457
Farbe Grün "pistache" •
200 g



004456
Farbe Rot Erdbeer •
200 g



004572
Farbe Schwarz 200 g



004458
Farbe Orange • 200 g



004470
Farbe Heidelbeerblau •
200 g



004454
Farbe Rot Himbeer 200 g



004469
Farbe Eigelb • 200 g



004455
Farbe Gelb Zitrone •
200 g

GLITZERnde



★ **004616**
Glitzernd Bronze 200 g



★ **004600**
Glitzernd Rubin 200 g



★ **004601**
Glitzernd Kupfer 200 g



Velvetspray

Die Innovation in der Welt der Konditorei: Samt als Spray. Diese Sprays ermöglichen es, braunen, weißen oder farbigen extrem feinen Samt herzustellen und bieten auch viele Möglichkeiten der Abstufungen und von samtigen Farbtönen auf gefrorenen Desserts an. Betonen Sie die Reliefs Ihrer Desserts, zeichnen Sie mithilfe von Schablonen... Sie sind der Künstler!



SIEHE TECHNIK ONLINE UND UNTEN

NEUE FORMEL!



074339
Velvetspray "Chocolat
Schwarz" 500 ml

074340
Velvetspray "Blanc"
500 ml

074345
Velvetspray "Jaune"
500 ml

074344
Velvetspray "Vert"
500 ml

074343
Velvetspray "Orange"
500 ml

074342
Velvetspray "Rose"
500 ml

074341
Velvetspray "Rouge"
500 ml

TECHNIK:

Bewahren Sie das Produkt bei Raumtemperatur (20-25°C) mindestens 2 Stunden vor Gebrauch auf. Vor Gebrauch gut schütteln. Sprühen Sie eine gleichmäßige Schicht des Produkts auf eine kalte Oberfläche aus einer Entfernung von 20-25 cm. Nach Gebrauch das Spray umdrehen und einige Sekunden sprühen, um die Düse zu reinigen.
Bei Raumtemperatur aufbewahren*.

*Wenn das Produkt bei einer Temperatur von <20°C gelagert wurde, legen Sie es für ca. 20 min in ein Wasserbad oder in den Trockenschrank (35°C), um es vor der Verwendung zu verflüssigen es zu verflüssigen das Produkt vor der Verwendung.



Masse zum spritzen & überziehen



070268 ist ein auf Gummi arabicum basierender Überzug, der zum Glätten der Dragees dient und zuerst aufgetragen werden sollte.

061076 basiert auf Schellack, der eine Schutzschicht gegen Feuchtigkeit und Umgebungsluft bietet und als letztes aufgetragen werden sollte.

061076 kann auch als schützende Lackierung für Schokoladenformteile verwendet werden (eine dünne Schicht mit einem Pinsel auftragen, sofort gefolgt von einem Luftstoß mit Druckluft um ein perfektes Ergebnis zu erhalten).



061076
Satinlack für Schokoladen
Formen 200 g



070268
Gummi arabicum
Beschichtungslösung 1 Kg
Dieses Produkt muss vor
Gebrauch ausreichend
geschüttelt werden,
da es zum Ausfällen (zur
Phasentrennung) neigt.

Beispiel für das Dragieren

DRAGIERTE HASELNÜSSE

- **Ganze Haselnüsse**, geröstet oder karamellisiert..... 1000 g
- **Schokolade** 3000 g
- **Überzugs auf der Basis von Gummi arabicum 070268** (1,2 % des Gesamtgewichts; Haselnüsse und Schokolade).....48 g
- **Satinglasur 061076** (0,4 % des Gesamtgewichts; Haselnüsse und Schokolade) 16 g

AUSFÜHRUNG

- Die Haselnüsse in den Dragierapparat geben.
- Nach und nach die bei 40 °C geschmolzene Schokolade hinzufügen.
- Die ideale durchschnittliche Lufttemperatur in der Maschine beträgt 15°C.
- Erhitzen Sie während des Vorgangs die Wände, um die anhaftende Schokolade zu entfernen.
- Schalten Sie die Belüftung aus, um die Flüssigkeiten (Gummiarabikumlösung und Lack) hinzuzufügen, und schalten Sie sie zum Trocknen wieder ein.
- Den Überzug auf Basis von Gummi arabicum in zwei Schritten hinzufügen und gut trocknen lassen.
- Den Seidenglanz-Lack hinzufügen, gut trocknen lassen.

Achtung: Zu viel Feuchtigkeit im Raum oder in der Maschine (Kühlaggregat) kann ein gutes Trocknen verhindern, so dass kein qualitativ hochwertiges Ergebnis erzielt wird.

Mit Schokolade überzogene Mittelteile müssen an der Oberfläche vollständig kristallisiert sein, bevor Sie die Lösung aus Gummi arabicum und Lack auftragen. Zögern Sie nicht, sie vor der Fertigstellung eine Nacht bei 16 °C stehen zu lassen.



ETIENNE LEROY

Formbares dekore

Entdecken Sie unser Konzept zum Modellieren von Dekors! Die gut formbare Textur lässt sich leicht modellieren und seine vereinfachte Zusammensetzung verbessert den guten Geschmack der weißen Schokolade. Zu bearbeiten wie Marzipan zum Überziehen Ihrer Süßspeisen und um fabelhafte, handgemachte oder mit Ausstechformen hergestellte Dekors zu erstellen. Allein oder mit einer Silikonform zu verwenden, werden Sie nicht mehr auf diese Wunderpaste verzichten können!



| SIEHE TECHNIK ONLINE



025200
Formbares dekore "rouge" 500 g



025201
Formbares dekore "vert" 500 g



025202
Formbares dekore "jaune" 500 g



060968
Formbares dekore "rose" 500 g



025197
Formbares dekore "chocolat blanc" 500 g



025198
Formbares dekore "chocolat noir" 500 g



025205
Formbares dekore "noir" 500 g



060969
Formbares dekore "orange" 500 g



Helper für die pâtisserie



004550
 Glasur Spray 500 ml
 Dieses Spray mit seinem subtilen fruchtigen Geschmack kann zum Überziehen verwendet werden: für Ihre Petits Fours, Ihre Früchte, Ihre Joconde-Kekse, Ihre Torten, indem Sie ihnen eine feine und gleichmäßige Glasur geben.



004499
 Trenn-Spray 500 ml
 Ein feines Besprühen Ihrer Formen vor dem Füllen erlaubt ein einfaches und präzises Lösen aus der Form.



004570
 Druckluftbläser - Kühler 650 ml
 Bei aufrechten Verwendung wirkt dieses Spray wie ein Kühler. Wird es umgedreht, wirkt es wie ein Gebläse. Ideal für Ihre Wettbewerbes-Kunststücke



010384
 Sublimasse natur 900 g
 Um leichter ein wunderbares Ergebnis zu erzielen, haben wir eine Masse entwickelt, die, einmal wieder mit Feuchtigkeit versorgt, auf die Transferfolie aufgebracht wird, direkt vor dem Auftragen Ihrer Biskuitmasse. Diese Masse verhindert Bildung von Luftblasen auf der Oberfläche Ihres Kekses und ermöglicht auch, dass die Biskuitmassen luftiger sind.



004472
 Lebensmittelklebstoff 160 g
 Dieser Kleber wurde speziell entworfen, um die Schokoladenfigur auf den Geschenkkarton zu kleben.



004492
 Schokoladendosierer 400 ml
 Ideal zum Aufbewahren aller Ihrer zu dosierenden flüssigen Zutaten (Farbstoffe, Glasur, etc...). hygienische Flasche, speziell für die Mikrowelle, für ein tropffreies Dosieren.

INNOVATION:

Kein Verlust mehr von Glasur und keine unnötigen Handgriffe mehr, eine Ersparnis von Zeit, Energie und eine extreme Rationalisierung für die Glasur Ihrer Desserts dank dieses von Arnaud Larher entwickelten Glasurplattes. Es ermöglicht das Auffangen der Glasur über eine Rinne direkt in den Eimer, ohne die Desserts oder die Platte zu bewegen.



004710
 Glasurplatte



007208
 5 Messer mit Zinken



NEW 087076
 10 Funkelnde Kerzen 12 x 1,5 cm

Werkzeuge



007196
 Silikonbackpapier 40 x 60 cm



WERKZEUGE UND HILFEN

Diese starren Folien dienen dazu, Ihre Schokolade zum „Glänzen“ zu bringen.

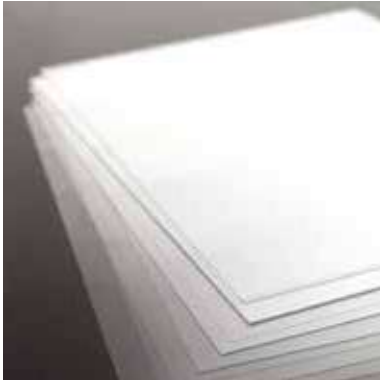

005008
25 Folien Rhoidoide 40 x 60 cm

Diese flexiblen Folien dienen dazu, Ihre Schokolade zum „Glänzen“ zu bringen und Ihre Ganache und Ihre Pralinen auszubreiten, bevor Sie sie mit der "Gitarre" schneiden.



005009
500 Folien Rhoidoide 40 x 60 cm



005012
100 Folien Gitarre gebündelt 38 x 38 cm

*Neutral
folien*



010920
1 Rolle unbedruckt 4 cm x 50 m



010922
1 Rolle unbedruckt 4,5 cm x 50 m



010921
1 Rolle unbedruckt 5 cm x 50 m



010923
1 Rolle unbedruckt 6 cm x 50 m

Dieses Backpapier erlaubt es Ihnen, süße oder herzhaft Päckchen zu servieren, die durch ihre Präsentation begeistern. In der Tat, diese extrem durchsichtige Folie wird direkt aus dem Ofen auf den Verkostungsteller gelegt.



004561
1 Backpapierrolle transparent 50 cm x 25 m

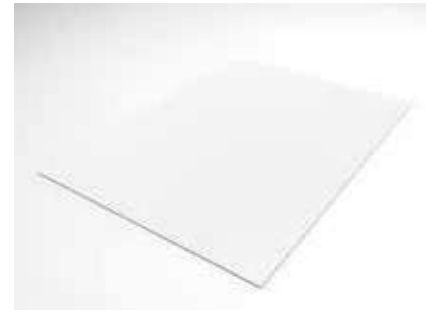

036133
5 Steife Weiße Platten 74 x 54 cm Di. 2 mm

Übersicht über die Dekore | FERTIGDEKORE

DIE „MERINGUÉS“

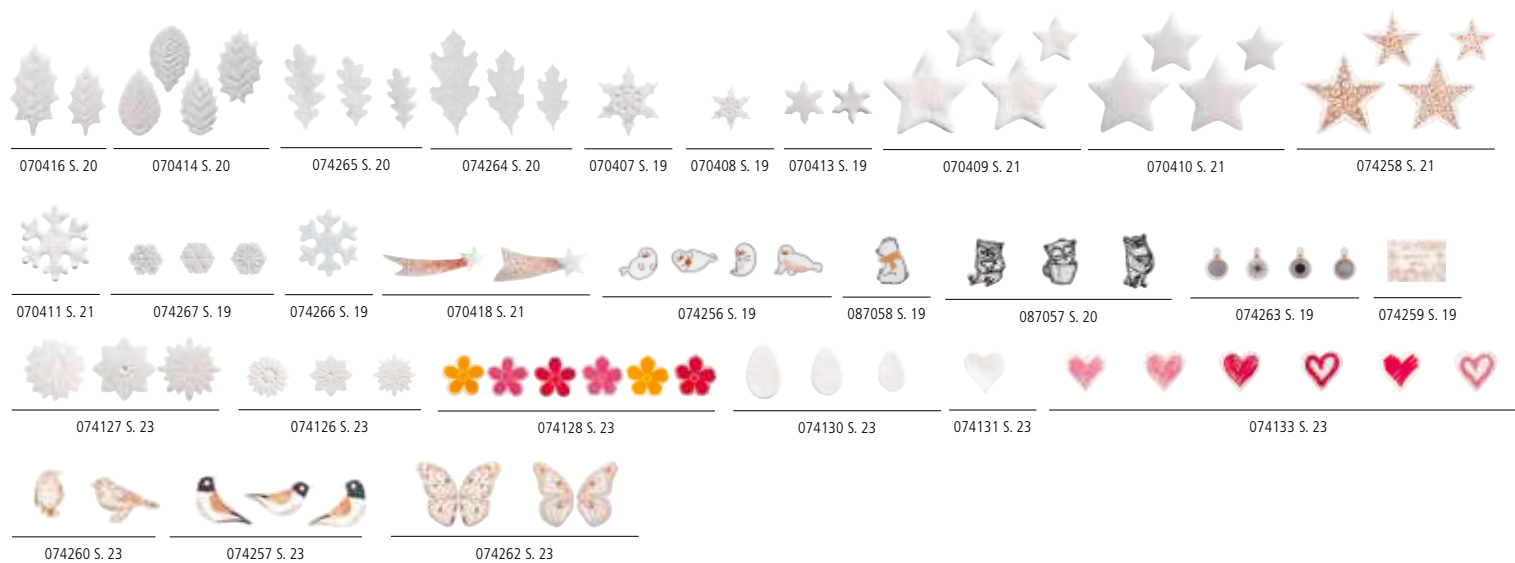

OPALINES

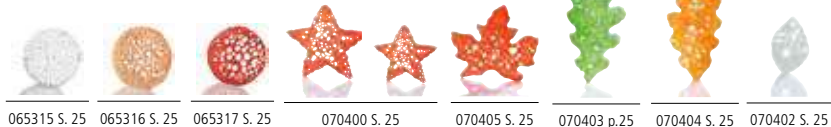

„RELIEFS“ DEKORE

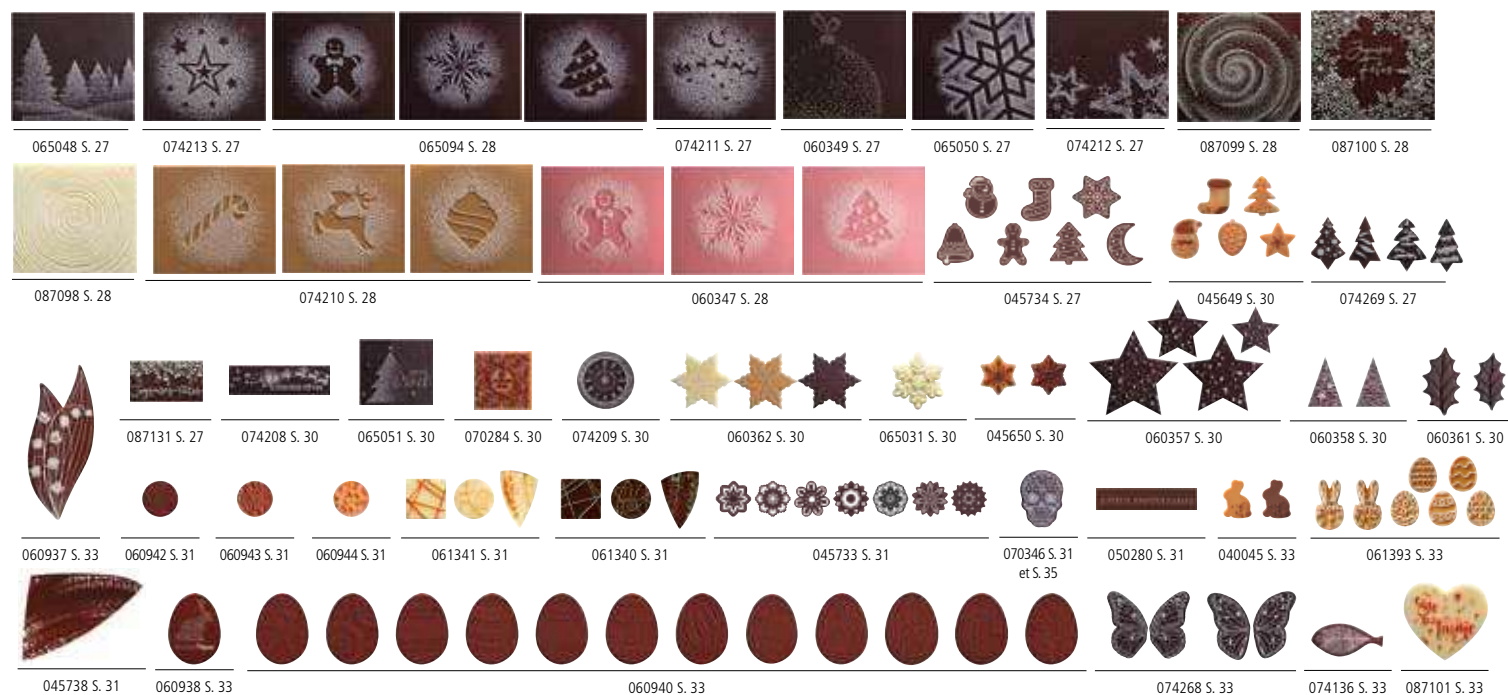

HALLOWEEN



070355 S. 35

070346 S. 31
und S. 35

087041 S. 35

087102 S. 35

070347 S. 35

070354 S. 35

070344 S. 35

070343 S. 35

074229 S. 35

087036 S. 35

DEKORE WEIHNACHTEN 3D

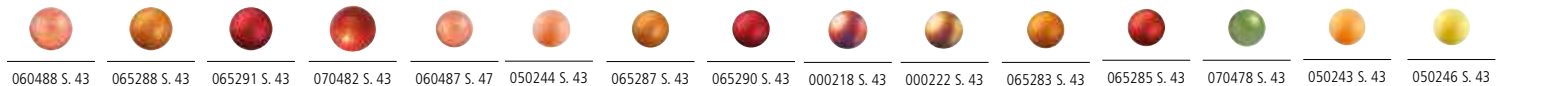

060488 S. 43

065288 S. 43

065291 S. 43

070482 S. 43

060487 S. 47

050244 S. 43

065287 S. 43

065290 S. 43

000218 S. 43

000222 S. 43

065283 S. 43

065285 S. 43

070478 S. 43

050243 S. 43

050246 S. 43

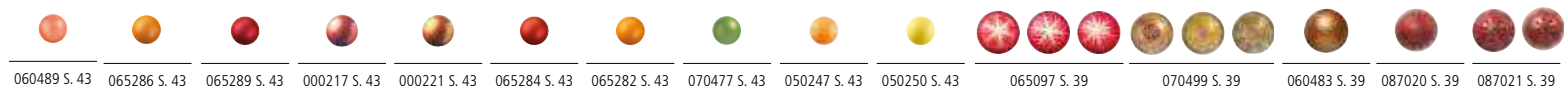

060489 S. 43

065286 S. 43

065289 S. 43

000217 S. 43

000221 S. 43

065284 S. 43

065282 S. 43

070477 S. 43

050247 S. 43

050250 S. 43

065097 S. 39

070499 S. 39

060483 S. 39

087020 S. 39

087021 S. 39

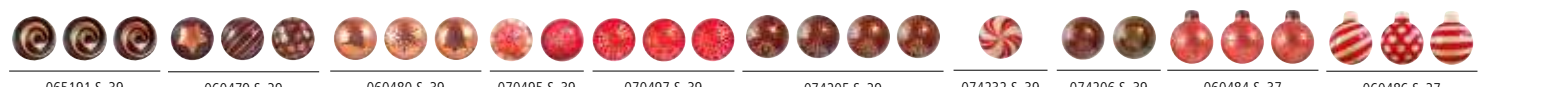

065191 S. 39

060479 S. 39

060480 S. 39

070495 S. 39

070497 S. 39

074205 S. 39

074232 S. 39

074206 S. 39

060484 S. 37

060486 S. 37

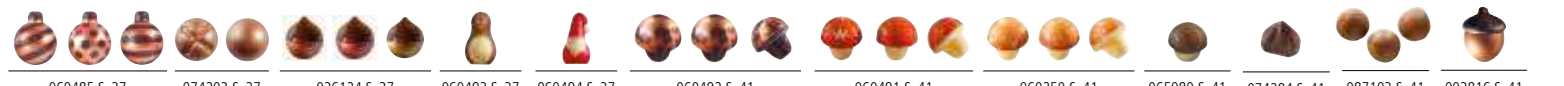

060485 S. 37

074203 S. 37

036124 S. 37

060493 S. 37

060494 S. 37

060492 S. 41

060491 S. 41

060250 S. 41

065080 S. 41

074284 S. 41

087103 S. 41

003816 S. 41

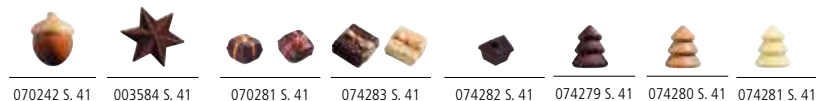

070242 S. 41

003584 S. 41

070281 S. 41

074283 S. 41

074282 S. 41

074279 S. 41

074280 S. 41

074281 S. 41

WEIHNACHTEN DEKOREN

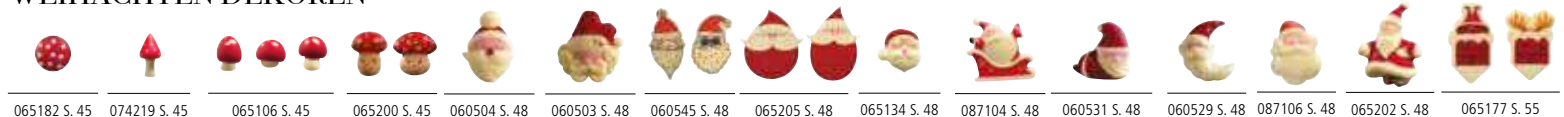

065182 S. 45

074219 S. 45

065106 S. 45

065200 S. 45

060504 S. 48

060503 S. 48

060545 S. 48

065205 S. 48

065134 S. 48

087104 S. 48

060531 S. 48

060529 S. 48

087106 S. 48

065202 S. 48

065177 S. 55



087040 S. 55

065076 S. 48

065096 S. 51

060511 S. 51

060507 S. 51

065180 S. 51

060506 S. 51

060505 S. 51

065175 S. 51

087105 S. 51

065181 S. 51

087130 S. 51

065183 S. 55

070283 S. 59

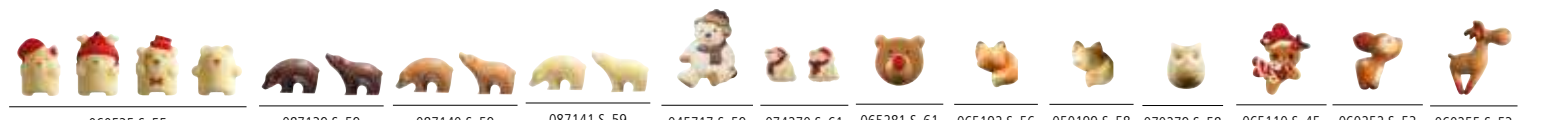

060535 S. 55

087139 S. 59

087140 S. 59

087141 S. 59

045717 S. 59

074270 S. 61

065281 S. 61

065192 S. 56

050199 S. 58

070279 S. 58

065110 S. 45

060252 S. 53

060255 S. 53



065063 S. 59

065184 S. 56

060254 S. 53

065176 S. 55

060520 S. 56

060502 S. 45

087055
p. 45

087056 S. 45

074221 S. 46

074285 S. 55

070419 S. 55 et S. 137

060256 S. 53



060270 S. 53

060512 S. 55

087138 S. 53

087129 S. 53

060279 S. 53

060271 S. 53

065179 S. 45

065185 S. 61

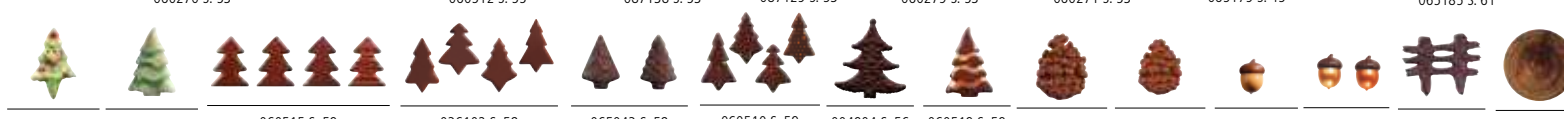

065186 S. 50

060263 S. 50

060515 S. 59

036102 S. 58

065043 S. 58

060510 S. 59

004904 S. 56

060519 S. 59

065298 S. 56

065297 S. 56

070345 S. 56

060518 S. 61

004843 S. 56

065037 S. 56



SCHOKOPLÄTTCHEN WEIHNACHTEN



SCHOKOPLÄTTCHEN NEUJAHR

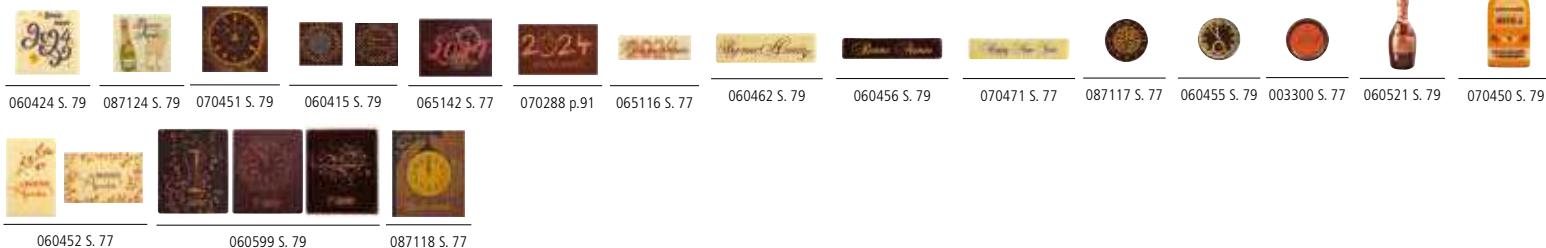

ENDSTÜCKE FÜR „BÛCHE“



OSTER DEKORE

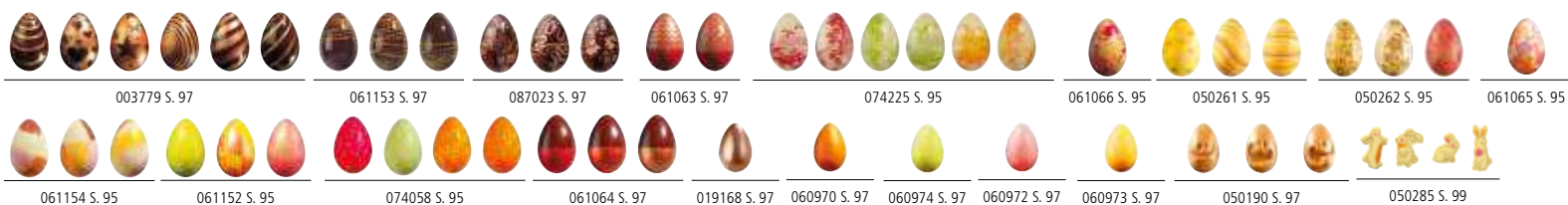

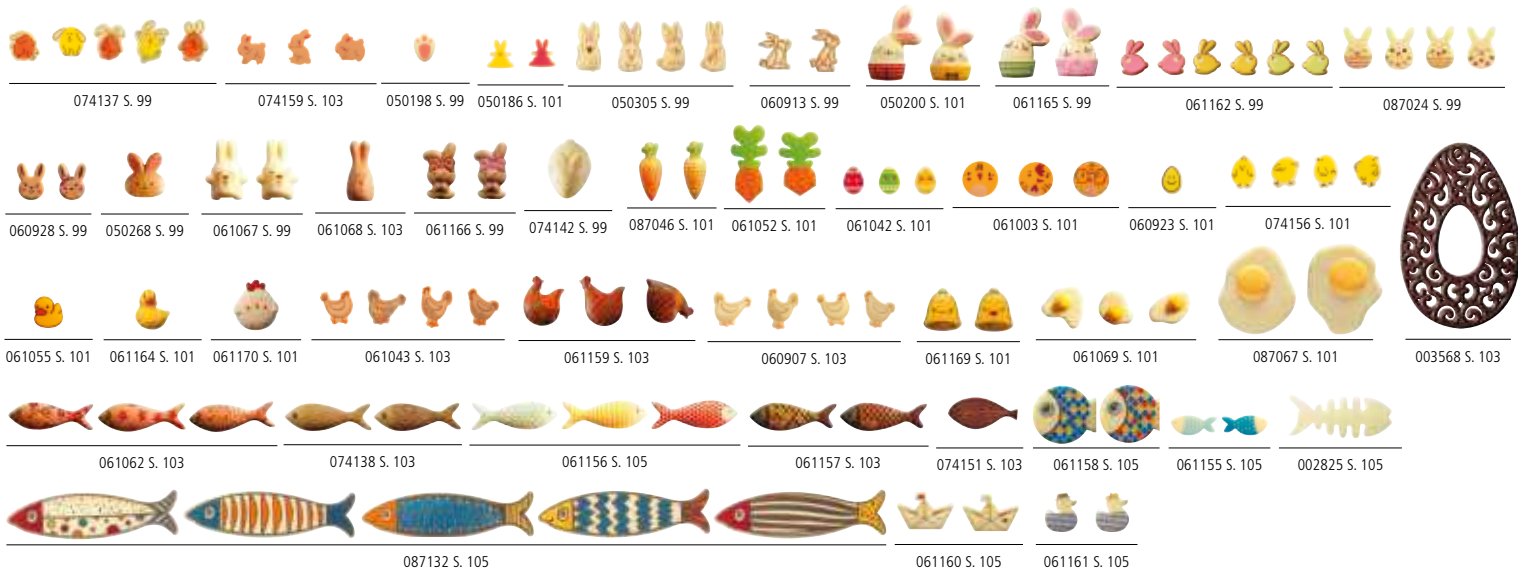

SCHOKOPLÄTTCHEN OSTERN



SOMMER DEKORE

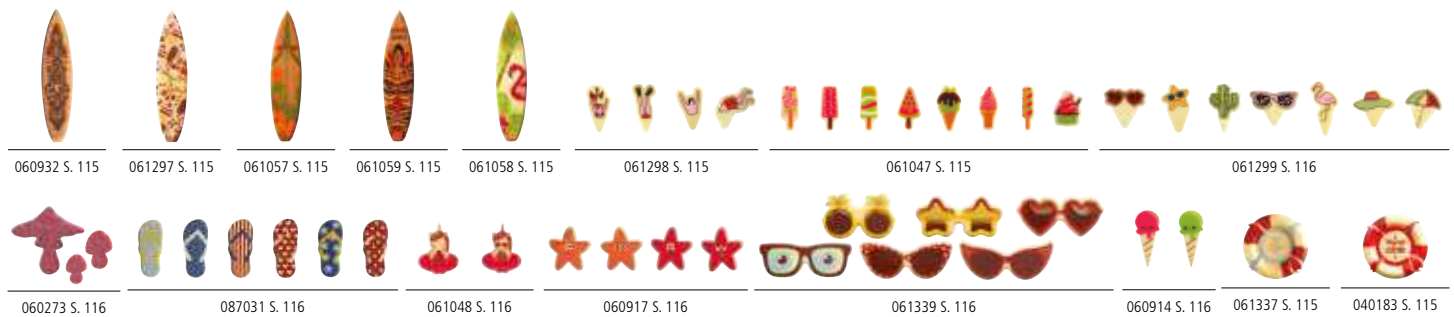

ZUBEHÖR FÜR FIGUREN

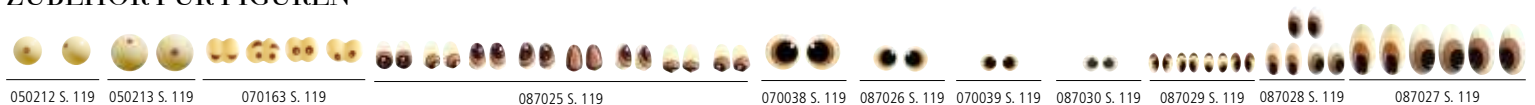



NATUR DEKORE

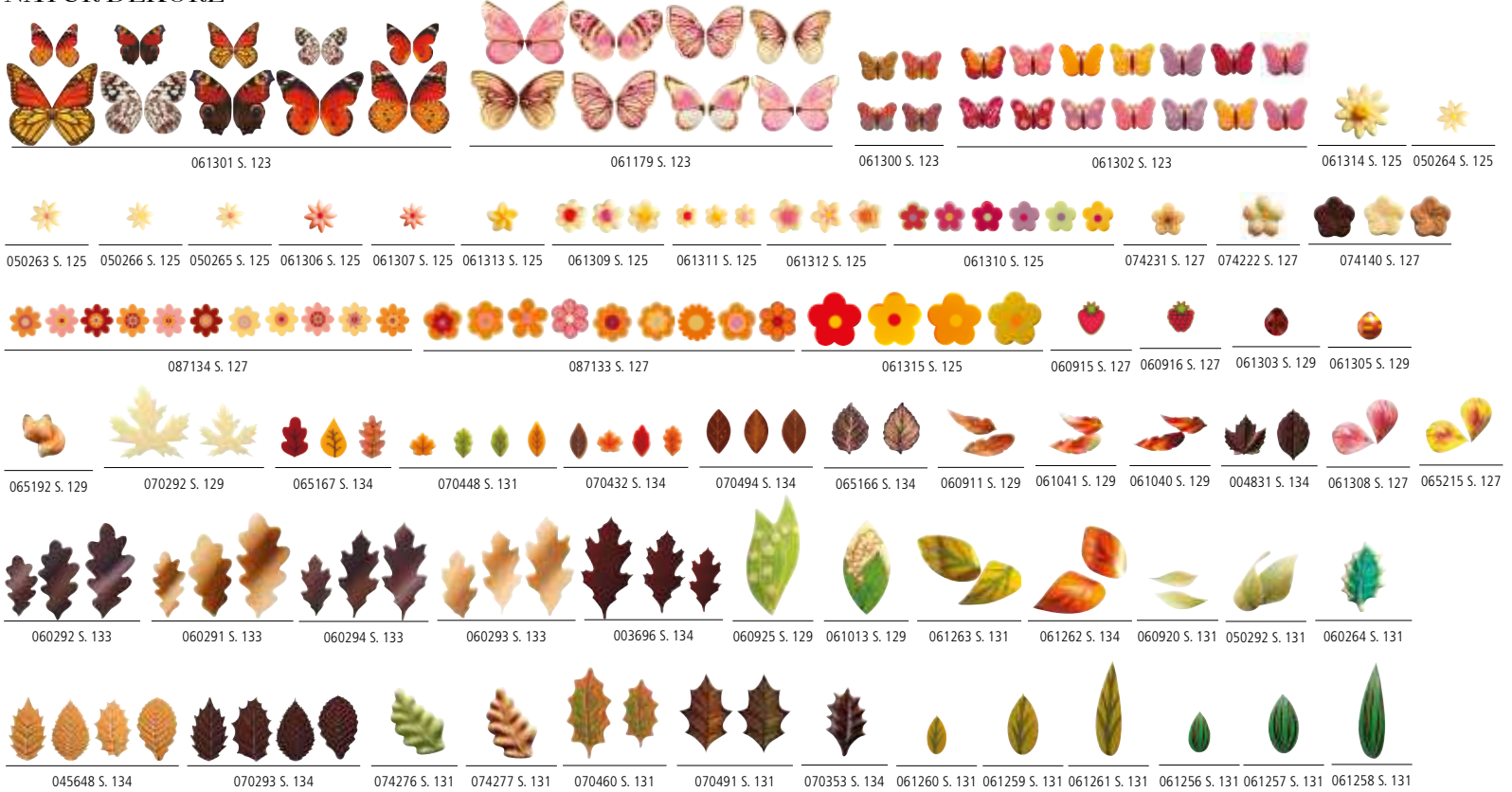

DIE KLASSIKER

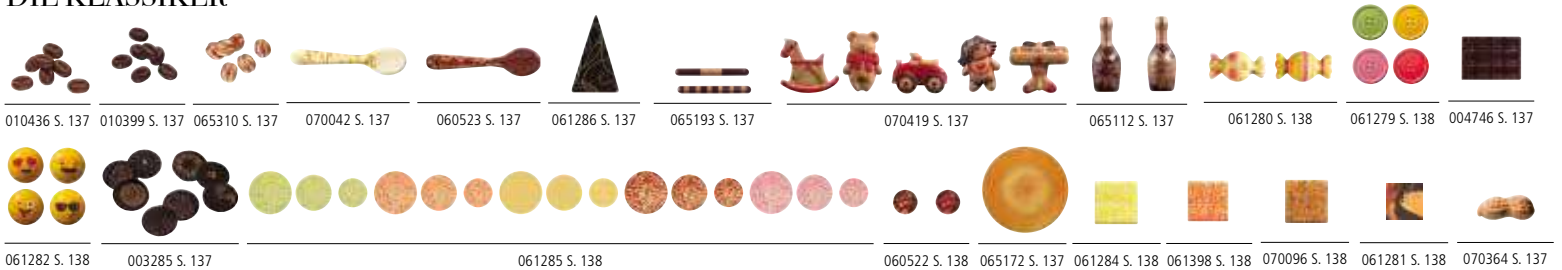

OFFENE KREISE



DIE STÄBE & STÄBCHEN



„LIBERTY“ DEKORE

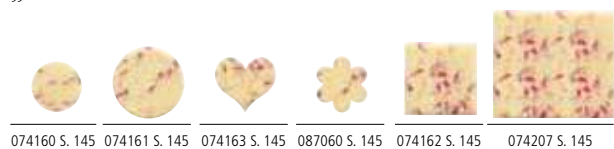

ZEITLOSE DEKORE

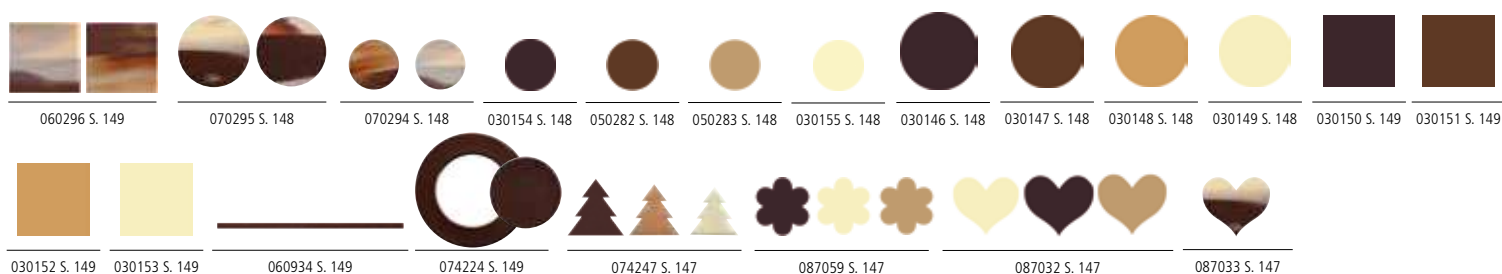

EXTRA DÜNN STRUKTURIERT DEKORE



DIE GEBOGENEN

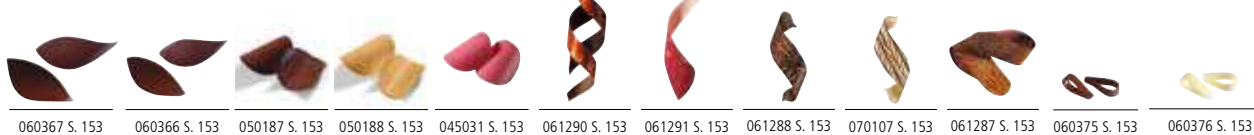

LIEBE DEKORE

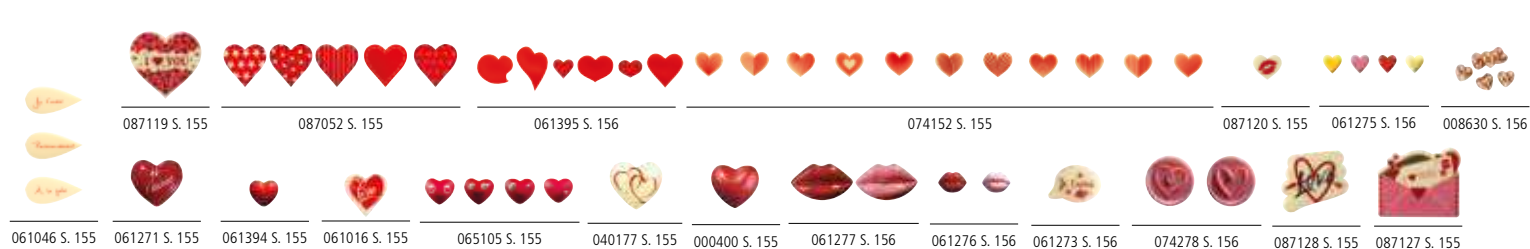

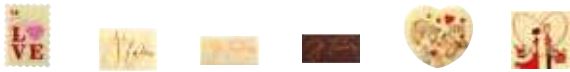

087006 S. 156 060986 S. 156 060918 S. 156 061033 S. 156 061274 S. 156 040178 S. 156

SHOKOPLÄTTCHEN ALLES GUTE



061357 S. 159 061364 S. 160 074148 S. 161 074149 S. 161 061031 S. 159 061360 S. 159 040188 S. 159 061021 S. 159 061362 S. 159 050159 S. 159 061149 S. 160 061024 S. 160



061025 S. 160 061018 S. 160 074050 S. 159 061358 S. 161 061359 S. 161 061022 S. 161 060927 S. 160 050140 S. 160 060983 S. 161 087122 S. 161 087113 S. 161 061361 S. 160



087116 S. 160 074048 S. 159 074051 S. 160 061032 S. 163 061363 S. 159 061365 S. 160 061367 S. 160 087115 S. 160 061369 S. 161 061370 S. 161 074146 S. 159 074252 S. 163 074147 S. 163



087108 S. 159 087022 p. 159 061372 S. 161 074141 S. 163 074153 S. 163 074158 S. 163

SCHOKOPLÄTTCHEN GEBURTSTAG



061375 et 061376 S. 166 061037 S. 166 061377 S. 166 050150 S. 165 060924 S. 165 061379 S. 165 065164 S. 165 065280 S. 166 087063 S. 166 074354 S. 167 061373 S. 166 061012 S. 165



060990 S. 166 065212 S. 166 061378 S. 165 074155 S. 165 060967 S. 166 060570 S. 166

OBERTEILE FÜR ECLAIR



040079 S. 169 040190 S. 169 040191 S. 169 060496 S. 169

MARSHMALLOW



070296 S. 168 087007 S. 168

SCHABLONEN



025120 S. 201 010714 S. 201 060326 S. 201 010715 S. 201

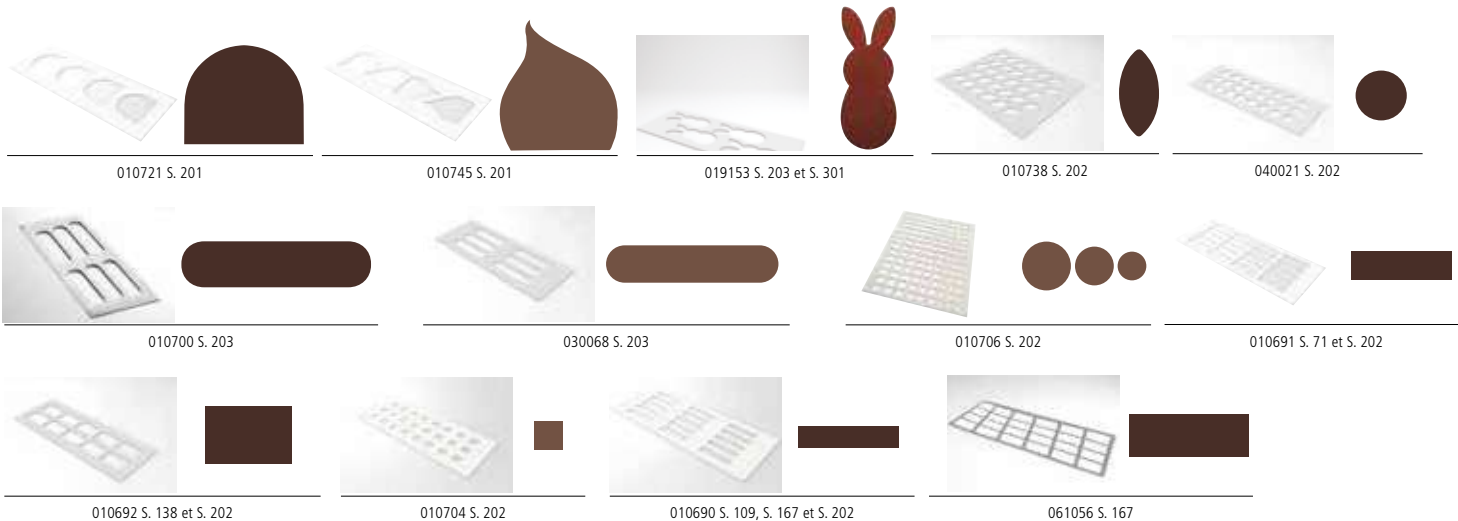

BLISTER ZUM FÜLLEN

Bei den weiter unten vorgestellten Artikeln handelt es sich um Blister. Sie müssen lediglich Ihre eigene Schokolade in die verschiedenen Abdrücke gießen, um herrliche Dekore zu erhalten. Diese Blister zeichnen sich durch eine äußerst einfache Handhabung aus.

Vor der Verwendung: Ihr Arbeitsraum und die Arbeitsfläche müssen auf +22°C temperiert sein, damit Ihre Dekore optimal abgelöst oder aus der Form genommen werden können.

Bedruckte Blister: Die Blister mit Ihrer Schokolade ausgießen (achten Sie darauf, dass die Temperatur der Schokolade während des gesamten Gießvorgangs auf optimaler Stufe gehalten wird). Den Blister 15 bis 20 Sekunden lang rütteln. Die Schokolade leicht auskristallisieren lassen (1 Minute), ohne den Blister zu bewegen. Bei 4°C 30 Minuten bis 2 Stunden lang kalt stellen, je nach Größe und Volumen der Produkte. Durch leichten Druck von unten aus der Form nehmen.

Neutrale Blister: Die Blister mit Ihrer Schokolade ausgießen. Den Blister leicht rütteln, damit Luftblasen entweichen können. Bei 4°C 30 Minuten bis 1 Stunde lang kalt stellen, je nach Größe der Schokoladenteile. Aus der Form nehmen.

Neutrale Blister können wiederverwendet werden: Sie können Sie mit einem Wattebausch reinigen. Beachten Sie jedoch, dass die glänzende Wirkung im Zuge der wiederholten Benutzung abnimmt.



Übersicht über die figuren

FERTIGE SCHOKOLADEN THEMEN



004560 S. 209



060171 S. 209



070388 S. 209



061209 S. 209



061119 S. 209



061207 S. 209



061208 S. 209



061210 S. 209



004434 S. 211



060218 S. 211



070299 S. 211



060172 S. 211



061212 S. 211



061214 S. 211



061213 S. 211



004433 S. 213



009885 S. 213



074188 S. 213



070231 S. 213



065275 S. 213



070226 S. 213



074359 S. 205



074356 S. 205



004431 S. 211



065244 S. 211



065243 S. 211



003447 S. 213

BEDRUCKTE FORMEN



060217 S. 215



074189 S. 215



070228 S. 215



070230 S. 215



087170 S. 215



070227 S. 215



074194 S. 207



070318 S. 217



074187 S. 217



074186 S. 217



065266 S. 217



065240 S. 217





074185 S. 217

070437 S. 216

065242 S. 218

060596 S. 218

065245 S. 218



087169 S. 219

060202 S. 218

065274 S. 220

060205 S. 220

060597 S. 220

070438 S. 220

001471 S. 220

087164 S. 221



087162 S. 222

087163 S. 223

074007 S. 223

074009 S. 223

074013 S. 223

074006 S. 223



074008 S. 223

074011 S. 223

074010 S. 223

074044 S. 223

061148 S. 223

074124 S. 223



074014 S. 225

074016 S. 226

074196 S. 225

061097 S. 229

074018 S. 229

087158 S. 224



087159 S. 224

087156 S. 226

061098 S. 226

074017 S. 226

061236 S. 225

061237 S. 225



061099 S. 225

087155 S. 226

061096 S. 226

061095 S. 226

087157 S. 227



087160 S. 228

074004 S. 225

061227 S. 233

061226 S. 233

074003 S. 233

074195 S. 237



074005 S. 229

074197 S. 229

061229 S. 229



074002 S. 229

070319 S. 237

074143 S. 237

074144 S. 237

074145 S. 233

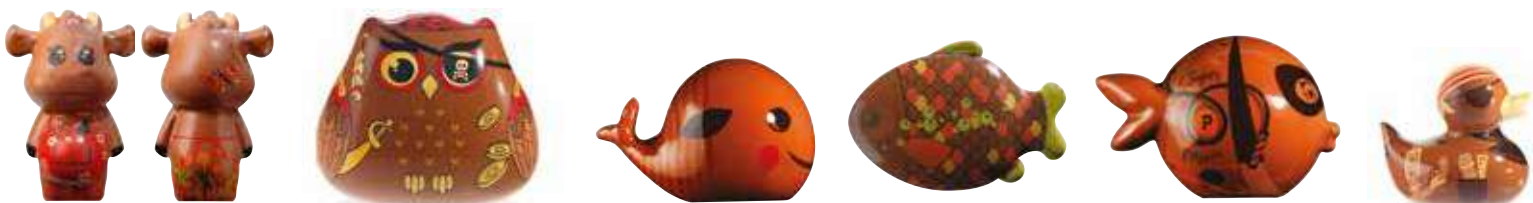

087161 S. 232

061225 S. 230

061219 S. 230

061230 S. 230

061228 S. 230

074171 S. 230



074169 S. 233

074170 S. 233

087168 S. 231

074001 S. 234

061234 S. 234

061235 S. 236



061220 S. 234

061223 S. 235

061222 S. 234

050291 S. 237



061101 S. 237

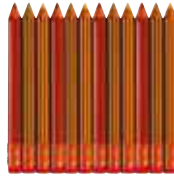

061232 S. 239



061233 S. 239



004663 S. 239



001606 S. 239



061238 S. 239



060598 S. 239



061231 p.239



060967 S. 239



060570 S. 239



061116 S. 238



061115 S. 238



087166 S. 238



074102 S. 238

BLISTER PUZZLES



074201 S. 241



070443 S. 241



070444 S. 241



070445 S. 241



070315 S. 241



087171 S. 241



087172 S. 240



074039 S. 243



061113 S. 243



074038 S. 243



074037 S. 243



074040 S. 243



061239 S. 243



004428 S. 241 et
S. 243

BLISTER LUTSCHER



060176 S. 246



070434 S. 246



070435 S. 246



065265 S. 245



065268 S. 245



074290 S. 246



065277 S. 246



060583 S. 245



065276 S. 246



074202 S. 245

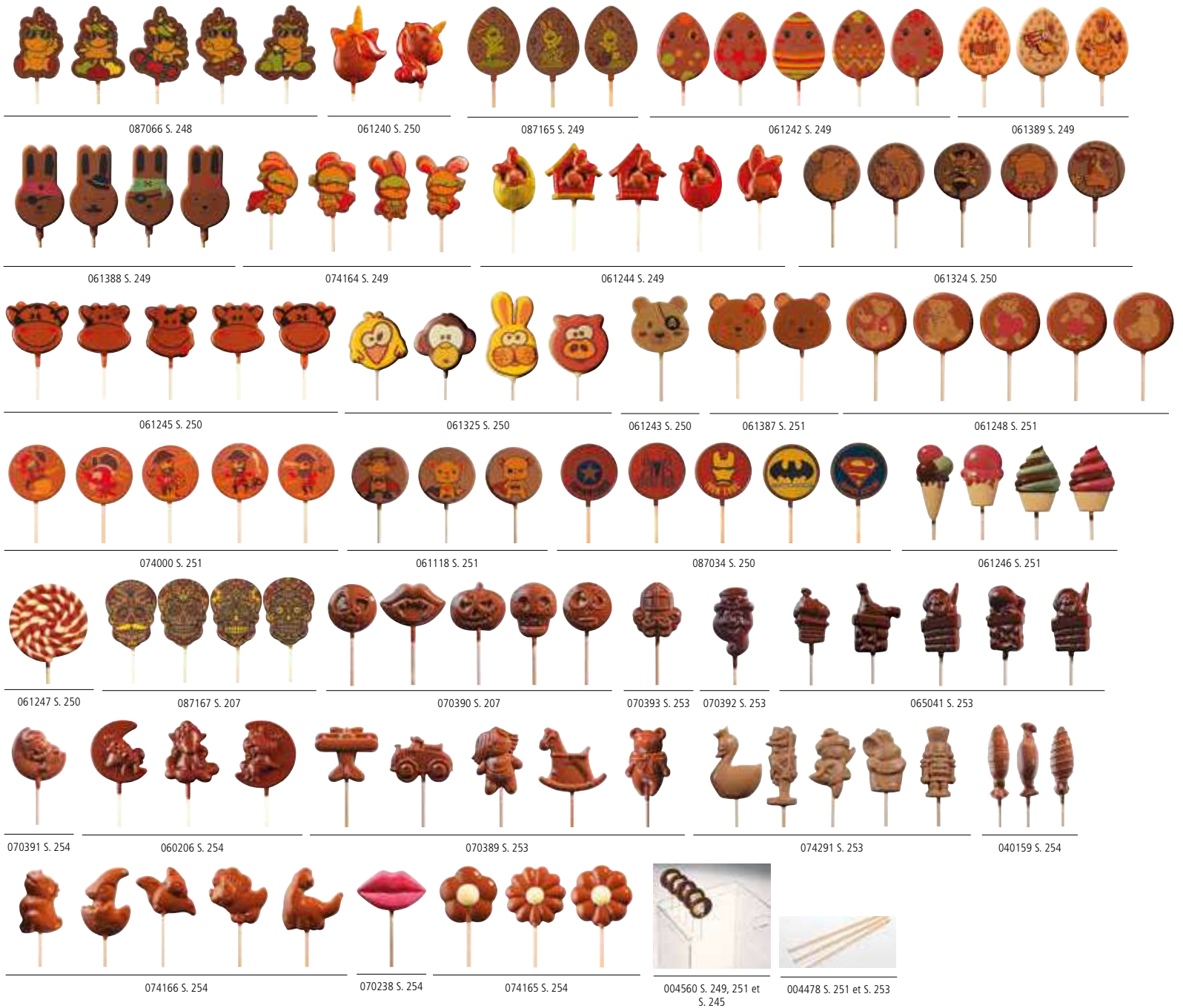

TRANSFERFOLIEN & FORMEN FÜR THEMEN





087175 S. 259

061137 S. 259

061138 S. 259

060605 S. 259

074033 S. 259

074035 S. 259

087174 S. 259

074034 S. 259

087176 S. 259



065272 S. 261



070332 S. 261



087005 S. 260



065271 S. 261



070440 S. 261



074190 S. 261



061142 S. 263



061254 S. 263



074026 S. 263



087177 S. 263



074028 S. 263



061255 S. 263



010144 S. 261 und S. 263



070324 S. 265



070325 S. 265



070322 S. 265



065251 S. 265



087178 S. 264



074175 S. 265



074174 S. 265



061317 S. 267



061316 S. 267



061144 S. 267



074042 S. 267



074041 S. 267



087179 S. 267



009961 S. 265 und S. 267



004432 S. 265 und S. 267



074024 S. 269



074023 S. 269



074025 S. 269



070436 S. 269



087185 S. 269

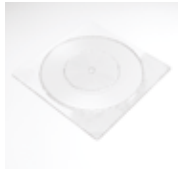

070428 S. 269

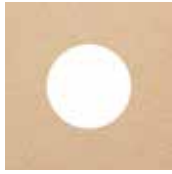

070583 S. 269



074020 S. 271



061251 S. 271



061250 S. 271



040149 S. 271



074333 S. 270



074332 S. 270



087184 S. 270



074322 S. 270



070327 S. 273



060190 S. 273



087003 S. 272



074184 S. 273



074182 S. 273



074181 S. 273



070446 S. 273



074183 S. 273



087180 S. 273



070188 S. 275



087182 S. 275



061321 S. 275



087181 S. 275



061320 S. 275



074029 S. 275



074031 S. 275



074030 S. 275



025191 S. 273 und S. 275



070326 S. 277



074019 S. 277



074191 S. 277



009884 S. 277



070421 S. 277



065260 S. 279



065261 S. 279



061130 S. 279



087183 S. 279



050130 S. 279



061123 S. 279



061124 S. 279



050117 S. 279



061253 S. 279



074021 S. 279



074022 S. 279



087186 S. 279



009864 S. 279

DIE SOCKEL



074119 S. 310



061323 S. 310



074118 S. 310



074113 S. 310



074310 S. 310
und S. 299



010187 S. 234, S. 235,
S. 305 und S. 310



074101 S. 310

NEUTRAL FORMEN



070426
10 Formen "Saint Nicolas Russe" für 5 Stück
7 x 18 cm - Dicke 5,25 cm - Gewicht: ± 100 g
S. 284



074306
12 Formen "Père Noël Traditionnel" für 6 Stück
8,1 x 15,2 cm - Dicke 7,2 cm - Gewicht: ± 85 g
S. 282



074315
12 Formen "Père Noël Étoile" für 6 Stück
6,9 x 15 cm - Dicke 7 cm - Gewicht: ± 85 g - S. 283



074316
12 Formen "Père Noël Slave" für 6 Stück
12,7 x 13 cm - Dicke 7,5 cm - Gewicht: ± 120 g
S. 284



010208
8 Formen "Père Noël bonnet" für 4 Stück
6 x 5,8 cm - Dicke 14 cm - Gewicht: ± 45 g - S. 283



070581
9 Formen "Père Noël et sa hotte" für 4 Stück
7,7 x 15 cm - Dicke 5,7 cm - Gewicht: ± 100 g - S. 283



036156
8 Formen "Papa Noël rock" für 4 Stück
8,5 x 6,4 cm - Di. 15 cm - Gewicht: ± 80 g - S. 283



074308
12 Formen "Père Noël Astronaute" für 6 Stück
8,8 x 13 cm - Dicke 7,1 cm - Gewicht: ± 75 g - S. 284



074311
12 Formen "Casse Noisette" für 6 Stück
6 x 17 cm - Dicke 5,2 cm - Gewicht: ± 70 g - S. 284



025194
12 Formen "Nains chapeautés" für 6 Stück
3 Designs 15 x 9 cm, 11 x 9 cm und 12 x 9 cm
Gewicht: ± 110 g und 140 g - S. 283



087191
26 Formen "Fondue" für 8 Stück - Fonduetöpfe:
ø 8,5 cm - Di. 3 cm - Grundplatten: ø 8,5 cm
H. 1,4 cm - Kocher: ø 5,6 cm - Di. 2 cm - Griffe:
1,6 x 3,5 cm - Dicke 0,9 cm - S. 285



060212
9 Formen "Mon Beau Sapin" für 3 Stück
ø 14 cm, ø 11 cm, ø 8 cm, ø 6 cm, ø 4 cm
Dicke 10 cm - Gewicht: ± 100 g - S. 288



070429
10 Formen "Sapin Poché" für 5 Stück 11,6 x 15 cm
Dicke 11,8 cm - Gewicht: ± 100 g - S. 288



060211
8 Formen "Sapins dans le vent" für 4 Stück 11 x 15 cm
Dicke 11 cm, 10 x 13 cm - Dicke 10 cm, 8 x 11 cm
Dicke 8 cm - Gewicht: ± 110 g - 90 g - 60 g - S. 288



009842
6 Formen "Traîneau" für 2 Stück 21 x 10,5 cm
Dicke 13 cm - Gewicht: ± 300 g - S. 283



009884
3 Formen "Grands cônes" ø 11 cm - Dicke 13 cm
Gewicht: ± 55 g - S. 288



074317
12 Formen "Sapin Cône strié" für 12 Stück
ø 11 cm - Di. 12 cm - Gewicht: ± 55 g - S. 288



010237
8 Formen "Sapin" für 6 Stück
ø 9 cm - Dicke 13 cm - Gewicht: ± 55 g - S. 288



074318
15 Formen "Boules de Noël" für 15 Stück 5 Designs
5 x 5,8 cm - Dicke 2,5 cm - Gewicht: ± 20 g - S. 289



060209
10 Formen "Ours frileux" für 5 Stück
9 x 15 cm - Dicke 6 cm - Gewicht: ± 90 g - S. 287



065090
10 Formen "Ours sur la banquise" für 5 Stück
8,8 x 12 cm - Dicke 5 cm - Gewicht: ± 70 g - S. 287



060207
10 Formen "Ours à l'écharpe" für 5 Stück
8 x 13 cm - Dicke 6 cm - Gewicht: ± 70 g - S. 287



070424
12 Formen "Teddy bear" für 4 Stück 8,6 x 13,4 cm
2,8 x 6,4 cm - 2,4 x 5 cm - Dicke 6,9 cm
Gewicht: ± 100 g - S. 286



000395
8 Formen "Oursous" für 4 Stück
10,5 x 8 cm - Di. 11 cm - Gewicht: ± 90 g - S. 287

025193
8 Formen "Ours couché" für 4 Stück
12 x 6,8 cm - Di 4,2 cm - Gewicht: ± 95 g - S. 287



045563
20 Formen "Renne" für 10 Stück 9 x 15 cm
Beidseitig - Gewicht: ± 105 g - S. 284



070427
8 Formen "Écureuil "Scrat" für 4 Stück
13,4 x 12,5 cm - Dicke 7,5 cm - Gewicht: ± 100 g - S. 302



065089
10 Formen "Renard sur son 31" für 5 Stück
11 x 12 cm - Dicke 7,65 cm - Gewicht: ± 120 g - S. 302



087062
10 Formen "Renard" für 5 Stück
8 x 13 cm - Dicke 8 cm - Gewicht: ± 90 g - S. 302



074103
12 Formen "Licorne" für 6 Stück 11,4 x 12,5 cm
Dicke 7,5 cm - Gewicht: ± 85 g - S. 302



060208
10 Formen "Hiboux" für 5 Stück 10,7 x 12 cm
Dicke 9,7 cm - Gewicht: ± 120 g - S. 302



070425
12 Formen "Bande de pingouins" für 6 Stück
3 Designs 8,85 x 12,75 - 8,7 x 12,75 cm
7,65 x 12,75 cm - Gewicht: ± 80 g - S. 287



087190
12 Formen "P'tits montres" für 6 Stück 3 Designs
11,2 x 12 cm, 9 x 12 cm, 10,8 x 12 cm
Gewicht: ± 80 g - S. 300



074107
12 Formen "Animaux Hello" für 12 Stück
3 Designs ø 9,8 cm - Di. 5,3 cm - 6 cm - 4,6 cm
Gewicht: ± 40 g - S. 290



074112
20 Formen "Petits Rabbits" für 10 Stück 8 x 8 cm
Dicke 5 cm - Gewicht: ± 30 g - S. 291



074111
20 Formen "Lapin pilote" für 10 Stück 6,1 x 7,5 cm
Dicke 5 cm - Gewicht: ± 30 g - S. 299



074115
12 Formen "Buste de lapin" für 6 Stück
7,2 x 15,5 cm - Dicke 5,7 cm - Gewicht: ± 75 g - S. 301

074106
12 Formen "Œuf surprise" für 6 Stück
ø 10,4 cm - Di. 13 cm - Gewicht: ± 130 g - S. 290

074095
12 Formen "Rabbits" für 6 Stück 12,5 x 12,5 cm
Dicke 9 cm - Gewicht: ± 55 g - S. 291

060215
8 Formen "Le gros n'avion" für 4 Stück 20 x 18 cm
Dicke 10 cm - Gewicht: ± 200 g - S. 299

074099
12 Formen "Piédestale" für 6 Stück
10,8 x 6,5 cm - Dicke 5,4 cm - Gewicht: ± 75 g - S. 301



040153

8 Formen "Lapin Facettes" für 4 Stück
13 x 11,5 cm - Dicke 7 cm - Gewicht: ± 115 g
S. 291



074082

12 Formen "Œuf Oreille" für 6 Stück 9,5 x 19,5 cm
Dicke 9,5 cm - Gewicht: ± 160 g - S. 301



074094

12 Formen "Lapin Moustache" für 6 Stück
8,8 x 15 cm - Dicke 5,6 cm - Gewicht: ± 90 g - S. 291



074093

12 Formen "Lapin Peluche" für 6 Stück
10,3 x 14,7 cm - Dicke 7,2 cm - Gewicht: ± 110 g
S. 291



074098

12 Formen "Lapin Boule" für 6 Stück 11 x 11 cm
Dicke 9,2 cm - Gewicht: ± 100 g - S. 291



074108

12 Formen "Teddy lapin" für 4 Stück - Körper:
8,1 x 15 cm - Arm: 1,9 x 4,2 cm - Fuß: 2,4 x 4,9 cm
Dicke 7 cm - Gewicht: ± 100 g - S. 291



074083

12 Formen "Œuf Lapin" für 6 Stück 9,3 x 15 cm
Dicke 9,5 cm - Gewicht: ± 130 g - S. 301



074088

12 Formen "Les Binoclarde" für 6 Stück - 2 Designs
9,8 x 14 cm, 9,8 x 10,9 cm - Dicke 10,3 cm - 9,6 cm
Gewicht: ± 150 g - S. 305



074096

12 Formen "Poule et Coq" für 6 Stück - 2 Designs
12 x 14,3 cm, 11 x 18,5 cm - Dicke 8 cm - 9 cm
Gewicht: ± 65 g - 80 g - S. 305



074100

24 Formen "Poulettes" für 12 Stück 3 Designs
9,4 x 9,9 cm, 8,5 x 10 cm, 10,5 x 6,5 cm - Dicke
6,4 cm - Gewicht: ± 30 g - S. 305



074123

10 Formen "Boîte à œufs" für 10 Stück
15,5 x 10,5 cm - Dicke 4 cm - Gewicht: ± 90 g - S. 305



074085

12 Formen "Cloche Ding Dong" für 6 Stück
10,5 x 11 cm - Dicke 10,5 cm - Gewicht: ± 80 g
S. 305



074305

20 Formen "Mouton pelote" für 10 Stück
7,7 x 8,8 cm - Dicke 7,2 cm - Gewicht: ± 45 g
S. 305



010315

Formen "Parallélépipède" großes Modell für 1 Stück
Abmessungen: Di. 19 cm - 7 x 7 cm - Gewicht:
± 100 g - S. 307



087188

16 Formen "Sous-marin" für 8 Stück
15 x 10,5 cm - Dicke 10,5 cm - Gewicht: ± 80 g
S. 293



074084

16 Formen "Poussin matelot" für 8 Stück 4 Designs
9,4 x 13 cm, 10,2 x 13 cm, 9,8 x 13 cm - Dicke
7,6 cm - 7,5 cm - 8,5 cm - 8 cm - Gewicht: ± 120 g
S. 296

010317

Formen "Accessoires"
Formen für Bein, Schnauze, Ohren, Flügel,
Schnabel, Spiegelei...



074121
16 Formen "Bord de mer" für 4 Stück 5 Designs
Palm: 10 x 8 cm Di. 2,4 cm - Schnorchel: 4,5 x 10 cm
Ép. 0,7 cm - Tauchflasche: 11 x 2,6 cm Di. 1,3 cm
Große Tauchermaske: 5,5 x 3,1 cm - Di. 1 cm - Kleine
Tauchermaske: 4,2 x 2,2 cm Di. 1 cm - S. 296



074079
12 Formen "Coquillage conque" für
6 Stück 11,3 x 15 cm - Dicke 10 cm
Gewicht: ± 120 g - S. 296



074104
12 Formen "Hippocampe" für 6 Stück 9,8 x 13 cm
Dicke 6 cm - Gewicht: ± 85 g - S. 296



074078
12 Formen "Baleine" für 6 Stück 17,5 x 8,7 cm
Dicke 7,2 cm - Gewicht: ± 120 g - S. 297



074328
12 Formen "Friture Kawai" für 480 Stück 6 Designs
Di. 0,8 cm - Gewicht: ± 5 g - S. 281

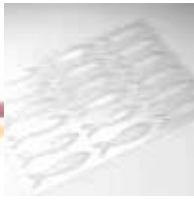

074323
12 Formen "Friture sardine" für 216 Stück 3 Designs
9 x 2,2 cm - Dicke 0,7 cm - Gewicht: ± 7 g - S. 281



074327
12 Formen "Friture Lapinou" für 432 Stück
9 Designs - Dicke 1 cm - Gewicht: ± 6 g - S. 281



074325
12 Formen "Friture Dinos" für 180 Stück
5 Designs - Dicke 0,9 cm - Gewicht: ± 6 g - S. 280



074329
12 Formen "Fritures Noël Kawai" für 540 Stück
4 Designs 3 x 4,5 cm - Dicke 0,7 cm - Gewicht: ± 5,5 g
S. 281



074326
12 Formen "Friture Frimousses" für 240 Stück
5 Designs - Dicke 1 cm - Gewicht: ± 6 g - S. 281



074324
12 Formen "Friture poissons boules" für 288 Stück
4 Designs 3,15 x 2,6 cm - Dicke 1 cm - Gewicht:
± 5 g - S. 281



074120
16 Formen "Boîte à sardines" für 8 Stück
11,5 x 7 cm - Dicke 3,3 cm - Gewicht: ± 70 g - S. 296



074116
20 Formen "Tic & Tac" für 10 Stück 7 x 11,5 cm
Dicke 7 cm - Gewicht: ± 75 g - S. 301



074122
16 Formen "Accessoires personnages" für 4 Stück
7 Designs - Stoffhüte: ø 8 cm - Kappen: 7 x 5,5 cm
Sockel Fuß: 8 x 7,7 cm - Arm: 3 x 6,2 cm
Schmetterlingsknoten: 4,2 x 2,5 cm - Formen für
Ohrene: 2,5 x 5,5 cm - Rundes Ohrene: 3 x 3 cm
S. 301



074309
12 Formen "Lapin Astronaute" für 6 Stück
9,2 x 15 cm - Dicke 7,1 cm - Gewicht: ± 80 g - S. 299



074307
12 Formen "Fusée" für 6 Stück 8,7 x 14,9 cm
Dicke 8,8 cm - Gewicht: ± 90 g - S. 284 und S. 299



074313
12 Formen "Mini Astronaute" für 12 Stück
5,1 x 5,3 cm - Dicke 3,1 cm - Gewicht: ± 15 g
S. 284 und S. 299



074087
16 Formen "Œuf visage Risetto" für 8 Stück
4 Designs 8,6 x 13,3 cm - Dicke 9,6 cm
Gewicht: ± 80 g - S. 295



074089
12 Formen "Œuf Mandala" für 6 Stück 10 x 15 cm
Dicke 10 cm - Gewicht: ± 130 g - S. 292

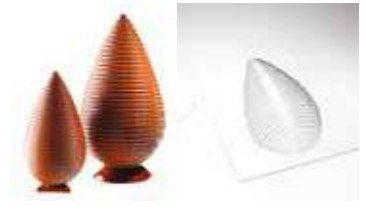

074091
12 Formen "Œuf Larme strié" für 6 Stück
8,5 x 15 cm - Dicke 8,5 cm - Gewicht: ± 120 g
S. 292

074312
12 Formen "Mini lapin astronaute" für 12 Stück
5,1 x 6,7 cm - Dicke 3,1 cm - Gewicht: ± 15 g - S. 284
und S. 299

074081
12 Formen "Œuf Larme strié" für 6 Stück
11,5 x 19 cm - Dicke 11,5 cm - Gewicht: ± 150 g
S. 292



074090
12 Formen "Œuf Fleurs" für 6 Stück 10 x 15 cm
Dicke 10 cm - Gewicht: ± 130 g - S. 292



010314
12 Formen "Œufs Diamant" für 6 Stücks
3 Designs 21,5 x 14 cm - 14,2 x 9,4 cm - 12,2 x 8 cm
Gewicht: ± 280 g - 130 g - 90 g - S. 292



074092
12 Formen "Œuf vague" für 6 Stück 2 Designs
8,2 x 13 cm - 9,6 x 15 cm - Dicke 8,2 - 9,6 cm
Gewicht: ± 85 g - 120 g - S. 292



074086
12 Formen "Œuf tissé" für 6 Stück 10 x 15 cm
Dicke 10 cm - Gewicht: ± 130 g - S. 292



074077
12 Formen "Œuf cabosse" für 6 Stück 10,6 x 17 cm
Dicke 10,6 cm - Gewicht: ± 120 g - S. 295



087187
16 Formen "Menhir" für 8 Stück 10,4 x 19,4 cm
Dicke 10,5 cm - Gewicht: ± 150 g - S. 295



074114
12 Formen "Tête de Pâques" für 6 Stück 3 Designs
6,4 x 13,5 cm - Dicke 8,7 cm - Gewicht: ± 85 g
S. 294



074109
18 Formen "Cactus" für 9 Stück 3 Designs
6,5 x 8 cm, 6,5 x 6,6 cm - Dicke 4 cm - 4,4 cm
3,2 cm - Gewicht: ± 20 g - S. 295



074105
12 Formen "Œuf Ananas" für 3 Stück
9,1 x 21 cm - Dicke 9,2 cm - Gewicht: ± 165 g
S. 295



074117
15 Formen "Cornets de glace Oh zut" für
5 Stück - Eiswaffeln: 5,4 x 11,6 cm - Eiskugel:
ø 8,2 cm - Di. 4 cm - Gewicht: ± 60 g - S. 307



074320
12 Formen "Cagette" für 6 Stück 13,6 x 7,8 cm
Dicke 6 cm - Gewicht: ± 100 g - S. 304



074303
12 Formen "Bol" für 6 Stück ø 11 cm - Dicke
5,6 cm - Gewicht: ± 80 g - S. 306

074304
12 Formen "Couvercle de bol" für 12 Stück
ø 9,7 cm - Dicke 0,4 cm - Gewicht: ± 25 g - S. 306



074080
16 Formen "Van" für 6 Stück 19,4 x 7,2 cm
Dicke 9 cm - Gewicht: ± 220 g - S. 295



045565
20 Formen "Locomotive" für 4 Stück
15 x 12,5 cm - Di. 7 cm - Gewicht: ± 150 g - S. 299



074319
8 Formen "Voiture Carotte" für 6 Stück
17 x 5,5 cm - Dicke 5,7 cm - Gewicht: ± 80 g - S. 299



050129
10 Formen "Règle" für 20 Stück 20 x 3 cm
Dicke 1 cm - Gewicht: ± 25 g - S. 307



010189
4 Formen Tafeln für 2 Stück 13,5 x 15 cm
Gewicht: ± 140 g - S. 307



087189
6 Formen "Stylo" für 24 Stück 17,7 x 2,4 cm
Dicke 2,3 cm - Gewicht: ± 20 g - S. 303



036160
4 Formen "Boîte rectangle" für 1 Stück 17 x 8 cm
H. 8 cm - Gewicht: ± 240 g - S. 307



070582
10 Formen "Corps" für 5 Stück 10 x 15 cm
Dicke 6 cm - Gewicht: ± 90 g - S. 308

004441
25 Verpackungssets für Bilder - S. 307

036158
4 Formen "Petite boîte carrée" für 1 Stück
5,5 x 5,5 cm - Di. 5,5 cm - Gewicht: ± 60 g - S. 307



074125
34 Formen "Kits Œufs" für 23 Stück 10 x 15 cm
9 x 13 cm, 7,5 x 11 cm, 6,4 x 9 cm, 4,8 x 7 cm
S. 309



070423
9 Formen Särge "Six pieds sous terre" für 3 Stück
Hintergrund: 7,9 x 14,6 cm - Dicke 3 cm
Deckel: 7,9 x 14,6 cm - Dicke 1,37 cm - Skelett:
6,5 x 13,2 cm - Dicke 0,8 cm - S. 207



074321
14 Formen "Grimoire Halloween" für 4 Stück
10 x 13 cm - Dicke 4 cm - Gewicht: ± 160 g - S. 206



010166
1 Silikonform "4 mains avec bras courts" - S. 203



009908
1 Silikonform "Les cordelettes" 3 Designs - 50 cm - S. 203



010225
4 Silikonformen "Montre" 4 Designs
Zifferblatt: ø 16 cm - Groß Getriebe: ø 14 cm
Kette: ø 16 cm - Aufziehschraube : ø 4,5 cm - S. 203

010226
1 Silikonform "Engrenages" 9 Designs
9 Verkettungen dazwischen ø 2 und ø 4 cm - S. 203

NEUTRAL FORMEN FÜR TABLETTE



045564
12 Formen "Avent" für 12 Stück
19,6 x 16,5 cm - Dicke 0,7 cm - Gewicht:
± 220 g - S. 317



025192
2 Formen "Cœurs" für 8 Stück
15,5 x 6,2 cm - Gewicht: ± 70 g - S. 317



070422
10 Formen "French Kiss" für 10 Stück
7,8 x 12,2 cm - 6,8 x 10,2 cm - Dicke 2 cm
Gewicht: ± 180 g - S. 317



074076
12 Formen "Fleur à fourrer" für 12 Stück ø 15 cm
Dicke 1,6 cm - Gewicht: ± 210 g - S. 317



040150
2 Formen "Lapins" für 8 Stück 15 x 14 cm - Dicke
0,7 cm - Gewicht: ± 100 g - S. 317



009960
2 Formen "Zodiaque" 12 Designs für
12 Stück 12 x 12 cm - Gewicht: ± 65 g - S. 317



074314
12 Formen "Horloge" für 12 Stück ø 15,5 cm
Dicke 1 cm - Gewicht: ± 130 g - S. 317



074097
8 Formen "Œuf à fourrer" für 8 Stück
10 x 15 cm - Dicke 2,2 cm - Gewicht: ± 200 g
S. 317



087065
12 Formen "Couronne de l'aven't" für
12 Stück 18 x 19 cm - Dicke 1,5 cm - Gewicht:
± 180 g - S. 316



004429
Verpackungsset für
"Quadratisch Karten"
S. 317



004432
100 Säckchen für
"Quadratisch Karten"
S. 317

ADVENTSKALENDER



061086 S. 311



070399 S. 312



074334 S. 312



087008 S. 312



065069 S. 312





074330 S. 315



074331 S. 315

Nachspeiseformen

SILIKONFORM



087077
1 Silikonform "Gobelet" für 6 Stück
ø 6,8 cm - Di. 6,4 cm - S. 333



087078
1 Silikonform "Vrille" für 6 Stück
ø 7 cm - Di. 4,5 cm - S. 333



010276
1 Silikonform "Palet" für 8 Stück
ø 6,5 cm - Di. 3 cm - S. 333



010176
1 Silikonform "Mini wedding cake"
für 6 Stück ø 6 cm - Di. 7,5 cm - S. 333



010051
1 Silikonform "Bouchon de parfum"
für 1 Stück - S. 333



010274
1 Silikonform "Ovoïde" für 8 Stück
8,2 x 4,3 cm - Di. 3,2 cm - S. 333



010119
1 Silikonform "Mini magnum" für 8 Stück
6,8 x 3,7 cm - Di. 1,8 cm - S. 333



010120
2 Silikonform "Magnum" für 12 Stück
9,2 x 4,8 cm - Di. 2,5 cm - S. 333

004667
50 Mini Flache Stäbchen aus Birkenholz
7,2 x 0,8 cm - S. 333

004668
50 Flache Stäbchen aus Buchenholz 11,2 x 1 cm
S. 333

NACHSPEISE EINZELFORM



087015
22 Nachspeise Einzelform "Sapin" für 36 Stück
Diskante: 8,75 x 11,2 cm - Di. 2,4 cm - Formen mit fester Unterlage - Dessous: 8,97 x 11,4 cm
Di. 0,5 cm - Formen ohne fester Unterlage - S. 338



070527
30 Nachspeise Einzelform "Igloo" für 120 Stück
8 x 8,6 cm - Di. 3,7 cm - Formen mit fester Unterlage
S. 339



070525
30 Nachspeise Einzelform "Bonnet de Père Noël" für
120 Stück ø 7 cm - Di. 5,2 cm - Formen mit fester
Unterlage - S. 339



070545
30 Nachspeise Einzelform "Champagne" für 90
Stück 5,8 cm x 13,5 cm - Di. 3 cm - Formen mit fester
Unterlage - S. 339



070511
30 Nachspeise Einzelform "Souche" für 120 Stück
ø 7 cm - Di. 3,5 cm - Formen mit fester Unterlage
S. 340



070575
10 Nachspeise Einzelform "Bûchette rondin"
54 x 3,8 cm - Di. 3,8 cm - Formen mit fester
Unterlage - S. 340



045841
10 Nachspeise Einzelform "Mini-bûchette"
54 cm x 3,8 cm - Di. 3,8 cm - S. 340



074233
30 Nachspeise Einzelform "Étoile" für 180 Stück
8 x 7,6 cm - Di. 4 cm - Formen mit fester Unterlage
S. 339



070548
30 Nachspeise Einzelform "Pomme" für 60 Stück
Diskante ø 7,4 cm - Di. 2,6 cm - Formen mit fester
Unterlage - Dessous ø 7,4 cm - Di. 3,7 cm - Formen
mit fester Unterlage - S. 343



010241
4 Nachspeise Einzelform "Tong" für 48 Stück
12,5 x 5,7 cm - Di. 1 cm - S. 342



070550
30 Nachspeise Einzelform "French Donut" für
150 Stück ø 8 cm - Di. 1,9 cm - Formen mit fester
Unterlage - S. 341



009941
10 Rohre "Sucettes" - ø 3,5 cm - Di. 8 cm - S. 342

010242
1 Ausstechform "Tong" 12,9 x 6,1 cm
001667
4 Blister "Lanière de tong" gleich 48 Abdrücke
5,1 x 5,3 cm
004435
100 Kartonette "Tong"

005013
200 Folien rhodoid 12 x 8 cm - S. 342

004568
200 Flache Stäbchen aus Buchenholz 9,3 x 1,8 cm
S. 342



074064
30 Nachspeise Einzelform "Lapinou"
für 120 Stück 10 x 8 cm - Di. 4 cm
Formen mit fester Unterlage - S. 342



074245
30 Nachspeise Einzelform "Œuf bombé"
für 120 Stück 6 x 10 cm - Di. 3 cm - Formen mit
fester Unterlage - S. 342



070551
30 Nachspeise Einzelform "Dôme" für 120 Stück
ø 6,8 cm - Di. 4 cm - Formen mit fester Unterlage
S. 341



009790
10 "Molines" Tubes 58 cm ø 3,5 cm und 20 Deckel
005002
100 Folien rhodoid 58 x 12 cm - S. 342



070529
30 Nachspeise Einzelform "Citrouille"
für 120 Stück ø 7,5 cm - Di. 1,8 cm - Formen
mit fester Unterlage - S. 340



074234
30 Nachspeise Einzelform "Citrouille"
für 120 Stück 8,5 x 8,9 cm - Di. 3,3 cm
Formen mit fester Unterlage - S. 340



010354
1 Plateau für entremets individuels "Ronds"
für 45 Stück ø 6 cm - Di. 4 cm - S. 341



070546
30 Nachspeise Einzelform "Charlotte" für 120 Stück
8 x 8,3 cm - Di. 3,2 cm - Formen mit fester Unterlage
S. 341

005000
200 Folien rhodoid 19,5 x 4 cm



074062
30 Nachspeise Einzelform "Double cœur"
für 240 Stück (gleich 120 Nachspeiseformen)
5 x 8,7 cm, 5,4 x 9,4 cm - Di. 4,5 cm - Formen mit fester
Unterlage - S. 343



074061
30 Nachspeise Einzelform "Bouche" für 180 Stück
9,5 x 5,6 cm - Di. 3,5 cm - Formen mit fester
Unterlage - S. 343



074063
30 Nachspeise Einzelform "Cœur drapé"
für 120 Stück 8,5 x 7,5 cm - Di. 3,8 cm
Formen mit fester Unterlage - S. 343



070515
30 Nachspeise Einzelform "Cœur spirale" für 120
Stück 8,4 x 8 cm - Di. 3,3 cm - Formen mit fester
Unterlage - S. 343



074060
30 Nachspeise Einzelform "Petite tarte rose"
für 120 Stück ø 7,4 cm - Di. 2 cm - S. 345



074059
30 Nachspeise Einzelform "Petite tarte fleur"
für 120 Stück ø 7,4 cm - Di. 1,7 cm
Formen mit fester Unterlage - S. 345



070534
30 Nachspeise Einzelform "Petite tarte
meringueüe" für 120 Stück ø 7,4 cm - Di. 2,7 cm
Formen mit fester Unterlage - S. 345



070520
30 Nachspeise Einzelform "Petite tarte"
für 120 Stück ø 7,4 cm - Di. 1,7 cm
Formen mit fester Unterlage - S. 345

070536
30 Nachspeise Einzelform "Palet"
für 150 Stück ø 8 cm - Di. 1,7 cm
Formen mit fester Unterlage - S. 345

070536
30 Nachspeise Einzelform "Palet"
für 150 Stück ø 8 cm - Di. 1,7 cm
Formen mit fester Unterlage - S. 345

070536
30 Nachspeise Einzelform "Palet"
für 150 Stück ø 8 cm - Di. 1,7 cm
Formen mit fester Unterlage - S. 345

070536
30 Nachspeise Einzelform "Palet" für 150 Stück
ø 8 cm - Di. 1,7 cm - Formen mit fester Unterlage
S. 345



070535
30 Nachspeise Einzelform "Petite tarte pochage" für 120 Stück
ø 7,4 cm - Di. 2,3 cm - Formen mit fester Unterlage - S. 345



060221
16 Nachspeise Einzelform "Spirale" für
48 Stück ø 8 cm - Di. 1,5 cm - S. 345

070536
30 Nachspeise Einzelform "Palet" für 150 Stück ø 8 cm
Di. 1,7 cm - Formen mit fester Unterlage - S. 345

070536
30 Nachspeise Einzelform "Palet" für
150 Stück ø 8 cm - Di. 1,7 cm - Formen mit
fester Unterlage - S. 345

NACHSPEISEFORMEN



074235
30 Nachspeiseformen "Étoile" für 30 Stück
21 x 22 cm - Di. 5,5 cm - Formen mit fester
Unterlage - S. 347



070528
30 Nachspeiseformen "Igloo" für 30 Stück
19,5 x 21 cm - Di. 9 cm - Formen mit fester Unterlage
S. 347



070524
30 Nachspeiseformen "Bonnet de Noël"
für 30 Stück ø 18 cm - Di. 15 cm - S. 347



070543
30 Nachspeiseformen "Iceberg" für 30 Stück
17,5 x 14 cm - Di. 8 cm - Formen mit fester
Unterlage - S. 347



087016
45 Nachspeiseformen "Sapin" für 30 Stück
Diskante: 17,7 x 22,6 cm - Di. 4,5 cm - Formen mit
fester Unterlage - Dessous: 18,2 x 23,2 cm
Di. 0,5 cm - Formen ohne fester Unterlagee - S. 346



065313
10 Nachspeiseformen "Sphère" mit Klipp-system für 5 Stück ø 12 cm
Di. 10 cm - Formen mit fester Unterlage - S. 347



065150
5 Vorgefaltete Strukturfolien "Bois" für Würfel 10 cm - S. 348

009952
1 Form "Cube" für 5 Stück 10 x 10 cm - Di. 10 cm - S. 348

005018
100 Folien rhodoid 10 x 10 cm - S. 348

009910
1 Nachspeiform Edelstahl 10 x 10 cm - Di. 10 cm - S. 348

065122
2 Blisters "Attache-boules" gleich 80 Abdrücke ø 3 cm - Di. 0,8 cm
S. 347



070517
30 Nachspeiseformen "Souche" für 30 Stück
ø 18 cm - Di. 4 cm - Formen mit fester Unterlage
S. 348



070530
30 Nachspeiseformen "Citrouille" für 30 Stück
ø 16 cm - Di. 4,4 cm - Formen mit fester Unterlage
S. 348



074243
30 Nachspeiseformen "Citrouille" für 30 Stück
15,8 x 16,5 cm - Di. 4,7 cm - Formen mit fester
Unterlage - S. 348



087061
60 Nachspeiseformen "Panama" für 30 Stück
Diskante: 12,7 x 15 cm - Di. 7 cm - Formen mit
fester Unterlage - Dessous: 21 x 21 cm - Di. 1,3 cm
Formen mit fester Unterlage - S. 439



074065
30 Nachspeiseformen "Lapin" für 30 Stück
14,4 x 17,8 cm - Di. 7 cm - Formen mit fester
Unterlage - S. 351



074246
30 Nachspeiseformen "Œuf bombé" für 30 Stück
16 x 26 cm - Di. 5 cm - Formen mit fester Unterlage
S. 351



070523
30 Nachspeiseformen "Tablette" für 30 Stück
18 x 7 cm - Di. 4 cm - S. 352



074071
30 Nachspeiseformen "Fleur" für 30 Stück
16 x 17 cm - Di. 4 cm - Formen mit fester Unterlage
S. 353



070521
30 Nachspeiseformen "Vrille" für 30 Stück
ø 17 cm - Di. 9,5 cm - Formen mit fester Unterlage
S. 353



070537
30 Nachspeiseformen "Rosace" für 30 Stück
ø 15 cm - Di. 1,5 cm - Formen mit fester Unterlage
S. 353



074068
30 Nachspeiseformen "Nid" für 30 Stück ø 14 cm
Di. 2 cm - Formen mit fester Unterlage - S. 351



070513
30 Nachspeiseformen "St Honoré" für 30 Stück
ø 16 cm - Di. 6 cm - S. 351

070542
30 Nachspeiseformen "Vrille" für 30 Stück
ø 14 cm - Di. 7 cm - Formen mit fester Unterlage
S. 353



074236
30 Nachspeiseformen "Candy" für 30 Stück
ø 17 cm - Di. 4 cm - Formen mit fester Unterlage
S. 351



070518
30 Nachspeiseformen "Demi-sphère" für 30 Stück
ø 14 cm - Di. 7 cm - Formen mit fester Unterlage
S. 352

070522
30 Nachspeiseformen "Demi-sphère" für 30 Stück
ø 18 cm - Di. 9 cm - Formen mit fester Unterlage
S. 352



074072
10 Nachspeiseformen "Cadre Pâtissier" für 10 Stück
57 x 37 cm - Di. 3,5 cm - S. 352

070584
10 Nachspeiseformen "Cadre Pâtissier" für 10 Stück
57 x 37 cm - Di. 4 cm - S. 352

074073
10 Nachspeiseformen "Cadre Pâtissier" für 10 Stück
57 x 37 cm - Di. 4,5 cm - S. 352



060881
2 Formen rechteckig "Cake" für 1 Stück
25 x 7 cm - Di. 7 cm - S. 352

060880
100 Transferfolien "Marbre noir"
für 20 Kuchen 6,9 x 6,9 cm - 6,9 x 25 cm - S. 352



070541
30 Aufleger Formen "Rose" für 30 Stück ø 15 cm
Di. 1,2 cm - Formen mit fester Unterlage - S. 353



070512
30 Nachspeiseformen "Cœur spirale" für 30 Stück
17,3 x 17,8 cm - Di. 5 cm - Formen mit fester
Unterlage - S. 350



074067
30 Nachspeiseformen "Bouche" für 30 Stück
20 x 12 cm - Di. 5 cm - Formen mit fester Unterlage
S. 350

074069
30 Nachspeiseformen "Bouche für 2" für
60 Stück 14,3 x 8,3 cm - Di. 4 cm - Formen mit
fester Unterlage - S. 350



070516
30 Nachspeiseformen "Cœur matelassé"
für 30 Stück 14,5 x 14,5 cm - Di. 3,5 cm
Formen mit fester Unterlage - S. 350

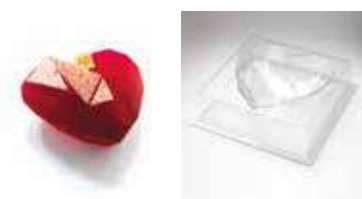

074070
30 Nachspeiseformen "Cœur diamant" für 30
Stück 14,5 x 14,5 cm - Di. 4 cm - Formen mit fester
Unterlage - S. 350



074066
30 Nachspeiseformen "Cœur drapé"
für 30 Stück 15,1 x 13,3 cm - Di. 6,4 cm
Formen mit fester Unterlage - S. 350



087017
30 Nachspeiseformen "Cœur" für 60 Stück
11,2 x 11,8 cm - Di. 3,8 cm - Formen mit fester
Unterlage - S. 350

WEIHNACHTSKUCHEN

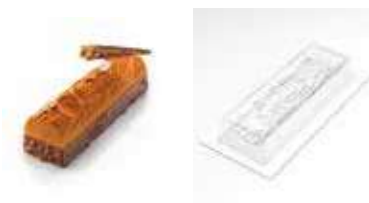

070539
30 Weihnachtskuchenform "Rondin" für 30 Stück
23,6 x 6,6 cm - Di. 3,5 cm - Formen mit fester
Unterlage - S. 355

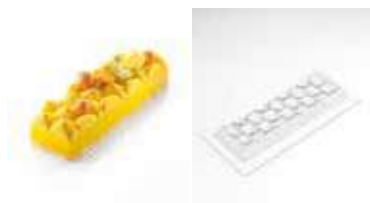

070532
30 Weihnachtskuchenform "Marquise" für 30
Stück 23,6 x 6,6 cm - Di. 2 cm - Formen mit fester
Unterlage - S. 355



070533
30 Weihnachtskuchenform "Duchesse" für 30
Stück 23,6 x 6,6 cm - Di. 3 cm - Formen mit fester
Unterlage - S. 355



070540
30 Weihnachtskuchenform "Éminence" für 30
Stück 23,6 x 6,6 cm - Di. 2,5 cm - Formen mit
fester Unterlage - S. 355



070526
30 Weihnachtskuchenform "Champagne" für 30
Stück 25 x 9 cm - Di. 5,6 cm - Formen mit fester
Unterlage - S. 358



070538
30 Weihnachtskuchenform "Dessous de bûches"
für 30 Stück 24 x 7 cm - Di. 4 cm - S. 355



009922
1 Quadratisch Weihnachtskuchenform "Bûche
carrée" 50 x 7 cm - Di. 7 cm - S. 357



070519
30 Weihnachtskuchenform "Trésor" für 30 Stück
20 x 8 cm - Di. 7,2 cm - Formen mit fester Unterlage
S. 358



070571
30 Weihnachtskuchenform "Mont blanc" für
15 Stück - Teil: 22,8 x 6 cm - Di. 2,8 cm
Formen mit fester Unterlage - Unterer Teil:
25 x 8 cm - Di. 4,5 cm - S. 358



070544
30 Weihnachtskuchenform "Nuage" für 30 Stück
20 x 11 cm - Di. 7 cm - Formen mit fester Unterlage
S. 358



060233
10 Weihnachtskuchenform "Ondes" 54 x 8 cm
Di. 6,5 cm - Formen mit fester Unterlage - S. 357



009992
1 Weihnachtskuchenform "Tube" 50 cm ø 6,4 cm
und 2 deckel - S. 358

005019
100 Folien rhodoid 50 x 21 cm - S. 358



065147
10 Weihnachtskuchenform "Ooreka" 54 x 8 cm
Di. 6,5 cm - Formen mit fester Unterlage - S. 356



070573
10 Weihnachtskuchenform "Facettes" 54 x 8 cm
Di. 6,5 cm - Formen mit fester Unterlage - S. 357



070574
10 Weihnachtskuchenform "Fond plat" 54 x 8 cm
Di. 6,5 cm - Formen mit fester Unterlage - S. 357



060232
10 Weihnachtskuchenform "Montagne" 54 x 7 cm
Di. 8 cm - Formen mit fester Unterlage - S. 357

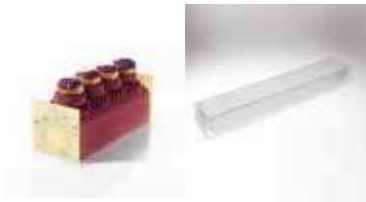

074244

10 Weihnachtskuchenform "Rectangle arrondi"
54 x 8 cm - Di. 6,5 cm - Formen mit fester Unterlage
S. 356



074240

30 Weihnachtskuchenform "Arrondie" für 30 Stück
20 x 8 cm - Di. 7 cm - Formen mit fester Unterlage
S. 356



074239

30 Weihnachtskuchenform "6 parts" für 30 Stück
18 x 8 cm - Di. 6,5 cm - Formen mit fester Unterlage
S. 358



074237

30 Weihnachtskuchenform "Lingot 24 cm" für 30
Stück 24 x 8 cm - Di. 5,5 cm - Formen mit fester
Unterlage - S. 356

074238

30 Weihnachtskuchenform "Lingot 16 cm"
für 30 Stück 16 x 8 cm - Di. 5,5 cm
Formen mit fester Unterlage - S. 356



000366

4 Weihnachtskuchenform "Boules" - 51 x 8 cm
Di. 6,5 cm - Formen mit fester Unterlage - S. 357



087068

10 Weihnachtskuchenform "Dessus plat" 54 x 8 cm
Di. 6,5 cm - Formen mit fester Unterlage - S. 354



074241

30 Weihnachtskuchenform "Stylo" für 15 Stück 37,8 x 7,1 cm
Di. 6 cm - Formen mit fester Unterlage - S. 356

074242

10 Formen "Accessoires Bûche Stylo" für 30 Stück
12 x 3,8 cm - 13,5 x 2,3 cm - Di. 1 cm - Formen mit fester
Unterlage - S. 356



070587

10 Weihnachtskuchenform "Standard" 54 x 8 cm - Di. 6,5 cm
S. 359

048001

100 Folien rhodoid 57,7 x 17,7 cm für 070587 - S. 359

060234

10 Formen "Petite bûche gouttière" 54 x 5,7 cm - Di. 5 cm
S. 359

060235

100 Folien rhodoid 52,7 x 12,7 cm für 060234 - S. 383

045841

10 Formen "Mini-bûchette" 54 x 3,8 cm - S. 359

048002

100 Folien rhodoid 52,7 x 9,5 cm für 045841 - S. 359

AUFREISSBARE FORMEN



070552
100 Nachspeiseformen "Rond plat" für
100 Stück ø 14 cm - Di. 4 cm - Aufreissbare Formen
S. 335

070553
100 Nachspeiseformen "Rond plat" für
100 Stück ø 16 cm - Di. 4 cm - Aufreissbare Formen
S. 335

070554
100 Nachspeiseformen "Rond plat" für
100 Stück ø 18 cm - Di. 4 cm - Aufreissbare Formen
S. 335

070555
100 Nachspeiseformen "Rond plat" für
100 Stück ø 20 cm - Di. 4 cm - Aufreissbare Formen
S. 335



070556
100 Nachspeiseformen "Rond plat" für
100 Stück ø 14 cm - Di. 4,5 cm - Aufreissbare
Formen S. 335

070557
100 Nachspeiseformen "Rond plat" für
100 Stück ø 16 cm - Di. 4,5 cm - Aufreissbare
Formen S. 335

070558
100 Nachspeiseformen "Rond plat" für
100 Stück ø 18 cm - Di. 4,5 cm - Aufreissbare
Formen - S. 335

070559
100 Nachspeiseformen "Rond plat" für
100 Stück ø 20 cm - Di. 4,5 cm - Aufreissbare
Formen S. 335



070564
100 Nachspeiseformen "Carré plat arrondi"
für 100 Stück 14 x 14 cm - Di. 4 cm
Aufreissbare Formen - S. 335

070565
100 Nachspeiseformen "Carré plat arrondi"
für 100 Stück 16 x 16 cm - Di. 4 cm
Aufreissbare Formen - S. 335

070566
100 Nachspeiseformen "Carré plat arrondi"
für 100 Stück 18 x 18 cm - Di. 4 cm
Aufreissbare Formen - S. 335



074074
30 Nachspeiseformen "Œuf 4 personnes" für 30
Stück 12 x 19 cm - Di. 4 cm - Aufreissbare Formen
S. 337

074075
30 Nachspeiseformen "Œuf 6 personnes" für 30
Stück 16,2 x 24 cm - Di. 4 cm - Aufreissbare Formen
S. 337



087009
100 Nachspeiseformen "Rond plat arrondi"
für 100 Stück ø 14 cm - Di. 3 cm
Aufreissbare Formen - S. 336

087011
100 Nachspeiseformen "Rond plat arrondi"
für 100 Stück ø 16 cm - Di. 3 cm
Aufreissbare Formen - S. 336

087013
100 Nachspeiseformen "Rond plat arrondi"
für 100 Stück ø 18 cm - Di. 3 cm - Aufreissbare
Formen - S. 336

087018
100 Nachspeiseformen "Rond plat arrondi"
für 100 Stück ø 20 cm - Di. 3 cm - Aufreissbare
Formen - S. 336



087010
100 Nachspeiseformen "Rond plat arrondi"
für 100 Stück ø 14 cm - Di. 3,5 cm
Aufreissbare Formen - S. 336

087012
100 Nachspeiseformen "Rond plat arrondi"
für 100 Stück ø 16 cm - Di. 3,5 cm
Aufreissbare Formen - S. 336

087014
100 Formen entremets "Rond plat arrondi"
für 100 Stück ø 18 cm - Di. 3,5 cm
Aufreissbare Formen - S. 336

087019
100 Nachspeiseformen "Rond plat arrondi"
für 100 Stück ø 20 cm - Di. 3,5 cm
Aufreissbare Formen - S. 336



070560
100 Nachspeiseformen "Rond plat arrondi"
für 100 Stück ø 14 cm - Di. 4 cm
Aufreissbare Formen - S. 336

070561
100 Nachspeiseformen "Rond plat arrondi"
für 100 Stück ø 16 cm - Di. 4 cm
Aufreissbare Formen - S. 336

070562
100 Nachspeiseformen "Rond plat arrondi"
für 100 Stück ø 18 cm - Di. 4 cm
Aufreissbare Formen - S. 336

070563
100 Nachspeiseformen "Rond plat arrondi"
für 100 Stück ø 20 cm - Di. 4 cm
Aufreissbare Formen - S. 336



070567
30 Nachspeiseformen "Dessus de tarte"
für 30 Stück ø 15 cm - Di. 1,8 cm
Aufreissbare Formen - S. 337

070568
30 Nachspeiseformen "Dessus de tarte"
für 30 Stück ø 17 cm - Di. 1,8 cm
Aufreissbare Formen - S. 337

087075
30 Nachspeiseformen "Dessus de tarte"
für 30 Stück ø 18 cm - Di. 2 cm
Aufreissbare Formen - S. 337

070569
30 Nachspeiseformen "Dessus de tarte"
für 30 Stück ø 19 cm - Di. 1,8 cm
Aufreissbare Formen - S. 337



070514
30 Nachspeiseformen "Lettre" für 30 Stück
20,5 x 14 cm - Di. 3,5 cm - Aufreissbare Formen
S. 337



060224
10 Nachspeiseformen "Spirale" für 10 Stück
ø 18 cm - Di. 1,5 cm - Aufreissbare Formen - S. 337

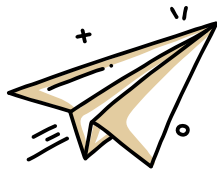

Bleiben sie in Kontakt

MIT DER EMOTIONEN-MANUFAKTUR



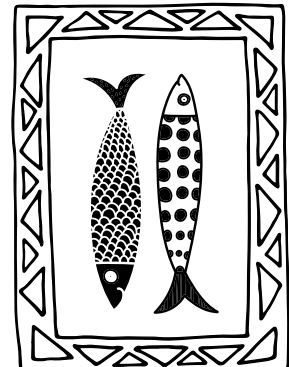
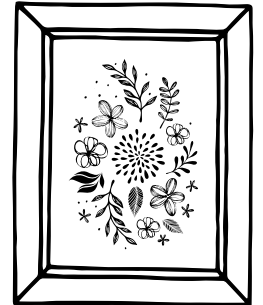
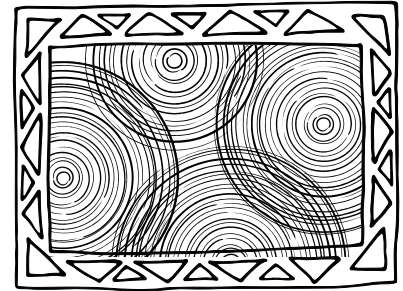
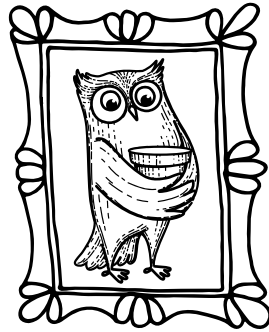
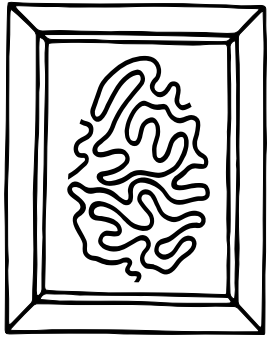

PCB CREATION
Manufacture d'émotions

1 RUE DE HOLLANDE • CS 60067 • 67232 BENFELD CEDEX • FRANCE
Tél. 33 (0)3 88 587 333
Exportabteilung: 33 (0)3 88 587 336 • Buchhaltung: 33 (0)3 88 587 338
pcb.creation@pcb-creation.fr • www.pcb-creation.com